



# Manual

ID. Charger

ID. Charger Connect

ID. Charger Pro

powered by



# A

DA

FI

SV

NO



**Manufacturer of this wallbox:**

EVBox Manufacturing B.V.  
P/A Fred. Roeskestraat 115,  
1076 EE, Amsterdam, NL

## Installations- og brugsanvisning

dansk

<b>1. Generelle oplysninger og anvendelsesmuligheder</b>	<b>3</b>
1.1. Dokumentets anvendelsesmuligheder	3
1.2. Generelt	3
1.3. Sikkerhedsregler	4
1.4. Tekniske specifikationer	7
<b>2. Produktinformation</b>	<b>10</b>
<b>3. Opladning med wallbox-enheden</b>	<b>11</b>
3.1. Start og stop af en opladning	11
3.2. Statusindikation	12
<b>4. Forberedelse af installation</b>	<b>15</b>
4.1. Leveringsindhold	15
4.2. Forudsætninger for installation	16
4.3. Nødvendige værktøjer og materialer	18
4.4. Notice on installation	20
<b>5. Installer wallbox</b>	<b>22</b>
5.1. Installer vægbeslaget	23
5.2. Gør hoveddelen klar til installation	23
5.3. Monter hoveddelen på vægbeslaget	25
5.4. Samling af wallbox	25
<b>6. Indstil DIP-kontakter</b>	<b>29</b>
<b>7. Konfigurer ID. Charger Connect og Pro</b>	<b>34</b>
7.1. Meddelelse om databeskyttelse	34
7.2. Opsæt ID. Charger Connect og Pro lokalt	38
7.3. Udfør parring mellem ID. Charger Connect og Pro App-kontoen	39
<b>8. Ibrugtagning</b>	<b>40</b>
<b>9. Vedligeholdelse</b>	<b>40</b>
<b>10. Fejlfinding</b>	<b>41</b>
10.1. Wallbox-enhedens fejltilstande	41
10.2. Juster længden på ladekablet	46
<b>11. Nedlukning</b>	<b>47</b>
<b>12. Bortskaffelse</b>	<b>47</b>
<b>13. Tillæg</b>	<b>48</b>
13.1. Garanti	48
13.2. EU Overensstemmelseserklæring	48
13.3. Ordliste	49

# 1. Generelle oplysninger og anvendelsesmuligheder

## 1.1. Dokumentets anvendelsesmuligheder

Opbevar denne vejledning gennem hele produktets livscyklus.

De følgende kapitler om installation og fejlfinding er tiltænkt uddannet personale, som certificerede elektrikere, som kan installere wallbox på sikker vis og identificere mulige farer:

- Kapitlerne: 1, 4, 5, 6, 8, 9, 10, 11 og 12.

De følgende kapitler om brug er tiltænkt slutbrugerne, så de på korrekt og sikker vis kan anvende wallbox:





- Kapitlerne: 1, 2, 3, 7 og 13.

### Legal information

© 2020 EVBox Manufacturing B.V. – Alle rettigheder forbeholdes. Intet fra dette dokument må ændres, gengives, behandles eller distribueres i nogen som helst form eller på nogen som helst måde uden forudgående skriftlig tilladelse fra EVBox.

## 1.2. Generelt

### Produkt- og miljøegenskaber

	Ladestationen er CE-certificeret af fabrikanten og er forsynet med CE-logoet. Den relevante overensstemmelseserklæring kan fås fra fabrikanten.
	Ladestationen opfylder RoHS-direktivet (RL 2011/65/EU). Den relevante overensstemmelseserklæring kan fås fra fabrikanten.
	Elektriske og elektroniske apparater, herunder tilbehør, skal bortskaffes adskilt fra det almindelige husholdningsaffald.
	Genanvendelse af materialer sparer råvarer og energi og bidrager i høj grad til at bevare miljøet.



## 1.3. Sikkerhedsregler

Læs og følg følgende sikkerhedsregler før du installerer, efterser eller bruger ladestationen. En kvalificeret elektriker skal sørge for, at ladestationen installeres i overensstemmelse med de gældende landespecifikke standarder og lokale regler.

### Symboler

Symbolerne brugt i denne vejledning har de følgende betydninger:

Anvendte symboler og deres forklaringer	
	Dette symbol angiver, at illustrationerne til det angivne kapitel skal findes i vejledning B.
<b>1., a. eller I.</b>	Handlinger, som skal udføres, i den angivne rækkefølge.
—	Handlinger, som skal udføres, i en hvilken som helst rækkefølge.
<b>BEMÆRK:</b>	Tekster med dette symbol indeholder yderligere oplysninger.

Fremhævede afsnit	
 <b>FARE</b>	
	Tekst med dette symbol indeholder oplysninger om farlige situationer, som vil forårsage dødsfald eller alvorlig personskade hvis den ignoreres.
 <b>ADVARSEL</b>	
	Tekst med dette symbol indeholder oplysninger om farlige situationer, som kan forårsage dødsfald eller alvorlig personskade hvis den ignoreres.
 <b>FORSIGTIG</b>	
	Tekst med dette symbol indeholder oplysninger om farlige situationer, som kan forårsage lettere eller moderate personskader hvis den ignoreres.

Det følgende afsnit indeholder generelle oplysninger som er gældende ved installation og brug af wallbox.

 **FARE**

Anvendelse af wallbox når den angiver en fejltilstand, eller når wallbox eller ladekablet har revner, udviser stor slitage eller anden fysisk skade vil føre til risiko for elektrisk stød, hvilket vil medføre alvorlig personskade eller dødsfald.

- Undlad at betjene wallbox hvis den er beskadiget fysisk.
- I tilfælde af fare og/eller et uheld skal en autoriseret elektriker straks frakoble strømforsyningen fra wallbox.
- Se kapitel Fejlfinding for at få forklaringer og yderligere instruktioner om de angivne fejltilstande.
- Kontakt [volkswagen-support@elli.eco](mailto:volkswagen-support@elli.eco) eller din distributør hvis du har mistanke om, at wallbox eller kablet er beskadiget.

Nogle elektriske køretøjer afgiver farlige eller eksplosive gasser når de oplader, som fører til en risiko for eksplosion, hvilket medfører alvorlig personskade eller dødsfald.

- Se dit køretøjs brugervejledning for at kontrollere, om dit køretøj frigiver farlige eller eksplosive gasser under opladning.
- Følg instruktionerne i køretøjets brugervejledning når du skal vælge ladestationens placering.

Hvis wallbox udsættes for vand i for stor grad, eller hvis den håndteres med våde hænder, vil det føre til risiko for elektrisk stød, hvilket vil medføre alvorlig personskade eller dødsfald.

- Du må ikke rette vandstråler på eller mod wallbox.
- Betjen aldrig wallbox med våde hænder.
- Anbring ikke ladekontakten i nogen form for væske.

Hvis installationsinstruktionerne i denne vejledning ikke følges vil det føre til risiko for, at brugeren får elektrisk stød, hvilket vil medføre alvorlig personskade eller dødsfald.

- Læs denne brugermanual, før wallbox installeres.
- Hvis du er usikker på, hvordan en wallbox skal bruges, efter du har læst denne vejledning, skal du bede om hjælp på [volkswagen-support@elli.eco](mailto:volkswagen-support@elli.eco) eller besøge din lokale forhandler for flere oplysninger.
- Lad ikke børn betjene en wallbox.  
Børn skal være under opsyn af en voksen, når de er i nærheden af en wallbox, der er i brug.

Hvis serviceeftersyn af wallbox eller dens komponenter udføres af ikke-kvalificeret personale, vil det føre til risiko for elektrisk stød og skade på wallbox, hvilket vil medføre alvorlig personskade eller dødsfald.

- Brugeren må ikke forsøge at servicere eller reparere wallbox, da den ikke indeholder dele, som kan serviceres af brugeren.
- Wallbox må kun serviceres, repareres eller flyttes af en autoriseret elektriker.



#### ADVARSEL

Forkert anvendelse af wallbox kan føre til skade på wallbox, som kan føre til personskader eller dødsfald.

- Læs denne brugermanual, før wallbox tages i brug.
- Hvis du er usikker på, hvordan en wallbox skal bruges, efter du har læst denne vejledning, skal du bede om hjælp på volkswagen-support@elli.eco eller besøge din lokale forhandler for flere oplysninger.
- Lad ikke børn betjene en wallbox. Børn skal være under opsyn af en voksen, når de er i nærheden af en wallbox, der er i brug.

Brug af adapterer, konverteringsadaptere og forlængerledninger med wallbox kan medføre tekniske inkompatibiliteter, som kan føre til skade på wallbox, og dermed forårsage personskade eller dødsfald.

- Brug kun denne ladestation til at oplade Mode 3-kompatible elektriske køretøjer.
- Se dit køretøjs brugervejledning for at kontrollere, om dit køretøj er kompatibelt.

At udsætte wallbox for varmekilder eller brandbart materiale kan føre til skade på wallbox, og dermed forårsage personskade eller dødsfald.

- Sørg for, at wallbox eller ladekablet aldrig kommer i direkte kontakt med varmekilder.
- Brug ikke spræng- eller brandfarlige stoffer nær wallbox.

Anvendelse af wallbox under forhold, som ikke er angivet i denne vejledning, kan føre til skade på wallbox, som kan føre til personskader eller dødsfald.

- Brug kun wallbox under de angivne driftsforhold, se kapitel Tekniske specifikationer.



#### FORSIGTIG

Opladning af det elektriske køretøj med et ladekabel, som ikke er helt rullet ud, kan føre til, at kablet overophedes, hvilket kan beskadige wallbox.

- Sørg for at rulle ladekablet helt ud, og undgå overlappende løkker, før opladning af dit køretøj.



At sætte fingre ind i eller lade andre ting sidde i kontakten (f.eks. under rengøring) kan forårsage personskade eller skade på wallbox.

- Stik ikke fingrene ind i kontakten.
- Lad ikke ting sidde i kontakten.

Brug af enheder med (elektro)magnetiske egenskaber i nærheden af wallbox kan medføre skader på wallbox og påvirke driften.

- Hol og anvend (elektro)magnetiske enheder på sikker afstand af wallbox.

### Transport og opbevaring

- Afbryd indgangseffekten før du fjerner ladestationen i forbindelse med opbevaring eller flytning.
- Ladestationen må kun transporteres og opbevares i sin originale emballage. Der påtages intet ansvar for skader, der opstår som følge af, at produktet ikke transporteres i originalemballagen.
- Opbevar ladestationen i et tørt miljø inden for det temperaturinterval, som er angivet i specifikationerne.

## 1.4. Tekniske specifikationer

Funktion	Beskrivelse
<b>Elektriske egenskaber</b>	
Forbindelseskapacitet	1-faset, 230 V, 32 A, 50 Hz.
	3-faset, 400 V, 16 A, 50 Hz.
Opladningskapacitet	7,4 kW (1-faset – 32 A).
	11 kW (3-faset – 16 A).
Ladetilstand	Mode 3 (IEC 61851)
Fast ladekabel	Type 2-kontakt (IEC 62196-2).
Antal faste ladekabler	1.
Ladekablets længde	4,5 m eller 7,5 m.
Installationsledningsføring	16 A installationsindgangsfordelere: 1 - 6 mm <sup>2</sup> .
	32 A installationsindgangsfordelere: 1 - 10 mm <sup>2</sup> .
Måling	Valgfrit, til ID. Charger Pro.

<b>Sikkerhed og certificering</b>	
Opstrømsinstallationsbeskyttelse	Minimum dedikeret 1-faset 32 A (32 A-station) eller 3-faset 16 A (16 A-station) opstrømskredsløbsafbryder og minimum RCD-type A (30 mA vekselstrøm). Kontrollér lokale installationskrav, hvis der er brug for yderligere foranstaltninger.
Statisk effektbegrænsning	Via DIP-kontakter.
ELS: Earth Leakage Sensor (jordlækagesensor)	6 mA DC.
Overvågning af tab af jordforbindelse	Fysisk tilslutningsovervågning, uden overvågning af jordforbindelsens kvalitet
Overbelastningsbeskyttelse	Via CT-spoler – valgfri komfortfunktion.
CT-spoler understøttet	Invasiv/ikke-invasiv – 40 A-200 A, mærker: VAC, LEM og Nidec. Se kapitel Indstil DIP-kontakter til de understøttede modeller.
Driftstemperaturinterval	-30 °C - +50 °C.
Opbevaringstemperaturinterval	-30 °C - +85 °C.
Luftfugtighed under drift	Maks. 95 %, ikke-kondenserende.
Maksimal installationshøjde	Maks. 4.000 m over havets overflade.
Indkapslingsklasser	IP54 (IEC 60529), IK10 (IEC 62262).
Certificering	Se EU Overensstemmelseserklæring.
Sikkerhedsklasse	Sikkerhedsklasse I (ladestationen er udstyret med en jordfordeler af sikkerhedsårsager) og overspændingskategori III.
Strømforsyning indgangseffekt	EV-forsyningsudstyr permanent forbundet til vekselstrømforsyningsnet.
Normale miljømæssige forhold	Udendørs brug.
Adgang	Udstyr til steder med ubegrænset adgang.
<b>Tilslutning</b>	
Autorisering*	NFC/RFID (ISO 14443, ISO 15693).
Statusindikation/HMI (Human Machine Interface)	LED-baseret HMI.

Kommunikationsstandard*	Wi-Fi 2,4/5 GHz, Ethernet (via RJ45-tilslutning), valgfrit 4G/LTE.
Kommunikationsprotokol til backend*	OCPP 2.0J.
Kommunikationsprotokol til Home Energy Management System*	EEBus.
Lokal konfiguration*	via Configuration Manager.
<b>Fysiske egenskaber</b>	
Armaturhus	Polykarbonat.
Frontpanel	Polykarbonat og hærdet glas.
Indfatning	Akrylonitrilstyrenakrylat (ASA).
Monteringsbeslag	Stål (zinkbeklædt).
Mål (B x H x D)	297 mm x 406 mm x 116 mm.
Vægt	<ul style="list-style-type: none"> <li>– 1-faset 32 A-station med 4,5 m ladekabel ~ 6 kg.</li> <li>– 1-faset 32 A-station med 7,5 m ladekabel ~ 7 kg.</li> <li>– 3-faset 16 A-station med 4,5 m ladekabel ~ 6 kg.</li> <li>– 3-faset 16 A-station med 7,5 m ladekabel ~ 7 kg.</li> </ul>
Monteringsmetode	Stationært udstyr, monteret på vægge (foretrukken metode), stolper eller lignende placeringer – overflademonteret.
Farve	Platingrå med elektrisk hvid indfatning.

\*Kun til ID. Charger Connect og ID. Charger Pro.

## 2. Produktinformation

DA

Nedenstående tabel indeholder de tilgængelige produktkonfigurationer for ID. Charger-modellerne.

Produktinformation

Funktioner	ID. Charger	ID. Charger Connect	ID. Charger Pro
Maksimal ydelseskraft 7,4 kW (1-fase)	✓	✓	✓
Maksimal ydelseskraft 11 kW (3-faser)	✓	✓	✓
Tilsluttet ladekabel type 2 (4,5 m eller 7,5 m)	✓	✓	✓
Opladning ved vekselstrøm (AC)	✓	✓	✓
Integreret jævnstrøm (DC) fejlstrømregistrering	✓	✓	✓
Wi-Fi-/ethernet-kommunikation		✓	✓
LTE-mobilnetværkskommunikation		✓*	✓
Dataoverførsel i henhold til OCPP 2.0J		✓	✓
Adgangskontrol med ladekort		✓	✓
Fjernadgang via We Connect ID. App		✓	✓
Fjernstyret softwareopdatering/-diagnostik		✓	✓
MID-certificeret registrering og beregning af strømforbrug			✓

\*Ekstraudstyr

## 3. Opladning med wallbox-enheden



### ADVARSEL

Brug af en beskadiget wallbox eller et beskadiget ladekabel kan udsætte brugeren for elektriske komponenter og give elektrisk stød, som kan forårsage personskade eller dødsfald.

- Kontrollér altid, at wallbox, ladekablet og ladekontakten er fri for skader, før du starter en opladning.
- Kontrollér altid, at ladekontaktens kontaktområde er fri for snavs og fugt før opladningen startes.
- Sørg for, at ladekablet ikke kan blive beskadiget (bøjes, sidde fast eller køres over).
- Sørg for, at kontakten ikke kommer i kontakt med varmekilder, snavs eller vand.

### 3.1. Start og stop af en opladning

#### 1. Start opladning.

- Sæt ladekablet i din bil.
- Du kan eventuelt holde dit ladekort (RFID-kort) foran læseren på ladestationen for at starte opladning.\*

#### 2. Din bilen lader.

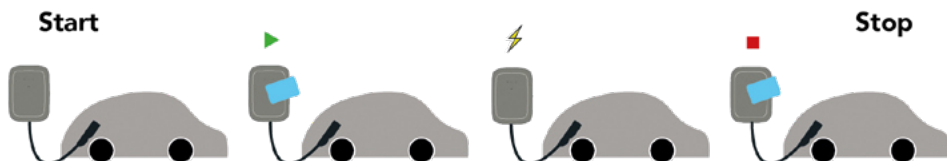

#### 3. Stop opladning.

- Du kan eventuelt holde dit ladekort (RFID-kort) foran læseren på ladestationen for at stoppe opladning.\*
- Træk stikket fra ladekablet ud af din bil.

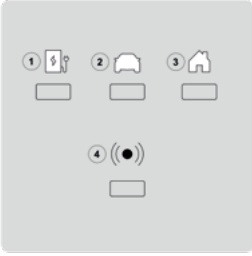

\* Kun til ID. Charger Connect og ID. Charger Pro.

## 3.2. Statusindikation

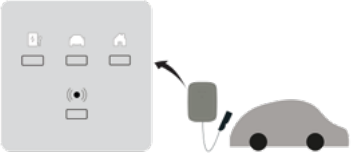
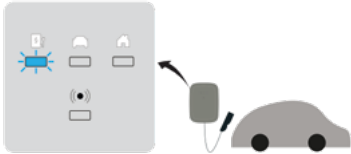
LED-beskrivelse	LED-tilstande
	
1. Wallbox-tilstand	5. Fast LED
2. Køretøjstilstand	6. Blinkende LED
3. Hustilstand	7. Tilstanden forbliver uændret
4. RFID-tilstand	8. Slukket
Tilstandens beskrivelse	Display
Slukket eller energibesparende.	
Wallbox starter op. Vent, indtil wallbox er klar til at oplade.*	

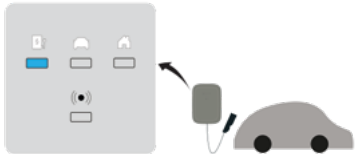
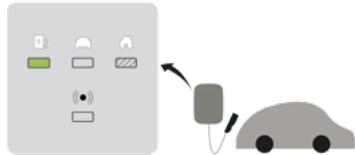
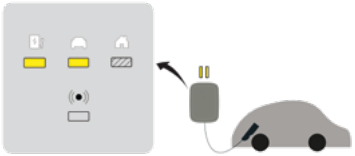
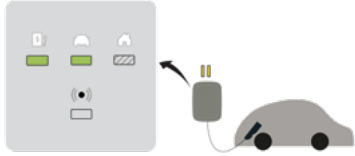
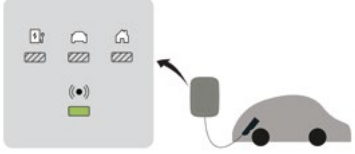
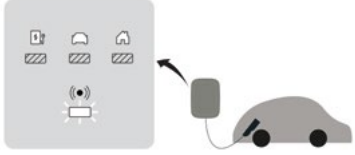
Tilstandens beskrivelse	Display
<p>Configuration Manager er tilgængelig via Wi-Fi-hotspot. Vær opmærksom på, at opladning ikke er mulig i denne tilstand.*</p>	
<p>Inaktiv – klar til at oplade.</p>	
<p>Bilen er sluttet til, opladning er sat på pause af wallbox, app'en eller infrastrukturen. Opladningen fortsætter, når det er tilladt.</p>	
<p>Bilen er sluttet til, opladning ikke i gang, bilen på pause/fuldt opladet.</p>	
<p>Bilen er sluttet til, venter på ladekort/ NFC-input eller fjernautorisering.*</p>	
<p>Bilen er sluttet til, afventer ladekort/ NFC-autorisering.*</p>	

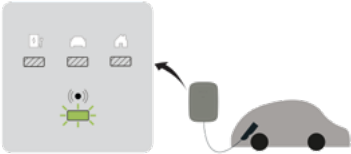
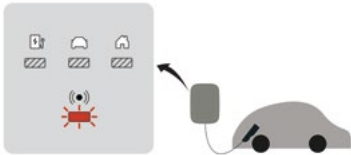
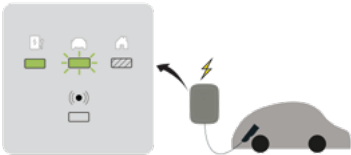
Tilstandens beskrivelse	Display
Autorisering/fjern-start accepteret.*	
Bilen er sluttet til, ladekort/NFC-autorisering afvist.*	
Bilen er sluttet til, opladning i gang.	

\* Kun til ID. Charger Connect og ID. Charger Pro.

**BEMÆRK:** Hvis wallbox viser andre tilstande end dem, som er beskrevet ovenfor, skal du se kapitel Wallbox-enhedens fejltilstande for flere oplysninger.



# 4. Forberedelse af installation



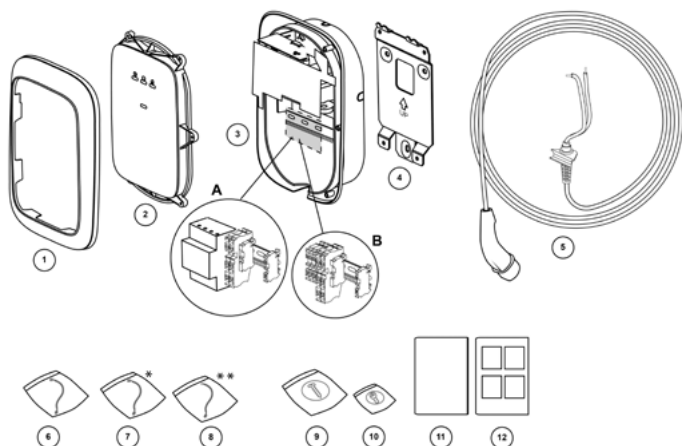

## 4.1. Leveringsindhold



Position	Beskrivelse	Antal
1	Indfatning	1
2	Frontcover	1
3	Hovedenhed A. ID. Charger Pro med kWh-måler B. ID. Charger eller ID. Charger Connect med gennemløbsterminaler	1
4	Vægbeslag	1
5	Ladekabel	1
6	HMI-kabel	1
7	RFID-kabel*	1
8	RS485 kabel**	1
9	Fastgøringssæt til hoveddel	1
10	Fastgøringsskruer til frontcover	1
11	Installations- og brugervejledning A	1
12	Installationsvejledning B	1

\* Kun til ID. Charger Connect og ID. Charger Pro. \*\* Kun til ID. Charger Pro.

Din ID. Charger Pro leveres udstyret med en kWh-måler, og den er kompatibel med forskellige typer kWh-målere. For eksempel er en 3-fase kWh-måler også kompatibel med en 1-fase wallbox, som det fremgår af den følgende tabel.

Mulige kombinationer	1-fase kWh-måler	3-fase kWh-måler
1-fase ID. Charger Pro		
3-fase ID. Charger Pro		

## 4.2. Forudsætninger for installation



### FARE

At arbejde med elektriske installationer uden passende forholdsregler fører til risikoen for elektrisk stød, hvilket fører til svær personskade eller dødsfald.

- Installationen må kun udføres af kvalificerede elektrikere.
- Sørg for, at tilslutning af den elektriske strøm ikke kan forekomme under installationen.
- Sæt advarselbånd og advarselsskilte op for at markere arbejdsområderne. Sørg for at uautoriserede personer ikke kommer ind på området.

### Vælg placering

- Anbring wallbox-enheden, hvor det er muligt, i omgivelser, hvor den ikke udsættes for ekstremt sollys og beskadigelse udefra.
- Væggen skal have en flad struktur og skal kunne holde en belastning på mindst 100 kg.
- Fripladsen omkring wallbox skal som minimum være 300 mm.

### Tjekliste før installation

- De lokale installationsregler er identificeret og fulgt.
- En miniaturekredsløbsafbryder (miniature circuit breaker, MCB) og en fejlstrømsafbryder (residual current device, RCD) skal installeres opstrøms og have klassificeringer, som svarer til den lokale strømforsyning, samt den påkrævede opladningseffekt.
- De følgende installationsinstruktioner er overholdt.
- De anbefalede værktøjer (yderligere værktøj er påkrævet) er tilgængelige på stedet. Se kapitel Nødvendige værktøjer og materialer for flere oplysninger.
- De plugs, skruer og bor, som skal bruge stil montering af vægbeslaget er passende til den vægstruktur, hvor beslaget skal installeres.
- Strømforsyningskablets bøjningsradius er inden for tolerancer under og efter installation.
- Ladekablets bøjningsradius er inden for tolerancerne under installation og opbevaring.

- Konfigurationen af forsyningskablet, Ethernet-kablet (ekstraudstyr) og CT-spolerne (ekstraudstyr) er blevet slået fast.
- EIndstil DIP-kontakter kapitlet er gennemlæst for listen over understøttede CT-spoler.
- Der skal bruges en enkelt, flerkernet ledning til at forbinde flere CT-spoler til overbelastningsbeskyttelse.

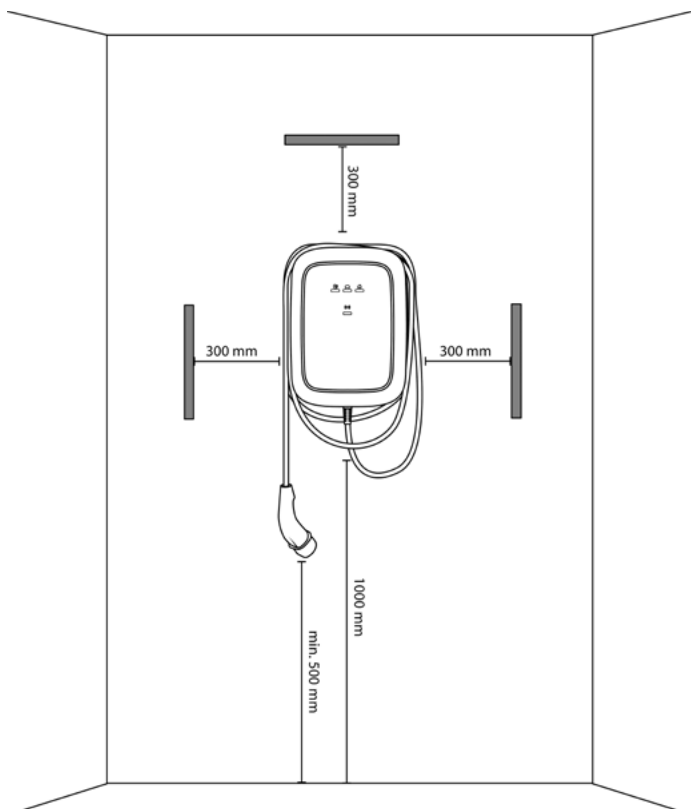

**BEMÆRK:** Ovenstående illustration viser en standard installationshøjde. Overhold og følg de lokale adgangsregulativer.

## 4.3. Nødvendige værktøjer og materialer

### A. Yderligere nødvendige værktøjer og materialer

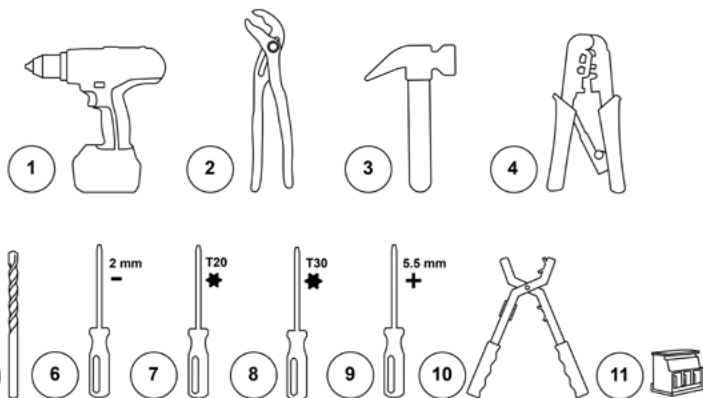

1	Bor	7	Torx-skruestrækker T20
2	Tang	8	Torx-skruestrækker T30 med en arbejdslængde på mindst 20 cm
3	Hammer	9	Skruestrækker 5,5 mm
4	Ethernet kabelfolder	10	Kabelafstrækker
5	Borebit 8 mm	11	Valgfrit: CT-spole kabelkonnektor MCVR 1,5/3-ST-3,81 – 1 x til 1-faseinstallation. – 3 x til 3-faseinstallation.
6	Skruestrækker 2 mm		

## B. Medfølgende materialer

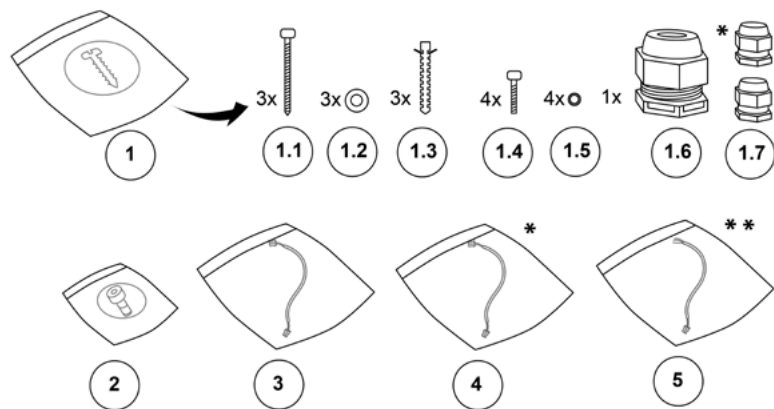

1	Fastgøringssæt til hoveddel	1.6	Kabelmuffe M25
1.1	Skruer M6 x 60 mm	1.7	Kabelmuffe M12 (til CT-spolekabel) Kabelmuffe M12 (til ethernetkabel)*
1.2	Glatte underlagsskiver, 6,5 mm x 14 mm	2	Torx skruer M4 x 10 mm til frontmontage
1.3	Rawplugs 8 mm x 50 mm	3	HMI-kabel
1.4	Torx-skruer M6 x 16 mm	4	RFID-kabel*
1.5	Forbundne underlagsskiver, 6,6 mm x 11 mm	5	RS485-kabel**

\* Kun til ID. Charger Connect og ID. Charger Pro. \*\* Kun til ID. Charger Pro.

Følgende tabel viser de momentværdier, der er påkrævede for installationen.

Skruetype	Momentværdi
M4 x 10 mm	2,3 - 2,7 Nm
M6 x 16 mm	7,3 - 8,6 Nm
M6 x 60 mm	8 - 11 Nm

## 4.4. Notice on installation



### ADVARSEL

Hvis wallbox tilsluttes en strømforsyning, som ikke er angivet i dette afsnit, kan det føre til inkompatibilitet ved installationen, samt risiko for elektrisk stød, hvilket kan føre til skade på wallbox, personskade eller dødsfald.

— Slut kun wallbox til en strømforsyning i en opsætning, som er angivet i dette afsnit.

### Installationsråd

Jord	TN-system	PE-kabel
	TT-system IT-system	Jordforbindelsens elektrode installeres separat (installeres senere)
Indgang	1-fase	230 V $\pm$ 10 %, 50 Hz
	3-fase	400 V $\pm$ 10 %, 50 Hz
MCB	C-characteristic (MCB must be selected to match the amperage settings of the charging station, considering MCB manufacturer specifications)	
RCD	40 A, 30 mA, AC Type A	

**BEMÆRK:** Ved et TT eller et IT elektrisk forsyningsnet med 230 V fra fase til fase, skal ladestationen installeres med en fase, som forbindes til klemme L1 og en anden fase, som forbindes til klemme N.

**BEMÆRK:** Sørg for, at den tilgængelige jordforbindelse opfylder de lokale lovkrav. Funktionen til overvågning af tab af jordforbindelse i wallbox er begrænset til registrering af fysisk tab af jordforbindelse, og kan ikke registrere kvaliteten.

### Mulighed 1: 400 V 3-faset med neutral

Til 3-faset brug af en Wye-tilsluttet sekundær skal alle tre faser (L1, L2 og L3) og neutral tilsluttes. Hver fasespænding skal måle 230 V til neutral.

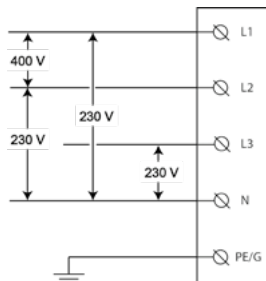

### Mulighed 2: 230 V 1-faset med neutral

Ved 1-faset brug af en Wye-tilsluttet sekundær må kun en enkeltfase (L1, L2 eller L3) og en neutral på nettet forbindes til positionerne L1 og N på ladestationens fordelelsesblok. Denne fasespænding skal måle 230 V mellem ledning og neutral.

**BEMÆRK:** Sørg for at tilslutte den enkeltfasede strømforsyning til L1 på ladestationen (ikke L2 eller L3), da den interne elektronik til wallbox forsynes fra L1.

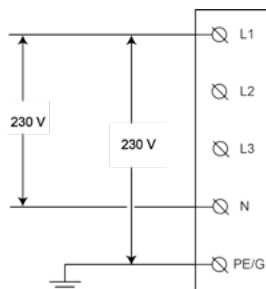

### Mulighed 3: 230 V 1-faset uden neutral

I denne konfiguration (uden neutral og 230 V fra fase til fase) tilsluttes to af nettets ledninger (L1, L2 eller L3) til L1 og L på ladestationens fordelelsesblok.

**BEMÆRK:** Sørg for at tilslutte den enkeltfasede strømforsyning til L1 på ladestationen (ikke L2 eller L3), da den interne elektronik til wallbox forsynes fra L1.

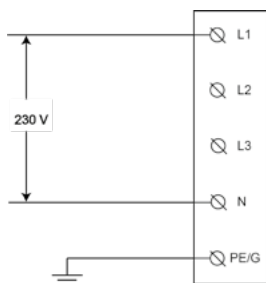

## 5. Installer wallbox

DA

Installer wallbox



### FARE

At arbejde med elektriske installationer uden passende forholdsregler fører til risikoen for elektrisk stød, som forårsager personskader eller dødsfald.

- Sluk for indgangseffekten til din ladestation, før den installeres. Lad strømmen være slået fra, indtil ladestationen er fuldt installeret med dens cover sat på og fastgjort.
- Tænd ikke for ladestationen, hvis frontcoveret ikke er monteret, eller hvis det ikke er fastgjort.
- Installér ikke en defekt ladestation eller en station med synlige problemer.

Installation eller reparation udført af ikke-kvalificerede elektrikere fører til risiko for elektrisk stød, hvilket medfører til svær personskade på brugeren eller dødsfald.

- Installationen må kun udføres af kvalificerede elektrikere.



### ADVARSEL

Installation af wallbox under våde vejrforhold (hvis det for eksempel regner eller er tåget) kan føre til risiko for elektrisk stød og skade på produktet, hvilket vil medføre alvorlig personskade eller dødsfald.

- Installer ikke wallbox under våde vejrforhold (hvis det for eksempel regner eller er tåget) og undlad også at åbne wallbox under sådanne forhold.

Et beskadiget ladekabel kan føre til risiko for elektrisk stød, hvilket kan føre til svær personskade på brugeren eller dødsfald.

- Sørg for at ladekablet er placeret, så det ikke bliver trådt på, snublet over, kørt over eller på anden måde udsættes for stor kraft eller skade. Vikl ladekablet rundt om ladestationen og sørg for, at opladningskontakten ikke røre jorden.
- Træk kun i ladekontaktens greb og aldrig i selve ladekablet.



### FORSIGTIG

Et frontpanel med revner i glasset kan gøre wallbox til et farligt objekt, som kan udgøre en risiko for personskade.

- Hvis glasset på frontpanelet går i stykker, skal frontpanelet omgående udskiftes af en kvalificeret elektriker.

Hvis der ikke tages forholdsregler mod ESD (elektrostatisk udladning), kan det beskadige elektroniske komponenter i wallbox.

- Tag de nødvendige forholdsregler mod ESD, før du berører elektroniske komponenter.



Brug af andre materialer end dem, der er angivet i denne vejledning til installation, drift, vedligeholdelse og/eller serviceeftersyn af denne wallbox føre til skade på produktet.

– Brug ikke andre materialer, end dem, som er angivet i denne vejledning, specielt ikke materialer, som indeholder silikone eller fosfor, da de kan beskadige wallbox.

## 5.1. Installer vægbeslaget



Se de tilsvarende illustrationer i vejledning B.

- 1. Anbring vægbeslaget på væggen og brug et vaterpas til at justere det.**  
Sørg for at UP-pilene på beslagenderne vender opad.
- 2. Markér placeringerne af de tre fastgørelseshuller på væggen.**
- 3. Forbered fastgørelseshuller.**
  - a. Bor de tre fastgørelseshuller.
  - b. Sæt rawlplugs i.
- 4. Montér vægbeslaget på væggen ved hjælp af de tre M6 x 60 mm skruer og tre underlagsskiver på 6,5 mm x 14 mm.**

## 5.2. Gør hoveddelen klar til installation



Se de tilsvarende illustrationer i vejledning B.

- 1. Forbered hoveddelen til kabelinstallation.**
  - a. Vælg den rigtige ledningsføringsmetode til forsyningskablerne.
  - b. Hvis du bruger ledningsføring på væggen, så skal du fjerne en af de fire beskyttelsesanordninger, der sidder foran hullet, ved hjælp af en tang.



### FORSIGTIG

At efterlade skarpe kanter efter fjernelse af beskyttelsesanordningerne kan beskadige kablerne og føre til risiko for elektrisk stød.

– Sørg for, at der ikke efterlades skarpe kanter, når beskyttelsesanordningen fjernes.

**BEMÆRK:** Det anbefales at fjerne den nederste beskyttelsesanordning og føre kablet gennem det nederste hul (hvis relevant).

- c. Fjern eventuelt udstansningerne.

**ADVARSEL**

Hvis der fjernes flere udstansninger og/eller blindpropper end det er nødvendigt til kabelføring, og der efterlades åbne huller, påvirker det wallboxens beskyttelse mod fugt, hvilket kan føre til risiko for elektrisk stød.

- Fjern kun de udstansninger, der er nødvendige til kabelføring.
- Luk åbne huller med blindpropper, hvis de ikke skal bruges til kabelføring.

- I. Placer wallbox på en glat, flad overflade.
- II. Placer en skruetrækker med en bred spids (for eksempel en T30) i revnen på den udstansning, som skal fjernes.
- III. Slå på enden af skruetrækkeren med en hammer for at fjerne udstansningen. Fjern resten af udstansningen med hånden hvis det er nødvendigt, og sørg for, at der ikke efterlades skarpe kanter.

**BEMÆRK:** Hvis de huller, som skal bruges til kabelføring allerede er forseglet med blindpropper, skal disse propper fjernes med en tang.

## 2. Monter kabelmuffer og før kablerne.

**ADVARSEL**

Hvis der ikke bruges runde kabler til installationen eller hvis forseglingsmøtrikkerne på kabelmuffer monteres forkert, kan det påvirke wallboxens beskyttelse mod fugt, hvilket kan føre til risiko for elektrisk stød.

- Brug runde kabler til installationen.
- Sørg for, at forseglingsmøtrikkerne monteres på ydersiden af wallbox.

- a. Tag låsemøtrikken ud af kabelmufferne, monter kabelmufferne på strømforsyningskablet og (ekstraudstyr) på CT-spolekablet og Ethernet-kablet med deres forseglingsmøtrikker på ydersiden af wallbox.
- b. Før forsyningskablerne ind fra bagsiden af wallbox gennem kabelåbningen i hovedenheden.
- c. Sørg for, at der stadig er følgende længder kabel til rådighed efter kabelmufferne, og stram så hver enkelt kabelmuffe.
  - Forsyningskabel: > 180 mm.
  - CT-spolekabel (ekstraudstyr): > 80 mm.
  - Ethernet-kabel (valgfrit): > 400 mm.
- d. Kabelmufferne fastgøres ved at stramme deres låsemøtrikker.

## 5.3. Monter hoveddelen på vægbeslaget



Se de tilsvarende illustrationer i vejledning B.

1. Bring det øverste hjørne af hoveddelen ind med den øverste del af vægbeslaget og drej så hoveddelen, så den anbringes fladt op mod vægbeslaget.
2. Montering af hovedenheden.



### ADVARSEL

Hvis ikke alle skruer og spændeskiver monteres på indersiden af hovedenheden når denne monteres på vægbeslaget kan det påvirke wallboxens beskyttelse mod fugt, hvilket kan føre til risiko for elektrisk stød.

— Sørg for, at alle skruer sammen med deres tilhørende skiver er monteret.

Mens hovedenheden holdes på plads, skal de fire skruer M6 x 16 mm sættes sammen med de forbundne forseglingspaksiver 6,6 mm x 11 mm og strammes.

## 5.4. Samling af wallbox



Se de tilsvarende illustrationer i vejledning B.

1. Installér strømforsyningskabel.



### FORSIGTIG

Brug af tråledning uden rørringe kan føre til forkert installation, hvilket kan forårsage hurtigere aldring af de elektriske komponenter og/eller tab af elektrisk forbindelse.

- Brug komprimerede, isolerede rørringe til 1-faseinstallation.
- Brug komprimerede, uisolerede rørringe til 3-faseinstallation.

- a. Fjern kablets udvendige isolering op til en længde på 50 mm, afisolér derefter de individuelle ledninger til 12 mm.
- b. Før kablerne hen til deres tilslutningsfordelere.  
Sørg for, at bøjningsradius er inden for grænserne for kabeltypen.
- c. Tilslut ledningerne i henhold til ID. Charger-modellen og tabellen med farvekodning nedenfor.

#### A. ID. Charger Pro med kWh-måler

- a. Slut L1 (samt L2 og L3 – ved 3-faset version) ledningen/ledningerne på strømforsyningskablet til L1-, L2-, L3-terminalerne på kWh-måleren.

- b. Slut den neutrale (N) ledning på strømforsyningskablet til N-gennemløbsterminalen, som befinder sig ved siden af kWh-måleren.
- c. Slut PE-ledningen på strømforsyningskablet til den første ledige åbning på PE-gennemløbsterminalen, som befinder sig ved siden af kWh-måleren.

#### B. ID. Charger og ID. Charger Connect uden kWh-måler

- a. Slut L1 (samt L2 og L3 – ved 3-faset version) ledningen/ledningerne på strømforsyningskablet til L1-, L2-, L3-åbningerne på gennemløbsterminalerne.
- b. Slut den neutrale (N) ledning på strømforsyningskablet til N-gennemløbsterminalen.
- c. Slut PE-ledningen på strømforsyningskablet til den første ledige åbning på PE-gennemløbsterminalen.

Farvekodning for strømforsyningskablet

Ledninger	L1	L2	L3	N	PE
Farve	Brun	Sort	Grå	Blå	Grøn/gul

**BEMÆRK:** Hvis wallbox ikke er udstyret med gennemløbsterminaler eller en kWh-måler, skal isoleringen på de enkelte ledninger fjernes 15 mm (1-fase wallbox) eller 10 mm (3-fase wallbox). Slut derefter forsyningskablets ledninger direkte til forbindelses-terminalerne på den nedre midterste del af strømtavlen i henhold til den angivne farvekodning.

## 2. Installér og tilslut eventuelt CT-spolekablet.

- a. Fjern kablets udvendige isolering op til en længde på 50 mm, afisolér derefter de individuelle ledninger til 7 mm.
- b. Tilslut signalledningerne.



### FORSIGTIG

Hvis signalledningerne på CT-spolerne tilsluttes forkert, kan det føre til forkert installation, hvilket kan få wallbox til at overskride den indstillede maksimale opladningseffekt.

— Sørg for, at signalledninger på CT-spolerne er forbundet de midterste og højre stifter på strømtavlekonnektoren. Den venstre stift er reserveret udelukkende til skærmtilslutning af sådanne ledninger.

Sæt CT-spolekablet ind i PCB-tilslutningerne (MCVR 1,5/3-ST-3,81) og fastgør ledningerne med en skruetrækker.

- c. Forbind PCB-kablets tilslutninger til strømtavlen.

### 3. Installér og tilslut ladekablet.



#### ADVARSEL

Forkert ledningsføring af ladekablerne fører til en forkert installation, hvilket kan føre til fejl i sikkerhedsfunktionerne i wallbox.

- Før ikke PE- og CP-ledningerne på ladekablet gennem ELS-sensoren.
- Før kun de blå (N) og brune (L1) (samt de sorte (L2) og grå (L3) for den 3-fasede version) ledninger gennem ELS-sensoren.



#### FORSIGTIG

En forkert montering af ladekabelholderen i hovedenheden kan føre til forkert installation, hvilket kan forårsage skade på wallbox-komponenterne.

- Sørg for, at ladekablet anbringes med den V-formede side mod hovedenheden.

- a. Anbring ladekablets holder på hovedenheden med den V-formede side mod den primære montering.
- b. Slut PE-ledningen på ladekablet til den anden ledige åbning på PE-gennemløbsterminalen.
- c. Slut CP-ledningen på ladekablet til CP-gennemløbsterminalen, som befinder sig ved enden af DIN-skinen.
- d. Før de(n) neutrale (N), L1 (samt L2 og L3 – for 3-fase version) ledningen/ledningerne på ladekablet gennem ELS-sensoren. Slut dem direkte til terminalerne på strømtavlen, i henhold til tabellen nedenfor.

#### Farvekodning til EV-ladekabel

Ledninger	L1	L2	L3	N	PE
Farve	Brun	Sort	Grå	Blå	Grøn/gul

### 4. Indstil DIP-kontakterne.



#### FORSIGTIG

En beskadiget kommunikationstavle kan føre til forkert installation, hvilket kan føre til ustabil drift af wallbox.

- Vær forsigtig for ikke at beskadige kommunikationstavlen under konfiguration af DIP-kontakter.

Se kapitel Indstil DIP-kontakter for de nødvendige indstillinger af DIP-kontakter.

5. Tag pap-coveret af.
6. RS485-kablet kan tilsluttes som ekstraudstyr.
  - a. Indsæt de tre ledninger i kWh-måleren, i henhold til farvekodningen nedenfor.

Farvekodning for RS485-kable			
Ledninger	N	P	PE
Farve	Hvid	Rød	Sort
Tilslutning af kWh-måler	37 / A	36 / B	35 / C

- b. Skub kablets tilslutning ind i den dertil indrettede port på kommunikationstavlen.
7. Ethernet-kablet kan installeres og tilsluttes som ekstraudstyr.
  - a. Fjern kablets udvendige isolering, og afisolér og krymp derefter de individuelle ledninger til en passende længde for ethernet-stikket.
  - b. Monter Ethernet-tilslutningen.
  - c. Forbind Ethernet-kablet til kommunikationstavlen.
8. Monter frontcover.
  - a. Forbind HMI-kablet med HMI-tavlen.
  - b. Forbind RFID-kablet med HMI-tavlen.\*
  - c. Mens du holder frontcoveret ved siden af hoveddelen, skal du forbinde HMI-kablet til strømtavlen.
  - d. Mens frontcoveret holdes ved siden af hovedenheden, skal RFID-kablet forbindes med kommunikationstavlen.\*
  - e. Før wallbox lukkes, skal man kontrollere og sikre det følgende:
    - I. At alle kabler er tilsluttet korrekt.
    - II. At Kommunikationstavlen er i den korrekte position.  
Dette kontrolleres ved at trykke forsigtigt på tavlen.\*
    - III. At ladekablets holder er justeret i forhold til kanten af hovedafskærmningen.
    - IV. At gummiforseglingen på ladekablet og gummiforseglingen på frontcoveret er i den korrekte position, og at de er rene og fri for skader.
    - V. At der ikke er risiko for, at kablerne kan komme i klemme mellem hovedenheden og frontenheden.
  - f. Placér frontcoveret på hovedenheden ved hjælp af krogene på frontcoveret.  
Montér frontcoveret ved at stramme de seks M4 x 10 mm skruer.
9. Ret fatningen ind med UP-pilen på indersiden pegende opad.  
Tryk indfatning fast på frontcoveret, så den bliver låst fast i positionen.
10. Vikl ladekablet rundt om wallbox for at opbevare det korrekt.
11. Tænd for indgangseffekt på stationen.  
Tilstands-LED'en på wallbox tændes for at vise, at wallbox starter op for at blive klar til opladning. Se kapitel Statusindikation for flere oplysninger.

\* Kun til ID. Charger Connect og ID. Charger Pro.

## 6. Indstil DIP-kontakter

### Strømtavlen har to grupper af DIP-kontakter med 5 ben:

- Gruppe A bestemmer den spoletype, der anvendes til strømomformeren og definerer funktionaliteten af overvågningen af tab ved jordforbindelsen.
- Gruppe B bestemmer den maksimalt tilgængelige strøm fra anlægget/huset, eller fra selve wallbox, afhængigt af konfigurationen af gruppe A.





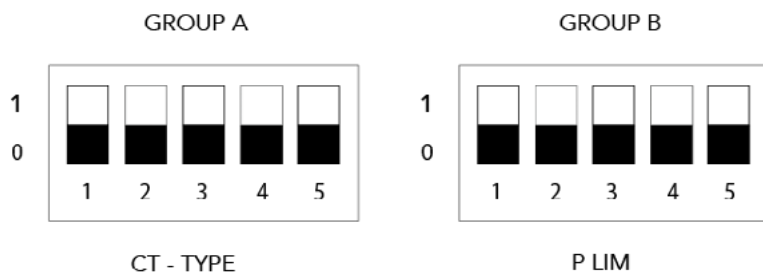



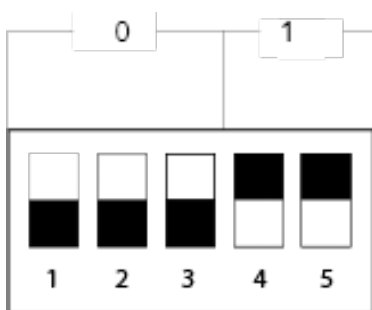

I de følgende illustrationer og tabeller kaldes den øvre kontaktposition **1**, og den nedre kontaktposition kaldes position **0**.

### DIP-kontaktens positioner:



### Eksempler på indstillinger af DIP-kontakt: 0, 0, 0, 1, 1



Gruppe A-kontakter							
CT-spolemodel	DIP-kontaktens nummer og position					Illustration	Drejeforhold
	1	2	3	4	5		
Standard/Ingen CT-spole tilknyttet	0	0	0	0	--		--
Skal indstilles af brugeren.*	1	0	0	0	--		Skal indstilles af brugeren.*
Nidec C-CT-10	0	1	0	0	--		3000:1
Nidec C-CT-16	1	1	0	0	--		3000:1
Nidec C-CT-24	0	0	1	0	--		3000:1
LEM TT 50-SD	1	0	1	0	--		3000:1
LEM TT 100-SD	0	1	1	0	--		3000:1
VAC E4623-X002	1	1	1	0	--		2500:1
VAC E4624-X002	0	0	0	1	--		2500:1
VAC E4626-X002	1	0	0	1	--		2500:1

\* Kun til ID. Charger Connect og ID. Charger Pro.

Indstil CT-spolens parametre lokalt, med Configuration Manager på wallbox.  
 Se kapitel Konfigurer ID. Charger Connect og ID. Charger Pro for flere oplysninger.



**BEMÆRK:** Alle andre opsætninger, end dem, som præsenteres ovenfor, anses for værende ugyldige, og vil forårsage en fejltilstand.



## Konfiguration af overvågning af tab til jordforbindelse

DIP-kontakt 5 i gruppe A konfigurerer funktionaliteten for overvågningen af tab af jordforbindelse. Som standard er denne funktion aktiveret fra fabrikken.

**BEMÆRK:** Wallbox registrer ikke en jordforbindelse hvis funktionen til overvågning af tab ved jordforbindelsen er deaktiveret.















	Gruppe A-kontakter					Illustration
	1	2	3	4	5	
Overvågning af tab til jordforbindelse aktiveret	--	--	--	--	0	
Overvågning af tab til jordforbindelse deaktiveret	--	--	--	--	1	













## Gruppe B: Mætningsstrøm

**BEMÆRK:** Hvis wallbox-enheden ikke har en CT-spole tilknyttet (angives af DIP-kontaktindstillingen for gruppe A = 0000x), så er mætningsstrømmen stationens maksimale statiske strøm.

**BEMÆRK:** Hvis wallbox har en CT-spole tilknyttet, som er indstillet af DIP-kontakt gruppe A, er mætningsstrømmen den maksimale anlægsstrøm pr. fase.

**BEMÆRK:** Hvis den statiske maksimale strømstyrke er indstillet over stationens vurdering, så vil en fejl blive vist, og wallbox-enheden vil ikke kunne betjenes.

Gruppe B-kontakter					Illustration	Ingen CT-spole tilknyttet		CT-spole
DIP-kontaktens nummer og position						Stationens maksimale strømstyrke		Anlæggets/husets maksimale strømstyrke per fase
1	2	3	4	5		16 A 3-fase	32 A 1-fase	
0	0	0	0	0		16 A	32 A	0 A
1	0	0	0	0		6 A	6 A	6 A
0	1	0	0	0		7 A	7 A	8 A
1	1	0	0	0		8 A	8 A	10 A
0	0	1	0	0		9 A	9 A	13 A
1	0	1	0	0		10 A	10 A	16 A
0	1	1	0	0		11 A	11 A	20 A
1	1	1	0	0		12 A	12 A	25 A
0	0	0	1	0		13 A	13 A	28 A
1	0	0	1	0		14 A	14 A	32 A
0	1	0	1	0		15 A	15 A	35 A
1	1	0	1	0		ugyldig	16 A	40 A
0	0	1	1	0		ugyldig	17 A	50 A
1	0	1	1	0		ugyldig	18 A	60 A

0	1	1	1	0		ugyldig	19 A	63 A
1	1	1	1	0		ugyldig	20 A	80 A
0	0	0	0	1		ugyldig	21 A	100 A
1	0	0	0	1		ugyldig	22 A	120 A
0	1	0	0	1		ugyldig	23 A	140 A
1	1	0	0	1		ugyldig	24 A	150 A
0	0	1	0	1		ugyldig	25 A	160 A
1	0	1	0	1		ugyldig	26 A	180 A
0	1	1	0	1		ugyldig	27 A	200 A
1	1	1	0	1		ugyldig	28 A	ugyldig
0	0	0	1	1		ugyldig	29 A	ugyldig
1	0	0	1	1		ugyldig	30 A	ugyldig
0	1	0	1	1		ugyldig	31 A	ugyldig

**BEMÆRK:** Alle andre opsætninger, end dem, som præsenteres ovenfor, anses for værende ugyldige, og vil forårsage en fejltilstand.

# 7. Konfigurér ID. Charger Connect og Pro

**BEMÆRK:** Smart Charging-funktionerne som godkendelse med ladekort eller fjernkontrol til ID. Charger Connect og ID. Charger Pro bliver tilgængelige i maj 2020.

**BEMÆRK:** Det er påkrævet at slutte ID. Charger Connect eller ID. Charger Pro til internettet for at bruge funktionerne Smart Charging med de tilsvarende online services. Funktionerne Smart Charging kan opsættes og kontrolleres med opladningsservicerne i We Connect ID. App'en.

## 7.1. Meddelelse om databeskyttelse

Disse generelle oplysninger giver en overskuelig forklaring af behandlingen af Deres personoplysninger ved brug af ladestationen på bopælen. Nærmere oplysninger om databeskyttelseserklæringen fra Volkswagen Group Charging GmbH kan findes på adressen [www.elli.eco](http://www.elli.eco).

### A. Ansvarlig

Vi glæder os over, at De bruger en ladestation på bopælen fra Volkswagen Group Charging GmbH, Mollstraße 1, 10178 Berlin, e-mail: [info@elli.eco](mailto:info@elli.eco), registreret i handelsregisteret ved Amtsgericht Charlottenburg under nr. HRB 208967 B („Volkswagen Group Charging GmbH“), og vi takker for Deres interesse for vores virksomhed og vores produkter. Efterfølgende informerer vi Dem om indsamlingen, behandlingen og brugen af Deres oplysninger ved brug af ladestationen på bopælen.

### B. Behandling af Deres personoplysninger

#### I. Elektrisk ibrugtagning og konfiguration af ladestationen på bopælen (databehandling hos Volkswagen Group Charging GmbH)

For at sikre kommunikationsevnen og opdateringen af Deres ladestation på bopælen inkl. Wi-Fi-tilslutning eller LTE-mobiltelefonistandard (såkaldte forbindelsesfunktioner) inden for rammerne af den elektriske ibrugtagning og konfiguration, behandler Volkswagen Group Charging GmbH på eget ansvar følgende apparatspecifikke tekniske oplysninger, som derudover med jævne mellemrum bliver overført til vores IT-systemer i krypteret form: Identifikation af apparatet, mærke, generation, apparattype og softwareversion (tekniske oplysninger). Denne databehandling hos Volkswagen Group Charging GmbH foretages til opfyldelse af aftalen (art. 6 stk. 1 litra b GDPR).

Vi behandler disse oplysninger, så længe det er nødvendigt til det nævnte formål og sletter dem generelt med det samme, når retsgrundlaget falder væk, når de ikke længere er påkrævede til de nævnte formål, eller de nævnte formål falder væk, og hvis der ikke er et andet gyldigt retsgrundlag (f.eks. handels- og skatteretlige opbevaringsfrister), i modsat

fald efter det andet retsgrundlag falder væk, eller hvis vi er forpligtede til det af andre grunde, der er fastlagt ved lov.

Såfremt serviceudbydere behandler personoplysninger på vores vegne, har vi indgået en ordrebehandlingsaftale med de pågældende serviceudbydere og aftalt passende garantier til sikring af beskyttelsen af personoplysningerne. Derudover udvælger vi vores serviceudbydere med omhu, og de behandler udelukkede personoplysninger til opfyldelse af deres opgaver og er kontraktligt forpligtede til at følge vores anvisninger, de træffer egnede tekniske og organisatoriske foranstaltninger til beskyttelse af personoplysninger, og vi kontrollerer dem med jævne mellemrum. Der er fastlagt tilsvarende EU-standardkontraktbestemmelser vedrørende overførsel af personoplysninger til ordrebehandlere i tredjelande (som passende garanti for databehandling i ikke-europæiske lande). De anvendte EU-standardkontraktbestemmelser kan hentes frem på URL-adressen <https://eur-lex.europa.eu/legal-content/DE/TXT/?uri=CELEX%3A32010D0087>. En oversigt over de serviceudbydere, vi arbejder sammen med, kan til enhver tid findes på [www.elli.eco](http://www.elli.eco).

## **II. Tjenester til opladning på bopælen eller onlinetjenester (databehandling hos Volkswagen AG)**

Hvis De ønsker at tillade og anvende andre valgfrie tjenester til opladning på bopælen eller onlinetjenester (f.eks. styring og analyse af opladningscyklusser) i forbindelse med Deres ladestation på bopælen, skal ladestationen på bopælen ved brug af en parringskode tilknyttes til Deres eksisterende Volkswagen brugerkonto (Volkswagen ID), som er nødvendig til dette formål (Volkswagen ID stilles til rådighed af Volkswagen AG, Berliner Ring 2, 38440 Wolfsburg, registreret i handelsregisteret hos Amtsgericht Braunschweig under nr. HRB 100484 („Volkswagen AG“). Med Volkswagen ID kan De logge på en lang række tjenester (f.eks. websteder eller applikationer), der tilbydes af Volkswagen AG eller tredjeparter. Det fungerer som central brugerkonto, hvor De kan styre Deres data centralt. Den nødvendige databehandling i denne sammenhæng foretages med henblik på opfyldelse af aftalen (art. 6 stk. 1 litra b GDPR). Til registreringen skal De bruge Deres e-mailadresse og en personligt udvalgt adgangskode. Bemærk venligst den udførlige databeskyttelseserklæring fra Volkswagen AG, som gælder for Volkswagen ID. Den kan hentes frem på adressen <https://vwid.vwgroup.io/data-privacy>).

Tjenesterne til opladning på bopælen og onlinetjenesterne stilles til rådighed af Volkswagen AG. I forbindelse med brugen af tjenesterne til opladning på bopælen og onlinetjenesterne behandler Volkswagen AG ovennævnte tekniske oplysninger (identifikation af apparatet, mærke, generation, apparattype og softwareversion) samt efterfølgende personoplysninger og supplerende apparatspecifikke oplysninger: Kundeidentifikation, statistik, oplysninger om opladningen, status, forbindelsesstatus og tidsstempel for den seneste kommunikationsoprettelse.

Denne databehandling i forbindelse med tjenesterne til opladning på bopælen og onlinetjenesterne foretages på eget ansvar af Volkswagen AG, som har givet os til opgave

at foretage behandlingen af disse oplysninger. Nærmere oplysninger om behandlingen af personoplysninger hos Volkswagen AG og muligheden for at gøre rettigheder gældende over for Volkswagen AG kan findes i databeskyttelseserklæringen fra Volkswagen AG vedrørende tjenesterne til opladning på bopælen og onlinetjenesterne på adressen: <https://weconnect.volkswagen-we.com/legal/privacy>

### C. Deres rettigheder

Deres rettigheder i forbindelse med databehandlingen hos Volkswagen Group Charging GmbH kan De til enhver tid vederlagsfrit gøre gældende over for Volkswagen Group Charging GmbH. Få mere at vide om dine rettigheder i afsnit D.

**Ret til indsigt:** De har ret til at modtage oplysninger (art. 15 GDPR) om behandlingen af Deres personoplysninger fra os.

**Ret til berigtigelse:** De har ret til at forlange, at vi berigtiger (art. 16 GDPR) urigtige eller ufuldstændige personoplysninger, som angår Dem.

**Ret til sletning:** Du har ret til, såfremt de i artikel 17 GDPR nævnte forudsætninger foreligger, at forlange, at dine oplysninger bliver slettet. I henhold hertil kan De f.eks. forlange, at Deres data bliver slettet, hvis de ikke længere er nødvendige til de formål, de blev indsamlet til. Derudover kan De forlange, at Deres data bliver slettet, hvis vi behandler Deres data på grundlag af Deres samtykke, og De tilbagekalder dette samtykke.

**Ret til begrænsning af behandling:** De har ret til, såfremt de i artikel 18 i GDPR nævnte forudsætninger er opfyldt, at forlange, at behandlingen af Deres oplysninger begrænses. Dette er f.eks. tilfældet, hvis De anfægter rigtigheden af Deres oplysninger. De kan i dette tilfælde forlange, at behandlingen begrænses i den tid, det tager at fastslå rigtigheden af dataene.

**Ret til indsigelse:** Såfremt behandlingen sker ud fra en overordnet set legitim interesse, er De berettiget til at gøre indsigelse mod behandlingen af Deres oplysninger. Det er tilladt at gøre indsigelse, hvis behandlingen enten er i offentlighedens interesse eller sker på grundlag af en berettiget interesse hos Volkswagen Group Charging GmbH eller en tredjepart. I tilfælde af indsigelse beder vi Dem om at meddele grundene til, at De gør indsigelse mod databehandlingen. Derudover har De ret til at gøre indsigelse mod databehandlingen, hvis formålet med den er direkte markedsføring. Dette gør sig også gældende for profilering, såfremt denne hænger sammen med den direkte markedsføring.

**Ret til dataportabilitet:** Hvis databehandlingen foretages på grundlag af et samtykke eller opfyldelse af aftalen og desuden ved brug af automatiseret behandling, har De ret til at modtage Deres oplysninger i et struktureret, almindeligt anvendt og maskinlæsbart format og videregive dem til en anden dataansvarlig.

**Ret til tilbagekaldelse:** Såfremt databehandlingen beror på et samtykke, har De ret til vederlagsfrit og til enhver tid at tilbagekalde dette samtykke med virkning for fremtiden.

**Ret til at indgive klage:** Desuden har De ret til at indgive klage over vores behandling af Deres oplysninger hos en tilsynsmyndighed (f.eks. hos datatilsynsmyndigheden i Berlin).

## **D. Deres kontaktperson**

### **Kontaktperson for udøvelsen af Deres rettigheder**

Med henblik på udøvelsen af Deres rettigheder og nærmere oplysninger bedes De henvende Dem pr. e-mail til [info-datenschutz@elli.eco](mailto:info-datenschutz@elli.eco) eller pr. post til databeskyttelsesrådgiveren hos Volkswagen Group Charging GmbH, Mollstraße 1, 10178 Berlin.

### **Databeskyttelsesrådgiver**

Vores databeskyttelsesrådgiver står til din rådighed som kontaktperson i forbindelse med henvendelser vedrørende personoplysninger:

Databeskyttelsesrådgiver hos Volkswagen Group Charging GmbH  
Mollstraße 1, 10178 Berlin  
[info-datenschutz@elli.eco](mailto:info-datenschutz@elli.eco)

Udgave: April 2020

## 7.2. Opsæt ID. Charger Connect og Pro lokalt

**BEMÆRK:** Se den online brugsanvisning for yderligere oplysninger på [www.elli.eco/](http://www.elli.eco/) download.

**FORUDSÆTNING:** Wallbox er installeret, og du har det konfigurationsklistermærke, der blev leveret sammen med ladestationen.

1. Hvis indgangseffekten til wallbox er slået til, skal den slås fra på det elektriske servicepanel. Slå derefter indgangseffekten til igen.
2. Den LED, som angiver wallboxens tilstand, viser fast blå og Configuration Manager er tilgængelig.
3. Stå tæt på wallbox-enheden med din mobilenhed.

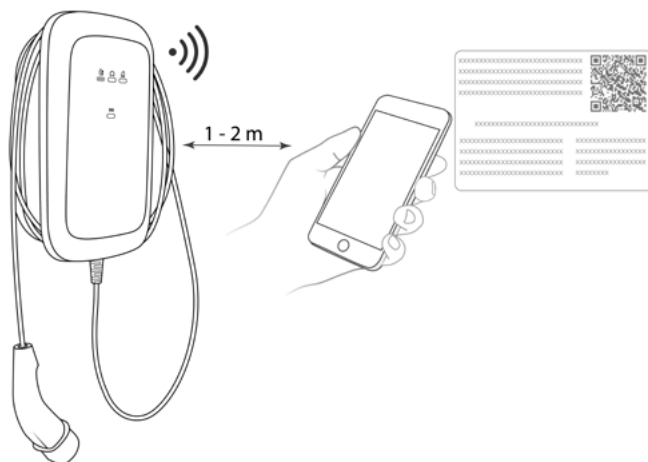

4. Opret forbindelse til det WiFi-hotspot, er der angivet på klistermærket.
5. Åbn en internetbrowser på din mobile enhed og indtast IP-adressen til Konfigurationssiden: **192.168.123.4**
6. Brug adgangskoden til Configuration Manager, der er angivet på klistermærket, for at logge ind på Configuration Manager.
7. Konfigurer indstillingerne af wallbox afhængigt af dine krav:
  - a. Opret en internetforbindelse til wallbox, f.eks. ved at indstille adgangsparametre til dit hjems Wi-Fi eller det lokale områdenetværk (LAN).
  - b. Angiv dine personlige præferencer, for eksempel: sprog, adgangskode, brug af ladekort til adgangskontrol.



## 7.3. Udfør parring mellem ID. Charger Connect og Pro App-kontoen

For at bruge alle de online services, som ID. Charger Connect og ID. Charger Pro tilbyder, skal du knytte din wallbox til din VW-konto.

### 1. Download We Connect ID. App'en.



### 2. Opret en konto eller log ind.

### 3. Følg trinnene, som vises i app'en.

## 8. Ibrugtagning

### Generel ibrugtagning

Før du forbinder wallbox-enheden med køretøjet:

1. **Rengør tilslutningszonen.**
2. **Kontrollér vægmonterings stabilitet.**
3. **Kontrollér at alle skruer og fordelere er stramme.**
4. **Sørg for, at der ikke efterlades åbne, udstandsede huller uden kabel ført igennem.**  
Forsegl dem med blindpropper, hvis der ikke er ført en ledning gennem dem.
5. **Sørg for, at alle kabelmuffer er helt lukket.**
6. **Udfør en gennemgang ved selvsyn i overensstemmelse med ibrugtagningsprotokollen.**
7. **Tænd for indgangseffekten til wallbox-enheden.**
8. **Kontrollér LED-statusindikation for HMI.**
9. **Udfør elektrisk ibrugtagning i overensstemmelse med ibrugtagningsprotokol og retningsgivende krav og yderligere lokale installationskrav (hvis relevant)**
10. **Udfør funktionstests med en simulator eller en EV og kontrollér samtidig LED-statusindikation for HMI.**
11. **Udfyld ibrugtagningsrapport.**

Hvis du har brug for en ibrugtagningsrapport, så kan du finde et eksempel på en sådan [www.elli.eco/download](http://www.elli.eco/download) på.



## 9. Vedligeholdelse

Ejeren af wallbox er ansvarlig for vedligeholdelsen af ladestationen, hvor både loven om sikkerhed for personer, dyr og ejendom samt de installationsanvisninger, der gælder i brugslandet, skal overholdes.



1. **Snavs og naturlige økologiske stoffer på ydersiden af ladestationen kan rengøres med en blød fugtig klud.**
2. **Kontrollér ladekontakten for beskadigelse og fremmedlegemer.**  
**Rengør om nødvendigt.**
3. **Få regelmæssigt wallbox og dens installation eftersat af en elektriker, for at overholde dit lands installationsvejledninger.**





# 10. Fejlfinding

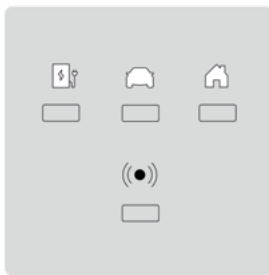

Se Statusindikation for beskrivelsen af wallbox-enhedens LED-indikationer.

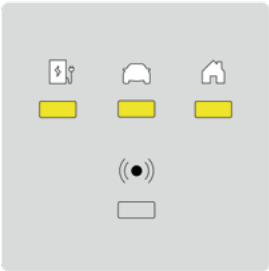

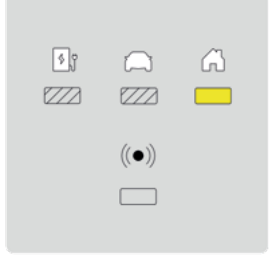
 <b>FARE</b>
At arbejde med beskadigede elektriske enheder fører til risikoen for elektrisk stød, hvilket fører til svær personskade eller dødsfald. – Fejlfinding må kun udføres af en autoriseret elektriker, medmindre andet er angivet.
 <b>ADVARSEL</b>
At ignorere en fejl på wallbox kan føre til risiko for elektrisk stød, hvilket kan forårsage personskade og dødsfald. – Hvis en af de anførte fejl stadig forekommer, skal du tage kontakt til din kundesupport på <a href="mailto:volkswagen-support@elli.eco">volkswagen-support@elli.eco</a> for at få flere råd og undgå skade på din wallbox.



## 10.1. Wallbox-enhedens fejltilstande

LED-tilstande	Status for wallbox	Forklaring
	Energi- bespæ- relse	<b>Opladning mulig</b> – Sæt wallbox til køretøjet for at starte wallbox.
	Fra	<b>Opladning ikke mulig</b> – Kontrollér, at strømforsyningen til wallbox er slået til på det el-skabet.
	HMI-kabel ikke tilsluttet	<b>Opladning ikke mulig</b> – Få HMI-kablet kontrolleret for korrekt forbindelse.
	Belastningsreduktion ved for høj temperatur	<b>Opladning mulig</b> På grund af høj temperatur tillader wallbox kun opladning ved en lavere effekt. Når wallbox er kølet ned, genoptager den opladning ved maksimal effekt.

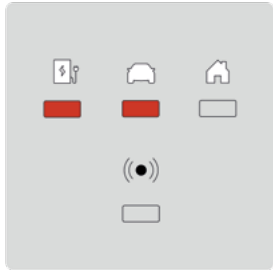
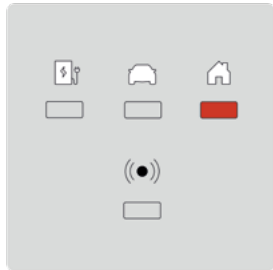
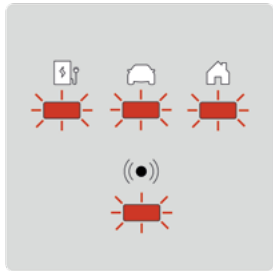
	CT-spole/HEMS-opladning sat på pause	<p><b>Opladning ikke mulig</b> Husets strømforbrug er for højt til at udføre opladning. Wallbox begynder opladning igen, når strømmen bliver tilgængelig.</p>
	CT-spole/HEMS-belastningsreduktion	<p><b>Opladning mulig</b> Når husets strømforbrug er højt, tillader wallbox kun opladning ved en lavere effekt. Når husets strømforbrug er normalt, tillader wallbox opladning ved maksimal effekt.</p>
	Manglende kommunikation med HEMS	<p><b>Opladning mulig</b> Wallbox kan ikke kommunikere med HEMS-netværket.</p> <ul style="list-style-type: none"> <li>– Brug Configuration Manager til at se dit netværks opsætning.</li> <li>– Brug Configuration Manager til at se opsætning af HEMS.</li> </ul>
	Fejl i selvtest eller processor frosset	<p><b>Opladning ikke mulig</b> Wallbox har opdaget en intern fejl under en selvtest.</p> <ul style="list-style-type: none"> <li>– Få wallbox slukket på el-skabet. Få wallbox tændt igen for at genstarte.</li> <li>– Hvis fejlen fortsat opstår, skal du få HMI-kablet kontrolleret for korrekt forbindelse.</li> </ul>

	<p>Kritisk temperatur</p>	<p><b>Opladning ikke mulig</b> Denne fejl opstår, når temperaturen inden i wallbox er for høj.</p> <ul style="list-style-type: none"> <li>– Hvis wallbox ikke vender tilbage til normal tilstand efter den kritiske temperaturlilstand, skal den frakobles bilen. Vent mindst en time, mens wallbox køler af.</li> <li>– Hvis fejlen opstår oftere, skal du sikre, at wallbox er beskyttet mod varmekilder (direkte sollys).</li> </ul>
	<p>Tab af jordforbindelsesbeskyttelse</p>	<p><b>Opladning ikke mulig</b> <b>BEMÆRK:</b> . Charger-enheden registrerer, om den har korrekt jordforbindelse ved at måle spændingen fra L1 til PE (jordforbindelsesbeskyttelse).</p> <ul style="list-style-type: none"> <li>– Få spændingen mellem L1 og PE målt flere gange:</li> <li><b>A</b> – Hvis spændingen er tæt på 0 V, kan L1 og N være byttet om.</li> <li><b>B</b> – Hvis spændingen er forskellig fra målingen, er jordforbindelsen muligvis flydende.</li> </ul> <p><b>Mulige løsninger:</b></p> <ul style="list-style-type: none"> <li>– For TN- og TT-jordforbindelsessystemer (gælder ikke for 1-faset uden neutral): Få wallbox kontrolleret for korrekt jordforbindelse.</li> <li>– I tilfælde af IT-net eller 1-faset uden neutral, skal funktionaliteten til overvågning af jordforbindelse deaktiveres ved hjælp af DIP-kontakt 5 fra gruppe A.</li> <li>– Hvis fejlen stadig forekommer, og man har sikret, at driften af wallbox og opstrømsinstallationen er sikker, skal funktionaliteten til overvågning af jordforbindelse deaktiveres ved hjælp af DIP-kontakt 5 fra gruppe A.</li> </ul>

	<p>Jordlækage</p>	<p><b>Opladning ikke mulig</b> Wallbox har opdaget et strømtab til jord (jordforbindelse), der er forårsaget af køretøjet.</p> <ul style="list-style-type: none"> <li>– Hvis køretøjet er forbundet til wallbox, skal det frakobles. Vent, indtil wallbox er inaktiv, før du tilslutter dit køretøj igen.</li> <li>– Hvis køretøjet ikke er tilsluttet wallbox, skal du få wallbox slukket på el-skabet. Få wallbox tændt igen for at genstarte.</li> <li>– Hvis fejlen stadig forekommer, skal ladekablet og stikforbindelsen inspiceres for snavs eller skader.</li> <li>– Hvis fejlen ikke rettes, skal din kundesupport kontaktes.</li> </ul>
	<p>Ugyldig CT-spolekonfiguration</p>	<p><b>Opladning ikke mulig</b></p> <ul style="list-style-type: none"> <li>– Få indstillingerne på DIP-kontakterne kontrolleret, så de stemmer overens med de konfigurationer, der vises i denne vejledning.</li> </ul>
	<p>Uoverensstemmelse med relætilstand</p>	<p><b>Opladning ikke mulig</b> Udgangsrelæerne er svejset sammen.</p> <div style="background-color: #f4a460; padding: 5px; border: 1px solid black; margin: 5px 0;">  <b>ADVARSEL: Risiko for elektrisk stød</b> </div> <p>Hvis der er tændt for wallbox, kan ladekontakten være strømførende.</p> <ol style="list-style-type: none"> <li>1. Få wallbox slukket på el-skabet.</li> <li>2. Hvis køretøjet stadig er tilsluttet wallbox skal du koble ladekablet fra køretøjet og sætte hættten på kabelkonnekotoren.</li> <li>3. Få wallbox tændt igen for at genstarte.</li> <li>4. Hvis fejlen stadig forekommer, skal wallbox slås fra permanent og sikres. Ring til kundesupport og få wallbox udskiftet.</li> </ol>

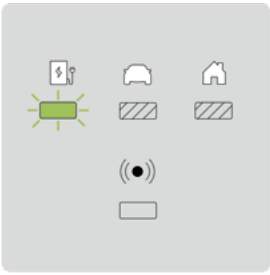
	<p>Ugyldig kommunikation med køretøj</p>	<p><b>Opladning ikke mulig</b> Pilotledningen kan være kortsluttet til jord.</p> <ul style="list-style-type: none"> <li>– Hvis køretøjet er forbundet til wallbox, skal det frakobles. Vent, indtil wallbox er inaktiv, før du tilslutter dit køretøj igen.</li> <li>– Hvis fejlen stadig forekommer, når køretøjet ikke er tilsluttet, skal ladekablet og stikket kontrolleres for snavs eller beskadigelse.</li> </ul>
	<p>Wallbox er med fjernbetjening indstillet til ikke i drift*</p>	<p><b>Opladning ikke mulig</b></p> <ul style="list-style-type: none"> <li>– Tjek wallbox-indstillingerne i din We Connect ID. App.</li> <li>– Hvis fejlen fortsat opstår, skal du kontakte din kundesupport for at få kontrolleret dine indstillinger.</li> </ul> <p><b>Opladning ikke mulig</b></p> <ul style="list-style-type: none"> <li>– Få wallbox slukket på el-skabet. Få wallbox tændt igen for at genstarte.</li> <li>– Få wallbox kontrolleret for korrekt forbindelse mellem strømtavlen og kommunikationstavlen.</li> </ul> <p><b>Opladning ikke mulig</b></p> <ul style="list-style-type: none"> <li>– Hvis køretøjet er forbundet til wallbox, skal det frakobles. Vent, indtil wallbox er inaktiv, før du tilslutter køretøjet igen.</li> <li>– Hvis køretøjet ikke er tilsluttet wallbox, skal du få wallbox slukket på el-skabet. Få wallbox tændt igen for at genstarte.</li> <li>– Hvis fejlen ikke rettes, skal din kundesupport kontaktes.</li> </ul>
	<p>Er på nuværende tidspunkt ikke tilsluttet Ellis IT-systemer*</p>	<p><b>Opladning mulig</b></p> <p>Opladning er stadig mulig, enten med kort, som er blevet accepteret for nyligt eller med uden adgangskontrol.</p> <ul style="list-style-type: none"> <li>– Brug Configuration Manager til at sikre, at netværksindstillingerne er korrekte.</li> </ul>

	<p>Lokal autorisering* (f.eks. ladekort) afvist*</p>	<p><b>Opladning ikke tilladt</b></p> <ul style="list-style-type: none"> <li>– For at få adgang skal du bruge et ladekort, som er tilladt, til at oplade.</li> <li>– Tjek adgangskontrolindstillingerne i din We Connect ID. App.</li> <li>– Hvis fejlen fortsat opstår, skal du kontakte din kundesupport for at få kontrolleret dine indstillinger og dit ladekort.</li> </ul>
--	--	---

\* Kun til ID. Charger Connect og ID. Charger Pro.

## 10.2. Juster længden på ladekablet

1. Løsn de to skruer på ladekablets trækafastning med en Torx 10-skruetrækker.
2. Hold kablet og tilpas ladekabelholderens position ved at dreje den mod urets retning.
3. Når den ønskede længde er nået skal retningen af ladekablet holder tilpasses, og de to skruer på trækafastningen strammes med en momentværdi på 4 Nm.

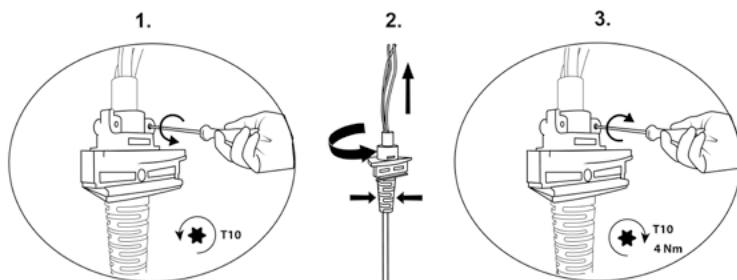

4. Juster længden på ledningerne efter behov.



# 11. Nedlukning



Se de tilsvarende illustrationer i vejledning B.



**FARE**

At arbejde med elektriske installationer uden passende forholdsregler fører til risikoen for elektrisk stød, hvilket fører til svær personskade eller dødsfald.

- Sørg for, at tilslutning af den elektriske strøm ikke kan forekomme under installationen.
- Sæt advarselsbånd og advarselsskilte op for at markere arbejdsområderne.  
Sørg for at uautoriserede personer ikke kommer ind på området.

1. **Sluk for wallbox-enhedens indgangseffekt, og sørg for at strømmen forbliver slukket ved at tilføje advarselsskilte for at undgå utilsigtet genstart af strømmen.**
2. **Brug et plastikkort eller lignende plastikværktøj til at tage indfatningen forsigtigt ud, uden af beskadige den.**
3. **Afmontér skrueerne på frontcoveret. Fjern frontcoveret og behold det i nærheden af hovedenheden, mens HMI- og RFID-kablerne (ekstraudstyr) frakobles.**
4. **For at fortsætte med at afmontere wallbox, skal du følge installationstrinnene i kapitel Installer wallbox i omvendt rækkefølge.**

# 12. Bortskaffelse

Efter nedlukning af wallbox-enheden, skal du bortskaffe enheden i overensstemmelse med gældende lokale bortskaffelsesregler.



I henhold til WEEE-standarder, så er denne wallbox mærket med affaldsspanden med kryds over. Dette indikerer, at wallbox-enheden ikke må bortskaffes sammen med husholdningsaffald. I stedet skal du bortskaffe wallbox-enheden ved et lokalt opsamlingssted for elektriske/elektroniske enheder med henblik på genbrug og dermed undgå negative og farlige indvirkninger på miljøet. Bed din by eller lokale myndigheder om at give dig de respektive adresser.



Genanvendelse af materialer sparer råvarer og energi og bidrager i høj grad til at bevare miljøet.

# 13. Tillæg

DA

## 13.1. Garanti

Fabrikanten af denne wallbox kan ikke holdes ansvarlig for defekter eller skader som følge af manglende overholdelse af betjenings- og installationsvejledningerne og ej heller defekter, der opstår som følge af normalt slid.

### **Denne ansvarsfraskrivelse gælder specifikt for:**

- Forkert opbevaring eller brug.
- Installation, ibrugtagning eller reparation af en ikke-kvalificeret elektriker.
- Brug af ikke-originale reservedele.
- Brug af materialer, der ikke er angivet i denne vejledning til installation, drift, vedligeholdelse og/eller serviceeftersyn af denne wallbox ugyldiggør garantien, og fabrikanten er ikke ansvarlig for fejl eller skader, som følge af brugen heraf. Dette er specifikt gældende for materialer, som indeholder silikone eller fosfor.
- Ændringer af wallbox eller dennes komponenter, som kan gøre, at wallbox eller dennes komponenter ikke længere er i overensstemmelse med den beregnede brug.
- Hvis man ikke er i stand til at frembringe relevant dokumentation for den udførte installation (f.eks. en ibrugtningsrapport).

## 13.2. EU Overensstemmelseserklæring

**Fabrikanten erklærer, at denne ladestation er fremstillet og leveres i overensstemmelse med følgende direktiver og regler:**

- EN/IEC 61851-1 (2017)
- EN/IEC 61851-21-2 (2018)
- EN/IEC 61000-3-2 (2014)
- EN/IEC 61000-3-3 (2013)
- EN 301 489-1 V2.2.0
- EN 301 489-3 V2.1.1
- EN 301 489-17 V3.2.0
- EN 301 489-52 V1.1.0
- EN 301 908-1 V11.1.1
- EN 301 511 V12.5.1
- EN 300 330 V2.1.1
- EN 300 328 V2.1.1
- EN 301 893 V2.1.1

Hele EU overensstemmelseserklæringen er tilgængelig på [www.elli.eco/download](http://www.elli.eco/download).

## 13.3. Ordliste

Forkortelser og akronymer	Betydning
AC	Vekselstrøm
CP	Control Pilot (kontrolpilot)
DC	Jævnstrøm
DIP-kontakt	Dual In-line Package-kontakt (dobbelst flugtende pakkekontakt)
ELS	Earth Leakage Sensor (jordlækagesensor)
EV	Electric Vehicle (elektrisk køretøj)
GDPR	General Data Protection Regulation (Generel databeskyttelsesforordning)
HEMS	Home Energy Management System
HMI	Human Machine Interface (menneskelige maskinbrugerflade)
LED	Light Emitting Diode
MCB	Miniature Circuit Breaker
MID	Measuring Instruments Directive (måleinstrumentdirektiv)
NFC	Near Field Communication
OCPP	Open Charge Point Protocol (åben ladepunktprotokol)
PE	Protective Earth (beskyttende jordforbindelse)
PCB	Trykt kredsløbskort
RCD	Residual Current Detection
RFID	Radio-frequency Identification



## Asennus- ja käyttöohjeet

suomi

<b>1. Yleiset tiedot ja soveltamisala</b> .....	<b>53</b>
1.1. Asiakirjan soveltamisala .....	53
1.2. Yleistä.....	53
1.3. Turvallisuuteen liittyvät varotoimenpiteet .....	54
1.4. Tekniset tiedot .....	57
<b>2. Tuotteen tiedot</b> .....	<b>60</b>
<b>3. Wallboxilla lataus</b> .....	<b>61</b>
3.1. Latauksen aloitus ja lopetus .....	61
3.2. Tilan osoittaminen .....	62
<b>4. Asennuksen valmistelu</b> .....	<b>65</b>
4.1. Toimituksen sisältö .....	65
4.2. Asennuksen edellytykset .....	66
4.3. Työkalut ja vaadittavat työkalut.....	68
4.4. Asennuksessa huomioitavaa .....	70
<b>5. Wallboxin asennus</b> .....	<b>72</b>
5.1. Seinäkiinnikkeen asennus .....	73
5.2. Pääkokoopan valmistelu asennusta varten .....	73
5.3. Pääkokoopan kiinnittäminen seinäkiinnikkeeseen .....	75
5.4. Wallboxin kokoaminen .....	75
<b>6. DIP-kytkinten asetus</b> .....	<b>79</b>
<b>7. ID. Charger Connectin ja Pron määrittäminen</b> .....	<b>84</b>
7.1. Tietoja tietosuojasta .....	84
7.2. ID. Charger Connectin ja Pron määrittäminen paikallisesti.....	88
7.3. Laiteparin muodostaminen ID. Charger Connectin tai Pron ja sovellustilin välillä .....	89
<b>8. Käyttöönotto</b> .....	<b>90</b>
<b>9. Kunnossapito</b> .....	<b>90</b>
<b>10. Vianetsintä</b> .....	<b>91</b>
10.1. Wallbox virhetilat.....	91
10.2. Latauskaapelin pitemmän säätäminen .....	96
<b>11. Käytöstä poisto</b> .....	<b>97</b>
<b>12. Hävittäminen</b> .....	<b>97</b>
<b>13. Liite</b> .....	<b>98</b>
13.1. Takuu.....	98
13.2. EU-vaatimustenmukaisuusvakuutus .....	98
13.3. Sanasto .....	99

# 1. Yleiset tiedot ja soveltamisala

## 1.1. Asiakirjan soveltamisala

Säilytä tämä käyttöohje tuotteen koko käyttöajan.

Seuraavat asennukseen ja ongelmanratkaisuun liittyvät luvut on tarkoitettu asiantuntevalle henkilöstölle, kuten sertifioiduille sähköasentajille, jotka voivat asentaa Wallboxin oikealla ja turvallisella tavalla sekä tunnistaa mahdolliset vaarat:

- Luvut: 1, 4, 5, 6, 8, 9, 10, 11 ja 12.

Seuraavat käyttöön liittyvät luvut on tarkoitettu loppukäyttäjille, jotta he voivat käyttää Wallboxia oikealla ja turvallisella tavalla:





- Luvut: 1, 2, 3, 7 ja 13.

### Lakisääteiset tiedot

© 2020 EVBox Manufacturing B.V. – Kaikki oikeudet pidätetään. Mitään tämän asiakirjan sisältöä ei saa muuttaa, kopioida, käsitellä tai jakaa missään muodossa tai millään tavalla ilman EVBoxin kirjallista lupaa.

## 1.2. Yleistä

### Tuotteen ominaisuudet ja ympäristövaikutukset

	Latausasemalla on valmistajan myöntämä CE-sertifiointi sekä CE-merkintä. Asiaankuuluva vaatimustenmukaisuusvakuutus on saatavilla valmistajalta.
	Latausasema on RoHS-direktiivin (RL 2011/65/EU) mukainen. Asiaankuuluva vaatimustenmukaisuusvakuutus on saatavilla valmistajalta.
	Sähkö- ja elektroniikkalaitteet, mukaan lukien tarvikkeet, on hävitettävä erillään yleisestä kiinteästä yhdyskuntajätteestä.
	Materiaaleja kierrättämällä voidaan säästää raaka-aineita ja energiaa sekä edistää ympäristönsuojelua.



### 1.3. Turvallisuuteen liittyvät varotoimenpiteet

Lue seuraavat varotoimenpiteet ja toimi niiden mukaisesti ennen latausaseman asennusta, huoltoa tai käyttöä. Sähköasentajan on varmistettava, että latausasema on asennettu asiaankuuluvien maakohtaisten standardien ja paikallisten säännösten mukaisesti.

#### Symbolit

Tässä käyttöoppaassa käytetyillä symboleilla on seuraavia merkityksiä:

Käytetyt symbolit ja niiden merkitykset	
	Tämä symboli osoittaa, että osoitettuun lukuun liittyvät kuvat löytyvät oppaasta B.
<b>1., a. or I.</b>	Toimenpiteet on toteutettava mainitussa järjestyksessä.
—	Toimenpiteet voidaan toteuttaa missä tahansa järjestyksessä.
<b>HUOMIO:</b>	Tekstit, joissa on tämä symboli, sisältävät lisätietoja.

Korostetut alueet	
 <b>VAARA</b>	
Tämän symbolin sisältävät tekstit sisältävät tietoa vaarallisista tilanteista, jotka aiheuttavat kuoleman tai vakavia vammoja, jos ohjeita ei noudateta.	
 <b>VAROITUS</b>	
Tämän symbolin sisältävät tekstit sisältävät tietoa vaarallisista tilanteista, jotka aiheuttavat mahdollisesti kuoleman tai vakavia vammoja, jos ohjeita ei noudateta.	
 <b>HUOMAUTUS</b>	
Tämän symbolin sisältävät tekstit sisältävät tietoa vaarallisista tilanteista, jotka aiheuttavat mahdollisesti kuoleman tai pieniä tai keskitasoisia vammoja, jos ohjeita ei noudateta.	



Seuraavat osiot sisältävät yleisiä tietoja, jotka koskevat Wallboxin asentamista ja käyttöä.



## VAARA

Wallboxin käyttö silloin, kun se osoittaa virhetilan tai kun Wallboxissa tai sen latauskaapelissa on murtumia, huomattavia merkkejä kulumisesta tai muita fyysisiä vaurioita, aiheuttaa sähköiskuriskin, mikä aiheuttaa vakavia vammoja tai kuoleman.

- Älä käytä Wallboxia, jos siinä on näkyviä vaurioita.
- Vaara- tai onnettomuustilanteissa sertifioidun sähköasentajan on kytkettävä sähkövirta irti Wallboxista välittömästi.
- Katso luvusta Vianetsintä lisätietoja virhetiloista ja niihin liittyviä tarkempia ohjeita.
- Ota yhteyttä osoitteeseen volkswagen-support@elli.eco tai jälleenmyyjään, jos epäilet, että Wallbox tai kaapeli on vaurioitunut.

Jotkin sähköajoneuvot vapauttavat vaarallisia tai räjähtäviä kaasuja latauksen aikana, mikä aiheuttaa räjähdysriskin ja sen myötä vakavia vammoja tai kuoleman.

- Katso ajoneuvon käyttöoppaasta, vapauttaako se vaarallisia tai räjähtäviä kaasuja latauksen aikana.
- Noudata ajoneuvon käyttöoppaan ohjeita ennen kuin valitset latausaseman paikan.

Wallboxin merkittävä altistuminen vedelle tai Wallboxin käsittely märin käsin aiheuttaa sähköiskun riskin, joka aiheuttaa vakavia vammoja tai kuoleman.

- Älä kohdista voimakkaita vesisuihkuja Wallboxin suuntaan tai Wallboxiin.
- Älä käytä Wallboxia märin käsin.
- Älä aseta latauspistoketta minkäänlaiseen nesteeseen.

Jos tämän käyttöoppaan asennusohjeita ei noudateta, se aiheuttaa käyttäjille sähköiskun riskin, mikä aiheuttaa vakavia vammoja tai kuoleman.

- Lue tämä käyttöopas ennen kuin asennat Wallboxin.
- Jos et ole varma, miten Wallboxia käytetään, kun olet lukenut tämän käyttöoppaan, pyydä apua osoitteesta volkswagen-support@elli.eco tai pyydä lisätietoja paikalliselta jälleenmyyjältäsi.
- Älä anna lasten käyttää Wallboxia. Aikuisten on valvottava lapsia, jos he ovat käytössä olevan latausaseman lähellä.

Jos muut kuin valtuutetut henkilöt huoltavat Wallboxia tai sen komponentteja, se aiheuttaa sähköiskun ja Wallboxin vaurioitumisen riskin, mikä aiheuttaa vakavia vammoja tai kuoleman.

- Käyttäjä ei saa yrittää huoltaa tai korjata Wallboxia, koska se ei sisällä käyttäjän huollettavissa olevia osia.
- Wallbox on huollettava, korjattava ja siirrettävä vain valtuutetun sähköasentajan toimesta.



### VAROITUS

Wallboxin virheellinen käyttö saattaa aiheuttaa Wallboxin vaurioitumisen, mikä voi aiheuttaa vammoja tai kuoleman.

- Lue tämä käyttöopas ennen kuin käytät Wallboxia.
- Jos et ole varma, miten Wallboxia käytetään, kun olet lukenut tämän käyttöoppaan, pyydä apua osoitteesta volkswagen-support@elli.eco tai pyydä lisätietoja paikalliselta jälleenmyyjältäsi.
- Älä anna lasten käyttää Wallboxia. Aikuisten on valvottava lapsia, jos he ovat käytössä olevan latausaseman lähellä.

Adapterien, sovitinadapterien tai jatkojohtojen käyttäminen Wallboxin kanssa voi aiheuttaa teknisiä yhteensopivuusongelmia ja Wallboxin vaurioita ja sen myötä vammoja tai kuoleman.

- Käytä tätä latausasemaa vain sellaisten ajoneuvojen lataamiseen, jotka ovat Tila 3 -yhteensopivia.
- Tarkista ajoneuvon yhteensopivuus ajoneuvon käyttöoppaasta.

Wallboxin altistuminen lämmönlähteille tai syttyville aineille voi aiheuttaa Wallboxin vaurioita ja sen myötä vammoja tai kuoleman.

- Varmista, että Wallbox ja latauskaapeli eivät voi altistua suoraan lämmönlähteille.
- Älä käytä räjähtäviä tai helposti syttyviä aineita Wallboxin lähellä.

Wallboxin käyttäminen olosuhteissa, joita ei ole määritelty tässä käyttöoppaassa, voi aiheuttaa Wallboxin vaurioita, mikä voi aiheuttaa vammoja tai kuoleman.

- Käytä Wallboxia vain määritetyissä käyttöolosuhteissa. Katso luku Tekniset tiedot.



### HUOMAUTUS

Sähköajoneuvon lataaminen latauskaapelilla, jota ei ole suoristettu, voi aiheuttaa kaapelin ylikuumentumista, mikä voi vaurioittaa Wallboxia.

- Suorista koko latauskaapeli ja vältä kaapelin osien päällekkäisyyttä, kun lataat sähköajoneuvoasi.

Sormien tai esineiden asettaminen pistokeporttiin (esimerkiksi puhdistuksen aikana) voi aiheuttaa vammoja tai Wallboxin vaurioita.

- Älä aseta sormiasi pistokeporttiin.
- Älä jätä esineitä pistokeporttiin.

(Sähkö-)magneettisia ominaisuuksia sisältävien laitteiden käyttö Wallboxin lähellä voi vaurioittaa Wallboxia ja vaikuttaa sen käyttöön.

- Pidä (sähkö-)magneettisia laitteita turvallisen välimatkan päässä Wallboxista ja käytä niitä myös niin.

### Kuljetus ja varastointi

- Kytke virransyöttö irti, ennen kuin irrotat latausaseman varastointia tai siirtoa varten.
- Käytä latausaseman kuljettamiseen ja varastointiin vain sen alkuperäistä pakkausta. Valmistaja ei ole vastuussa aiheutuneista vaurioista, jos tuotteen kuljettamiseen ei käytetä sen alkuperäistä pakkausta.
- Säilytä latausasemaa kuivassa ympäristössä, jonka lämpötilan vaihtelu on määritysten mukainen.

## 1.4. Tekniset tiedot

Ominaisuus	Kuvaus
<b>Sähköiset ominaisuudet</b>	
Liitântäkapasiteetti	1-vaihe, 230 V, 32 A, 50 Hz.
	3-vaihe, 400 V, 16 A, 50 Hz.
Latauskapasiteetti	7,4 kW (1-vaihe – 32 A).
	11 kW (3-vaihe – 16 A).
Lataustila	Tila 3 (IEC 61851)
Kiinteä latauskaapeli	Tyypin 2 pistoke (IEC 62196-2).
Kiinteiden latauskaapelien lukumäärä	1.
Latauskaapelin pituus	4,5 m tai 7,5 m.
Asennusjohdotus	16 A:n asennuksen tuloliitännät: 1–6 mm <sup>2</sup> .
	32 A:n asennuksen tuloliitännät: 1–10 mm <sup>2</sup> .
Mittaus	Valinnainen ID. Charger Prolle.

<b>Turvallisuus ja sertifiointit</b>	
Tulopuolen asennuksen suojaus	Vähintään 1-vaiheinen 32 A:n (32 A:n asema) tai 3-vaiheinen 16 A:n (16 A:n asema) tulopuolen virrankatkaisija sekä vähintään tyyppin A vikavirtasuojakytkin (30 mA AC). Tarkista paikallisista asennusmääräyksistä, tarvitaanko lisätoimenpiteitä.
Staattinen tehon rajoitus	DIP-kytkimillä.
Maadoitusvuodon tunnistin (ELS)	6 mA DC.
Maadoituksen puuttumisen valvonta	Fyysisen liitännän valvonta ilman maadoituksen laadun valvontaa
Ylikuormitussuojaus	Virranmuunninkeloilla – valinnainen käyttömukavuusominaisuus.
Virranmuunninkeloja tuetaan	Invasiivinen/ei-invasiivinen – 40 A – 200 A, tuotemerkit: VAC, LEM ja Nidec. Katso luvusta DIP-kytkinten asetustuetut mallit.
Käyttölämpötila	-30 °C - +50 °C.
Varastointilämpötila	-30 °C - +85 °C.
Käyttökosteus	Enint. 95 %, ei kondensoituva.
Enimmäisasennuskorkeus	Enint. 4 000 m merenpinnan yläpuolella.
Kotelon luokitukset	IP54 (IEC 60529), IK10 (IEC 62262).
Sertifiointit	Katso EU-vaatimustenmukaisuusvakuutus.
Turvallisuusluokka	Turvallisuusluokka I (latausasemassa on maadoitusliitäntä turvallisuuden vuoksi) ja ylijänniteluokka III.
Virransyöttö	AC-syöttöverkkoon pysyvästi liitetty sähköajoneuvon virransyöttölaite.
Tavalliset ympäristöolosuhteet	Ulkokäyttö.
Pääsy	Laitteet paikkoihin, joihin pääsyä ei ole rajoitettu.
<b>Liitettävyyys</b>	
Valtuutus*	NFC/RFID (ISO 14443, ISO 15693).
Tilan osoitus / käyttöliittymä (HMI)	LED-valoihin perustuva HMI.

Tiedonsiirtostandardi*	Wi-Fi 2,4/5 GHz, Ethernet (RJ45-liitännällä), valinnainen 4G/LTE.
Tiedonsiirtoprotokolla taustaosaan*	OCPP 2.0J.
Kodin energianhallintajärjestelmän tiedonsiirtoprotokolla*	EEBus.
Paikalliset määrittelyt*	Configuration Managerin kautta.
<b>Fyysiset ominaisuudet</b>	
Kotelo	Polykarbonaatti.
Etupaneeli	Polykarbonaatti ja karkaistua lasi.
Kehys	Akryylinitriili-styreeni-akrylaatti (ASA).
Kannatin	Teräs (sinkitty).
Mitat (L x K x S)	297 mm x 406 mm x 116 mm.
Paino	<ul style="list-style-type: none"> <li>– 1-vaiheinen 32 A:n asema, jossa on 4,5 m:n latauskaapeli: noin 6 kg.</li> <li>– 1-vaiheinen 32 A:n asema, jossa on 7,5 m:n latauskaapeli: noin 7 kg.</li> <li>– 3-vaiheinen 16 A:n asema, jossa on 4,5 m:n latauskaapeli: noin 6 kg.</li> <li>– 3-vaiheinen 16 A:n asema, jossa on 7,5 m:n latauskaapeli: noin 7 kg.</li> </ul>
Kiinnitysmenetelmä	Kiinteä laite, kiinnitetään seinään (ensisijainen menetelmä), tankoon tai vastaavaan kohtaan – pinta-asennus.
Väri	Platinanharmaa, jossa sähkönvalkoinen kehys.

\*Vain ID. Charger Connect ja ID. Charger Pro.

## 2. Tuotteen tiedot

Alla oleva taulukko sisältää ID. Charger -malleille saatavilla olevat tuotekokoonpanot.

Ominaisuudet	ID. Charger	ID. Charger Connect	ID. Charger Pro
Enimmäislähtöteho 7,4 kW (1-vaiheinen)	✓	✓	✓
Enimmäislähtöteho 11 kW (3-vaiheinen)	✓	✓	✓
Liitetty latauskaapeli tyyppi 2 (4,5 m tai 7,5 m)	✓	✓	✓
Vaihtovirtalataus (AC)	✓	✓	✓
Integroitu tasavirran (DC) vikajännitteen havaitseminen	✓	✓	✓
Wi-Fi-/Ethernet-tiedonsiirto		✓	✓
LTE-mobiiliverkon tiedonsiirto		✓*	✓
Tiedonsiirto OCPP 2.0J:n mukaan		✓	✓
Käytön hallinta latauskortin avulla		✓	✓
Etäkäyttö We Connect ID.-sovelluksella		✓	✓
Ohjelmiston etäpäivitys/-diagnostiikka		✓	✓
MID-sertifioitu virrankäytön tallennus ja laskeminen			✓

\*Valinnainen

# 3. Wallboxilla lataus



## VAROITUS

Vaurioituneen Wallboxin tai latauskaapelin käyttäminen voi altistaa käyttäjän sähkökomponenteilla ja aiheuttaa sähköiskun riskin, mikä voi aiheuttaa vammoja tai kuoleman.

- Tarkista aina, että Wallbox, latauskaapeli ja latauspistoke ovat ehjiä ennen kuin aloitat latausistunnon.
- Tarkista aina, että latauspistokkeen kosketusalue on puhdas ja kuiva ennen kuin aloitat latausistunnon.
- Varmista, että latauskaapeli ei pääse vaurioitumaan (taittumaan, juuttumaan tai puristumaan esim. ajoneuvon alle).
- Varmista, että latauspistoke ei ole kosketuksissa lämmönlähteiden, lian tai veden kanssa.

## 3.1. Latauksen aloitus ja lopetus

### 1. Aloita lataus.

- Liitä latauskaapeli autoon.
- Voit myös pitää latauskorttia (RFID-korttia) latausaseman lukijan edessä aloittaaksesi latauksen.\*

### 2. Auto latautuu.

### 3. Lopeta lataus.

- Voit myös pitää latauskorttia (RFID-korttia) latausaseman lukijan edessä lopettaaksesi latauksen.\*
- Irrota latauskaapeli autosta.

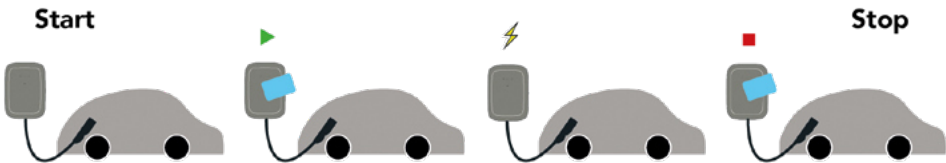



\* Vain ID. Charger Connect ja ID. Charger Pro.

## 3.2. Tilan osoittaminen

FI

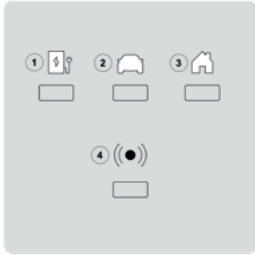
Wallboxilla lataus

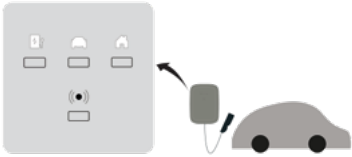
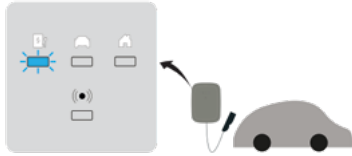
Merkkivalon kuvaus	Merkkivalon tila
	
1. Wallbox-tila	5. Tasaisesti palava LED
2. Ajoneuvon tila	6. Viilkkuva LED
3. Talon tila	7. Tila pysyy muuttumattomana
4. RFID-tila	8. Pois päältä
Tilan kuvaus	Näyttö
<p>Virra katkaistu tai energiansäästö</p>	
<p>Wallbox käynnistyy. Odota, kunnes Wallbox on valmis latautumaan.*</p>	

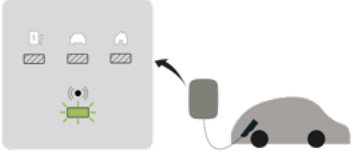
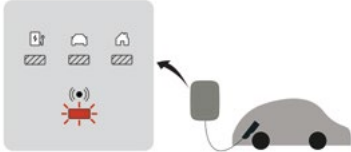
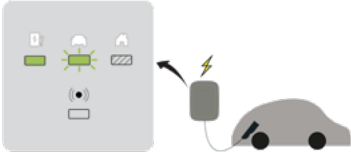

Tilan kuvaus	Näyttö
<p>Configuration Manageriin saadaan yhteys Wi-Fi-hotspotin kautta. Ota huomioon, että lataus ei ole mahdollista tässä tilassa.*</p>	
<p>Valmiustilassa – latausvalmis.</p>	
<p>Auto on kytketty; Wallbox, sovellus tai infrastruktuuri on keskeyttänyt latauksen. Latausistunto jatkuu, kun se on taas sallittu.</p>	
<p>Auto on kytketty, mutta se ei lataudu; auto keskeytetty/ladattu täyteen.</p>	
<p>Auto on kytketty, odottaa latauskorttia/ NFC-syötettä tai etävaltuutusta.*</p>	
<p>Auto on kytketty, odotetaan latauskorttia/ NFC-valtuutusta.*</p>	

Tilan kuvaus	Näyttö
Valtuutus/etäaloitus on hyväksytty.*	
Auto on kytketty, latauskortti/ NFC-valtuutus on hylätty.*	
Auto on kytketty; autoa ladataan.	

\* Vain ID. Charger Connect ja ID. Charger Pro.

**HUOMIO:** Jos Wallbox näyttää muita tiloja kuin yllä kuvattuja, katso luvusta Wallbox virhetilat lisätietoja.

## 4. Asennuksen valmistelu



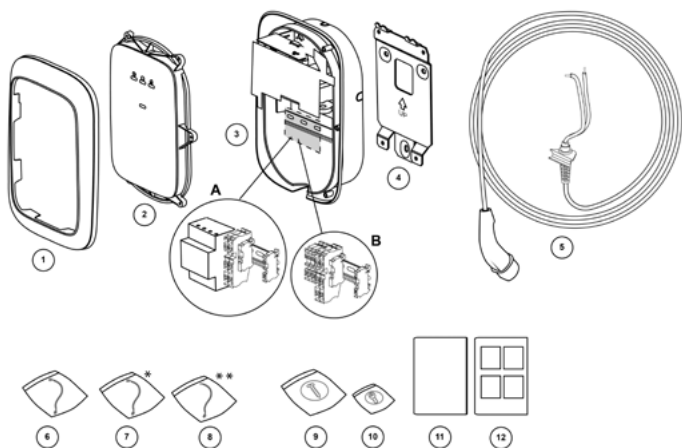

### 4.1. Toimituksen sisältö



Sijainti	Kuvaus	Määrä
1	Kehys	1
2	Etukansi	1
3	Pääkokoontapano A. ID. Charger Pro, jossa on kWh-mittari B. ID. Charger tai ID. Charger Connect, jossa on läpisyöttönavat	1
4	Seinäkannatin	1
5	Latauskaapeli	1
6	HMI-kaapeli	1
7	RFID-kaapeli*	1
8	RS485-kaapeli**	1
9	Pääkokoontapanon kiinnityssarja	1
10	Etukannen kiinnitysruuvit	1
11	Asennus- ja käyttöopas A	1
12	Asennusopas B	1

\* Vain ID. Charger Connect ja ID. Charger Pro. \*\* Vain ID. Charger Pro.

ID. Charger Pro sisältää kWh-mittarin, ja se on yhteensopiva eri tyyppisten kWh-mittareiden kanssa. Esimerkiksi 3-vaiheinen kWh-mittari on yhteensopiva myös 1-vaiheisen Wallboxin kanssa alla olevan taulukon mukaisesti.

Mahdolliset yhdistelmät	1-vaiheinen kWh-mittari	3-vaiheinen kWh-mittari
1-vaiheinen ID. Charger Pro		
3-vaiheinen ID. Charger Pro		

## 4.2. Asennuksen edellytykset



### VAARA

Sähköasennusten kanssa työskenteleminen ilman perusteellisia varotoimenpiteitä aiheuttaa sähköiskun riskin ja sen myötä vakavan vamman tai kuoleman riskin.

- Vain valtuutettu sähköasentaja voi suorittaa asennuksen.
- Varmista, että sähkövirtaa ei voida kytkeä vahingossa asennuksen aikana.
- Merkitse työskentelyalueet huomioteipillä ja varoitusmerkeillä.  
Varmista, että työskentelyalueille ei pääse sivullisia.

### Valitse sijainti

- Aseta seinärasia mahdollisuuksien mukaan ympäristöön, jossa se ei altistu voimakkaalle auringonvalolle eikä ulkoisille vaurioille.
- Seinän on oltava tasainen ja sen kantokyvyn on oltava vähintään 100 kg.
- Wallboxin ympärillä on oltava vähintään 300 mm vapaata tilaa.

### Asennusta ennen tehtävien tarkistusten lista

- Paikalliset asennusmääräykset on selvitettävä ja niitä on noudatettava.
- Pienoiskatkaisija (MCB) ja vikavirtasuoja (RCD) on asennettava tulopuoleen ja niiden luokitusten on vastattava paikallista virtalähdettä sekä vaadittua lataustehoja.
- Seuraavia asennusohjeita on noudatettava.
- Tarvittavien työkalujen (lisätyökaluja tarvitaan) on oltava saatavilla työpisteessä. Katso luvusta Työkalut ja vaadittavat työkalutlisätietoja.
- Tulppiin, ruuvien ja poran osien, joita käytetään seinäkannattimen kiinnittämiseen, on oltava asennuspaikan seinärakenteelle sopivia.
- Virransyöttökaapelin taivutussäde on sallituissa rajoissa asennuksen aikana ja sen jälkeen.
- Latauskaapelin taivutussäde on sallituissa rajoissa asennuksen ja varastoinnin aikana.

- Virransyöttökaapelin, Ethernet-kaapelin (valinnainen) ja virranmuunninkelojen (valinnainen) kokoonpano on määritetty.
- Tuetut virranmuunninkelat voi tarkistaa luvusta DIP-kytkinten asetus.
- Useiden virranmuunninkelojen yhdistämisessä on käytettävä yksittäistä moniydinkaapelia ylikuormitussuojausta varten.

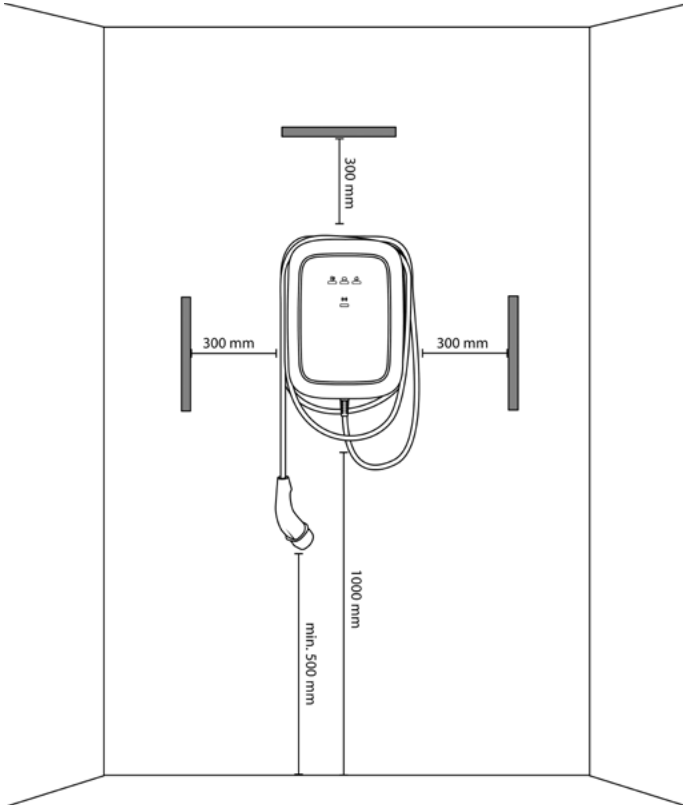

**HUOMIO:** Oheisessa kuvassa näkyy tavallinen asennuskorkeus. Noudata paikallisia esteettömyyttä koskevia määräyksiä.

## 4.3. Työkalut ja vaadittavat työkalut

### A. Vaaditut lisätyökalut ja materiaalit

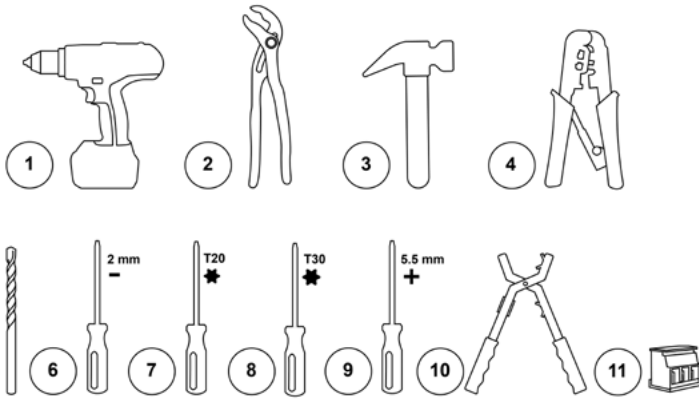

1	Pora	7	Torx-ruuvitaltta T20
2	Pihdit	8	Torx-ruuvitaltta T30, jonka käyttöpituus on vähintään 20 cm
3	Vasara	9	Ruuvitaltta 5,5 mm
4	Ethernet-johtoliitinpihdit	10	Kaapelinkuorintapihdit
5	Poranterä, 8 mm	11	Valinnainen: Virranmuunninkelan kaapeliliitin MCVR 1,5/3-ST-3,81 – 1 x 1-vaiheiseen asennukseen – 3 x 3-vaiheiseen asennukseen
6	Ruuvitaltta 2 mm		

## B. Toimitetut materiaalit

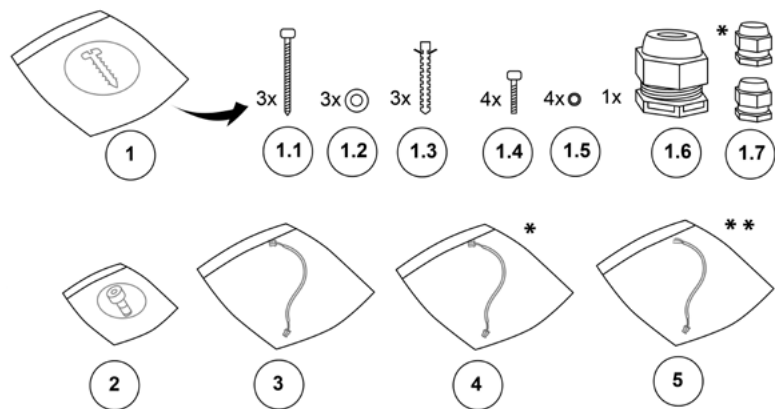

1	Pääkokoontarjan kiinnityssarja	1.6	Kaapelin läpivientiholkki M25
1.1	Ruuvit M6 x 60 mm	1.7	Läpivientiholkki M12 (virranmuunninkelan kaapelille) Läpivientiholkki M12 (Ethernet-kaapelille)*
1.2	Litteät aluslevyt 6,5 mm x 14 mm	2	Torx-ruuvit M4 x 10 mm etukokoontarjan varten
1.3	Seinätulpat 8 mm x 50 mm	3	HMI-kaapeli
1.4	Torx-ruuvit M6 x 16 mm	4	RFID-kaapeli*
1.5	Aluslevyt tiivisteillä 6,6 mm x 11 mm	5	RFID-kaapeli**

\* Vain ID. Charger Connect ja ID. Charger Pro. \*\* Vain ID. Charger Pro.

Seuraava taulukko osoittaa asennuksessa vaadittavat momenttiarvot.

Ruuvien tyyppi	Momenttiarvo
M4 x 10 mm	2,3 – 2,7 Nm
M6 x 16 mm	7,3 – 8,6 Nm
M6 x 60 mm	8 – 11 Nm

## 4.4. Asennuksessa huomioitavaa



### VAROITUS

Wallboxin kytkeminen muunlaiseen virtalähteeseen kuin tässä osiossa mainittuun voi aiheuttaa asennuksen yhteensopivuusongelmia sekä sähköiskun riskin ja aiheuttaa sen myötä Wallboxin vaurioita sekä vammoja tai kuoleman.

— Yhdistä Wallbox virtalähteeseen vain tässä osiossa määritetyssä kokoonpanossa.

### Asennusohjeet

Maadoitus	TN-järjestelmä	PE-kaapeli
	TT-järjestelmä IT-järjestelmä	Maadoitusjohdin asennetaan erikseen (asennettava)
Syöte	Yksivaiheinen	230 V ± 10 %, 50 Hz
	Kolmivaiheinen	400 V ± 10 %, 50 Hz
Johdonsuoja- katkaisija	C-tyyppi (johdonsuojakatkaisijan on vastattava latausaseman ampeerimäärän asetuksia johdonsuojakatkaisimen valmistajan määritysten mukaisesti)	
Vikavirtasuoja- kytkin	40 A, 30 mA AC tyyppi A	

**HUOMIO:** Jos kysymyksessä on TT- tai IT-sähköverkko, jonka linjojen välinen jännite on 230 V, latausasema on asennettava niin, että yksi vaihe on kytketty L1-johtimeen ja toinen vaihe N-johtimeen.

**HUOMIO:** Varmista, että valmis maadoituskytkentä vastaa paikallisia säädöksiä. Wallboxin maadoituksen puuttumisen valvonta on rajattu fyysiseen maadoituksen puuttumisen havaitsemiseen. Se ei havaitse maadoituksen laatua.



**Vaihtoehto 1: 400 V:n**

**3-vaiheinen järjestelmä ja nolla**

Tähtikytkennän toisios kolmivaiheisessa käytössä kaikki kolme vaihetta (L1, L2 ja L3) ja nollajohdin on kytkettävä. Kunkin vaihejännitteen on oltava 230 V vaiheen ja nollan välillä mitattuna.

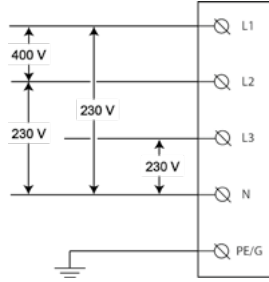

**Vaihtoehto 2: 230 V:n 1-vaiheinen ja nolla**

Kun käytetään 1-vaiheista tähtikytkentäistä toisiokytkentää, vain yksi verkon vaiheista (L1, L2 tai L3) ja nolla on kytkettävä latausaseman liitinlohkon L1- ja N-kytkentöihin. Vaiheen ja nollan välisen vaihejännitteen on oltava mitattuna 230 V.

**HUOMIO:** Varmista, että yhden vaiheen virtalähde on yhdistetty latausaseman L1-kytkentään (ei L2- tai L3-kytkentään), sillä Wallboxin sisäinen elektroniikka saa virran L1-kytkennästä.

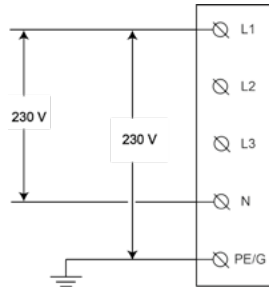

**Vaihtoehto 3: 230 V:n**

**1-vaiheinen ilman nollaa**

Tässä kokoonpanossa (ei nollajohdinta ja 230 V:n pääjännite), kytke verkon mitkä tahansa kaksi vaihetta (L1, L2 tai L3) L1-vaiheen ja N-paikkaan latausaseman liitinlohkossa.

**HUOMIO:** Varmista, että yhden vaiheen virtalähde on yhdistetty latausaseman L1-kytkentään (ei L2- tai L3-kytkentään), sillä Wallboxin sisäinen elektroniikka saa virran L1-kytkennästä.

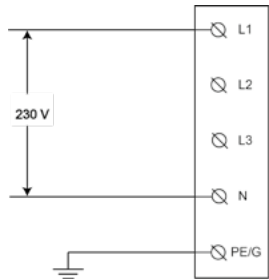

# 5. Wallboxin asennus



## VAARA

Sähköasennusten kanssa työskenteleminen ilman perusteellisia varotoimenpiteitä aiheuttaa sähköiskun riskin ja sen myötä vakavien vammojen tai kuoleman riskin.

- Sammuta syöttövirta ennen latausaseman asennusta. Pidä virta katkaistuna, kunnes latausasema on täysin asennettu ja sen etukansi on asennettu ja kiinnitetty.
- Älä kytke latausasemaan virtaa, jos etukantta ei ole asennettu tai kiinnitetty.
- Älä asenna viallista latausasemaa tai asemaa, jossa on näkyvä ongelma.

Valtuuttamattoman sähköasentajan tekemät asennukset tai korjaukset aiheuttavat sähköiskun riskin ja sen myötä vaaran käyttäjälle ja vakavien vammojen tai kuoleman riskin.

- Vain valtuutettu sähköasentaja voi suorittaa asennuksen.



## VAROITUS

Wallboxin asentaminen märkien ympäristöolosuhteiden aikana (esimerkiksi sateen tai sumun yhteydessä) voi aiheuttaa sähköiskun riskin ja vaurioittaa tuotetta, mikä voi aiheuttaa vakavia vammoja tai kuoleman.

- Älä asenna Wallboxia märkien ympäristöolosuhteiden aikana (esimerkiksi sateen tai sumun yhteydessä) äläkä avaa Wallboxia tämänkaltaisissa ympäristöolosuhteissa.

Vaurioitunut latauskaapeli aiheuttaa sähköiskun riskin ja sen myötä vaaran käyttäjälle ja vakavien vammojen tai kuoleman riskin.

- Varmista, että latauskaapeli on sijoitettu niin, että sen päälle ei voida astua, siihen ei voida kompastuta, sen yli ei voida ajaa ja että siihen ei pääse kohdistumaan liian suurta voimaa tai vauriota. Kierrä latauskaapeli latausaseman ympärille ja varmista, ettei latauspistoke koske maahan.
- Vedä vain latauspistokkeen kädensijasta, älä koskaan latauskaapelista.



## HUOMAUTUS

Etukokoonpano, jonka lasissa on säröjä, voi aiheuttaa sen, että Wallbox muuttuu vaaralliseksi esineeksi ja aiheuttaa näin vammojen riskin.

- Jos etukokoonpanon lasi rikkoutuu, valtuutetun sähköasentajan on vaihdettava etukokoonpano välittömästi.

Jos sähköstaattisiin purkauksiin (ESD) ei valmistauduta varotoimenpitein, se voi vaurioittaa Wallboxin elektroniikkaosia.

- Varmista tarvittavat varotoimenpiteet sähköstaattisten purkausten varalta ennen kuin kosketat elektroniikkaosia.

Jos Wallboxin asennuksessa, käytössä, ylläpidossa ja/tai huollossa käytetään muita materiaaleja kuin tässä käyttöoppaassa mainittuja, se voi aiheuttaa Wallboxin vaurioita.

– Älä käytä materiaaleja, jotka poikkeavat tässä käyttöoppaassa mainituista. Tämä koskee erityisesti materiaaleja, jotka sisältävät silikonia tai fosforia, sillä ne voivat vaurioittaa Wallboxia.

## 5.1. Seinäkiinnikkeen asennus



Katso käyttöohjeessa B olevat vastaavat kuvat.

- 1. Aseta seinäkiinnike seinälle ja aseta se suoraan vesivaa'an avulla.**  
Varmista, että kiinnikkeen UP-nuoli osoittaa ylöspäin.
- 2. Merkitse kolmen kiinnitysreiän kohdat seinään.**
- 3. Valmistele kiinnitysreiät.**
  - a. Pora kolme kiinnitysreikää.
  - b. Aseta niihin seinätulpat.
- 4. Kiinnitä seinäkiinnike seinään kolmella M6 x 60 -ruuvilla ja kolmella 6,5 mm x 14 mm -aluslevyllä.**

## 5.2. Pääkokoopan valmistelu asennusta varten



Katso käyttöohjeessa B olevat vastaavat kuvat.

- 1. Valmistele pääkokoapano kaapeliasennusta varten.**
  - a. Valitse sopiva reititysmenetelmä virransyöttökaapeleille.
  - b. Jos johdot asennetaan seinälle, irrota yksi neljästä kielekkeestä pihdeillä.



### HUOMAUTUS

Irti murrettavien merkkien terävät reunat voivat vaurioittaa kaapeleita ja aiheuttaa sähköiskun riskin.

– Varmista, ettei irti murrettavien merkkien irrottamisesta jää teräviä reunoja.

**HUOMIO:** On suositeltavaa irrottaa alimmainen kieleke ja viedä virransyöttökaapeli sen läpi (jos mahdollista).

c. Voit myös poistaa irrotettavat tulpat.



## VAROITUS

Jos poistat enemmän irrotettavia tulppia ja/tai sokkotulppia kuin on tarpeen kaapelin reititystä varten ja jätät reiät avoimeksi, se vaikuttaa Wallboxin kosteudensuojaukseen, mikä voi aiheuttaa sähköiskun riskin.

- Poista vain ne irrotettavat tulpat, jotka ovat tarpeen kaapelin reitityksen kannalta.
- Sulje avoimet reiät sokkotulpilla, jos reiät eivät ole tarpeen kaapelin reitityksessä.

- I. Aseta Wallbox tasaiselle pinnalle.
- II. Aseta leveäpäinen ruuvitaltta (esimerkiksi T30) irrotettavan tulpan aukkoon.
- III. Lyö ruuvitaltan päätä vasaralla, jotta irrotettava tulppa irtoaisi.  
Poista irrotettavan tulpan loppuosa tarvittaessa käsin ja varmista, ettei reiän pinnalla ole purseita.  
**HUOMIO:** Jos kaapelin reititykseen tarvittavat reiät on suljettu sokkotulpilla, poista ne pihdeillä.

## 2. Kiinnitä kaapelien läpivientiholkit ja vie kaapelit niiden läpi.



## VAROITUS

Jos asennuksessa ei käytetä pyöreitä kaapeleita tai läpivientiholkkien tiivistemutterit kiinnitetään virheellisesti, se vaikuttaa Wallboxin kosteudensuojaukseen, mikä voi aiheuttaa sähköiskun riskin.

- Käytä asennuksessa pyöreitä kaapeleita.
- Varmista, että tiivistemutterit on kiinnitetty Wallboxin ulkopuolelle.

- a. Irrota kaapelien läpivientiholkkien lukitusmutterit ja kiinnitä kaapelien läpivientiholkit virransyöttökaapeliin ja (valinnaiseen) virranmuunninkelan kaapeliin sekä Ethernet-kaapeliin niin, että tiivistemutterit ovat Wallboxin ulkopuolella.
- b. Aseta virransyöttökaapelit sisään Wallboxin takaosan kautta ja pääkokoontalon kaapeliaukon läpi.
- c. Varmista, että kaapelien pituudet ovat seuraavassa mainittujen arvojen mukaiset ja kiristä jokainen kaapelien läpivientiholkeista.
  - Virransyöttökaapeli: > 180 mm.
  - Virranmuunninkelan kaapeli (valinnainen): > 80 mm.
  - Ethernet-kaapeli (valinnainen): yli 400 mm
- d. Varmista kaapelien läpivientiholkkien kiinnitys kiristämällä niiden lukitusmutterit.

## 5.3. Pääkoonpanon kiinnittäminen seinäkiinnikkeeseen



See the corresponding illustrations in manual B.

1. Kiinnitä pääkoonpanon yläreuna seinäkiinnikkeen yläreunaan ja kierrä pääkoonpanoa niin, että se on tasaisesti seinäkiinnikettä vasten.
2. Kiinnitä pääkoonpano.



### VAROITUS

Jos kaikkia ruuveja ja aluslevyjä ei kiinnitetä pääkoonpanon sisäpuolelle, kun se kiinnitetään seinäkannattimeen, se vaikuttaa Wallboxin kosteudensuojaukseen, mikä voi aiheuttaa sähköiskun riskin.

– Varmista, että kaikki ruuvit ja niihin liittyvät aluslevyt on kiinnitetty.

Pidä pääkoonpanoa paikallaan ja aseta neljä ruuvia (M6 x 16 mm) sekä tiivisteelliset aluslevyt (6,6 mm x 11 mm) paikalleen ja kiristä ne.

## 5.4. Wallboxin kokoaminen



Katso käyttöohjeessa B olevat vastaavat kuvat.

1. Asenna virransyöttökaapeli.



### HUOMAUTUS

Säikeislankojen käyttö ilman puristusholkkeja voi aiheuttaa virheellisen asennuksen, mikä voi aiheuttaa sähkökomponenttien nopeampaa ikääntymistä ja/tai sähköyhteyden menettämistä.

- Käytä puristettuja ja eristettyjä puristusholkkeja 1-vaiheiseen asennukseen.
- Käytä puristettuja ja eristämättömiä puristusholkkeja 3-vaiheiseen asennukseen.

- a. Kuori kaapelin ulompi eriste 50 mm:n pituudelta.  
Kuori yksittäiset johtimet 12 mm:n pituudelta.
- b. Vie kaapelit liitäntöihin. Varmista, että taivutusssäde on kaapelityypin raja-arvojen mukainen.
- c. Yhdistä johtimet ID. Charger -mallin ja alla olevan värikooditaulukon perusteella.

#### A. ID. Charger Pro, jossa on kWh-mittari

- a. Yhdistä virransyöttökaapelin L1-johdin (ja L2- ja L3-johtimet 3-vaiheisessa versiossa) kWh-mittarin L1-, L2- ja L3-napoihin.

- b. Yhdistä virransyöttökaapelin neutraali (N) johdin N-läpisyöttönapaan, joka sijaitsee kWh-mittarin vieressä.
- c. Yhdistä virransyöttökaapelin PE-johdin ensimmäiseen vapaaseen PE-läpisyöttönapaan, joka sijaitsee kWh-mittarin vieressä.

#### B. ID. Charger ja ID. Charger Connect, joissa ei ole kWh-mittaria

- a. Yhdistä virransyöttökaapelin L1-johdin (ja L2- ja L3-johtimet 3-vaiheisessa versiossa) läpisyöttönäpojen L1-, L2- ja L3-aukkoihin.
- b. Yhdistä virransyöttökaapelin neutraali (N) johdin N-läpisyöttönapaan.
- c. Yhdistä virransyöttökaapelin PE-johdin ensimmäiseen vapaaseen PE-läpisyöttönapaan.

#### Virransyöttökaapelin värikoodit

Johtimet	L1	L2	L3	N	PE
Väri	Ruskea	Musta	Harmaa	Sininen	Vihreä/ keltainen

**HUOMIO:** Jos Wallboxissa ei ole läpisyöttönäpoja tai kWh-mittaria, kuori johtimet 15 mm:n pituudelta (1-vaiheinen Wallbox) tai 10 mm:n pituudelta (3-vaiheinen Wallbox). Yhdistä sitten virransyöttökaapelin johtimet suoraan virransyöttöpiirilevyn alemman keskiosan liitäntänapoihin osoitettujen värikoodien mukaisesti.

#### 2. Voit myös asentaa ja yhdistää virranmuunninkelan kaapelin.

- a. Kuori kaapelin ulompi eriste 50 mm:n pituudelta.  
Kuori yksittäiset johtimet 7 mm:n pituudelta.
- b. Yhdistä signaalijohtimet.



#### HUOMAUTUS

Virranmuunninkelojen signaalijohdinten virheellinen liittäminen voi aiheuttaa virheellisen asennuksen, mikä voi aiheuttaa sen, että Wallbox ylittää määritetyn enimmäislatausjännitteen.

— Varmista, että virranmuunninkelojen signaalijohtimet on kytketty virransyöttöpiirilevyn liittimen keskellä ja oikealla oleviin napoihin. Vasen napa on varattu vain kyseisten johdinten suojausliitäntälle.

Aseta virranmuunninkelan kaapeli PCB-liittimiin (MCVR 1,5/3-ST-3,81) ja kiinnitä johtimet ruuvitalalla.

- c. Liitä PCB-liittimet virransyöttöpiirilevyyn.

### 3. Asenna ja liitä latauskaapeli.



#### VAROITUS

Virheellinen latauskaapelin johdinten reitittäminen aiheuttaa virheellisen asennuksen, mikä voi aiheuttaa Wallboxin turvallisuusominaisuuksien toimintahäiriön.

- Älä reititä latauskaapelin PE- ja CP-johdinta ELS-tunnistimen läpi.
- Reititä vain sininen (N) ja ruskea (L1) (sekä musta (L2) ja harmaa (L3) 3-vaiheisessa versiossa) johdin ELS-tunnistimen läpi.



#### HUOMAUTUS

Virheellinen latauskaapelin pidikkeen kiinnitys pääkokoonpanoon voi aiheuttaa virheellisen asennuksen, mikä voi vahingoittaa Wallboxin osia.

- Varmista, että latauskaapeli on asetettu niin, että sen V:n muotoinen puoli osoittaa kohti pääkokoonpanoa.

- Aseta latauskaapelin pidike pääkokoonpanoon niin, että V:n muotoinen puoli on Wallboxia kohti.
- Yhdistä latauskaapelin PE-johdin toiseen vapaaseen PE-läpisyöttönapaan.
- Yhdistä latauskaapelin CP-johdin CP-läpisyöttönapaan, joka sijaitsee DIN-kiskon päässä.
- Reititä latauskaapelin neutraali (N) ja L1-johdin (sekä L2- ja L3-johdot 3-vaiheisessa versiossa) ELS-tunnistimen läpi. Yhdistä ne suoraan virransyöttöpiirilevyn napoihin alla olevan taulukon mukaisesti.

#### EV-latauskaapelin värikoodit

Johtimet	L1	L2	L3	N	PE
Väri	Ruskea	Musta	Harmaa	Sininen	Vihreä/ keltainen

### 4. Aseta DIP-kytkimet.



#### HUOMAUTUS

Vaurioitunut tiedonsiirto- ja virranjohto-levy voi aiheuttaa virheellisen asennuksen ja aiheuttaa siten epävakaita Wallboxin toimintoja.

- Ole varovainen, ettei vahingoita tiedonsiirto- ja virranjohto-levyä DIP-kytkinten määrittämisen aikana.

Katso luvusta DIP-kytkinten asetus vaaditut DIP-kytkinten asetukset.

### 5. Irrota pahvisuojus.

## 6. Voit myös liittää RS485-kaapelin.

a. Aseta kolme johdinta kWh-mittariin alla olevien värikoodien mukaisesti.

RS485-kaapelin värikoodit			
Johtimet	N	P	PE
Väri	Valkoinen	Punainen	Musta
kWh-mittarin liitäntä	37 / A	36 / B	35 / C

b. Työnnä kaapelin liitin viestintäpiirilevyn sille osoitettuun porttiin.

## 7. Voit myös asentaa ja yhdistää Ethernet-kaapelin.

a. Kuori kaapelin ulompi eriste ja kuori ja purista yksittäiset johtimet Ethernet-liittimelle sopivaan pituuteen.

b. Kiinnitä Ethernet-liitin.

c. Liitä Ethernet-kaapeli tiedonsiirtopiirilevyyn.

## 8. Asenna etukansi.

a. Liitä HMI-kaapeli HMI-piirilevyyn.

b. Liitä RFID-kaapeli HMI-piirilevyyn.\*

c. Pidä etukantta pääkokoontalon vieressä ja liitä HMI-kaapeli virransyöttöpiirilevyyn.

d. Pidä etukantta pääkokoontalon vieressä ja liitä RFID-kaapeli tiedonsiirtopiirilevyyn.\*

e. Tarkista ja varmista seuraavat asiat ennen kuin suljet Wallboxin:

I. Kaikki kaapelit on kytketty oikein.

II. Tiedonsiirtovirtapiiri on oikeassa asennossa. Tarkista se painamalla sitä varovasti.\*

III. Latauskaapelin pidike on linjassa pääkotelon reunojen kanssa.

IV. Latauskaapelin ja etukannen kumitiiviste ovat oikeassa sijainnissa ja puhtaita eikä niissä näy vaurioita.

V. Kaapelit eivät voi jäädä pääkokoontalon ja etukokoontalon väliin.

f. Aseta etukansi pääkokoontaloon käyttämällä etukannen yhteydessä olevia koukkuja. Kiinnitä etukansi kiristämällä kuusi M4 x 10 mm -ruuvia.

## 9. Aseta kehys niin, että sen sisäpuolella oleva YLÖS-nuoli osoittaa ylös.

Paina kehystä etukanteen, kunnes se lukittuu paikalleen.

## 10. Kierrä latauskaapeli Wallboxin ympärille varastoimista varten.

## 11. Kytke asemaan virta.

Wallboxin tilan LED-valo syttyy ja osoittaa, että Wallbox käynnistyy ja valmistautuu lataamiseen. Katso luvusta Tilan osoittaminen lisätietoja.

\* Vain ID. Charger Connect ja ID. Charger Pro.



## 6. DIP-kytkinten asetus

**Virransyöttöpiirilevyssä on kaksi 5-napaisten DIP-kytkinten ryhmää:**

- Ryhmä A määrittää virranmuuntimen käyttämän kelan tyypin sekä maadoituksen puuttumisen valvontatoiminnon.
- Ryhmä B määrittää laitoksessa/talossa tai Wallboxissa käytettävissä olevan virran ryhmän A määritysten perusteella.

Seuraavissa kuvissa ja taulukoissa ylemmän kytkimen sijaintiin viitataan sijaintina **1** ja alempaan kytkimen sijaintiin viitataan sijaintina **0**.



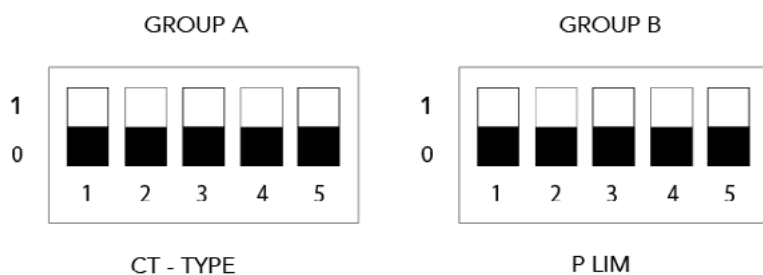



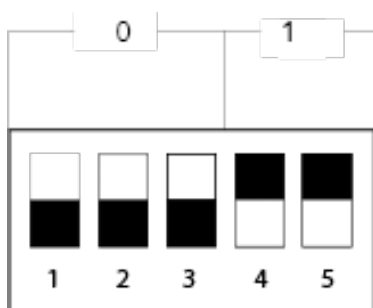



**DIP-kytkinten sijainnit:**



**Esimerkki DIP-kytkimen asetuksesta: 0, 0, 0, 1, 1**



## Ryhmä A: virranmuunninkelan ominaisuudet

Ryhmän A kytkimet							
Virranmuunninkelan malli	DIP-kytkimen numero ja sijainti					Kuva	Kääntösuhde
	1	2	3	4	5		
Oletus / virranmuunninkelaa ei ole liitetty	0	0	0	0	--		--
Käyttäjä asettaa.*	1	0	0	0	--		Käyttäjä asettaa.*
Nidec C-CT-10	0	1	0	0	--		3000:1
Nidec C-CT-16	1	1	0	0	--		3000:1
Nidec C-CT-24	0	0	1	0	--		3000:1
LEM TT 50-SD	1	0	1	0	--		3000:1
LEM TT 100-SD	0	1	1	0	--		3000:1
VAC E4623-X002	1	1	1	0	--		2500:1
VAC E4624-X002	0	0	0	1	--		2500:1
VAC E4626-X002	1	0	0	1	--		2500:1

\* Vain ID. Charger Connect ja ID. Charger Pro.



Aseta virranmuunninkelan parametrit paikallisesti käyttämällä Wallboxin Configuration Manageria. Katso luvusta ID. Charger Connect ja ID. Charger Pro määrittäminen lisätietoja.

**HUOMIO:** Kaikki yllä esitellyistä kokoonpanoista poikkeavat kokoonpanot ovat virheellisiä ja aiheuttavat virhetilan.

## Maadoituksen puuttumisen valvonnan määrittäminen

Ryhmän A DIP-kytkin 5 määrittää maadoituksen puuttumisen valvonnan toiminnan. Oletuksena tämä ominaisuus on otettu käyttöön tehtaalla.

**HUOMIO:** Wallbox ei havaitse maadoitusyhteyttä, jos maadoituksen puuttumisen valvonta on poistettu käytöstä.













	Ryhmän A kytkimet					Kuva
	1	2	3	4	5	
Maadoituksen puuttumisen valvonta käytössä	--	--	--	--	0	
Maadoituksen puuttumisen valvonta ei käytössä	--	--	--	--	1	















## Ryhmä B: virran skaalaus

**HUOMIO:** Jos Wallboxan ei ole liitetty virranmuunninkelaa (ilmaistu ryhmän A DIP-kytkinten asetuksella = 0000x), virran skaalauksen arvo on sama kuin aseman suurin mahdollinen staattinen virta.

**HUOMIO:** Jos Wallboxiin on liitetty virranmuunninkela, joka määritetään ryhmän A DIP-kytkimellä, jännitteen skaalauksen arvo on sama kuin laitoksen jännitteen enimmäisarvo vaihekohtaisesti.

**HUOMIO:** Jos staattinen enimmäisvirta ylittää aseman luokituksen, näkyviin tulee virhe ja Wallboxa ei voi käyttää.

Ryhmän B kytkimet					Kuva	Virranmuunninkelaa ei ole liitetty		Virranmuunninkela
DIP-kytkimen numero ja sijainti						Aseman enimmäisvirta		Laitoksen/ talon enimmäisvirta per vaihe
1	2	3	4	5		16 A 3-vaiheinen	32 A 1-vaiheinen	
0	0	0	0	0		16 A	32 A	0 A
1	0	0	0	0		6 A	6 A	6 A
0	1	0	0	0		7 A	7 A	8 A
1	1	0	0	0		8 A	8 A	10 A
0	0	1	0	0		9 A	9 A	13 A
1	0	1	0	0		10 A	10 A	16 A
0	1	1	0	0		11 A	11 A	20 A
1	1	1	0	0		12 A	12 A	25 A
0	0	0	1	0		13 A	13 A	28 A
1	0	0	1	0		14 A	14 A	32 A
0	1	0	1	0		15 A	15 A	35 A
1	1	0	1	0		virheellinen	16 A	40 A
0	0	1	1	0		virheellinen	17 A	50 A

1	0	1	1	0		virheellinen	18 A	60 A
0	1	1	1	0		virheellinen	19 A	63 A
1	1	1	1	0		virheellinen	20 A	80 A
0	0	0	0	1		virheellinen	21 A	100 A
1	0	0	0	1		virheellinen	22 A	120 A
0	1	0	0	1		virheellinen	23 A	140 A
1	1	0	0	1		virheellinen	24 A	150 A
0	0	1	0	1		virheellinen	25 A	160 A
1	0	1	0	1		virheellinen	26 A	180 A
0	1	1	0	1		virheellinen	27 A	200 A
1	1	1	0	1		virheellinen	28 A	virheellinen
0	0	0	1	1		virheellinen	29 A	virheellinen
1	0	0	1	1		virheellinen	30 A	virheellinen
0	1	0	1	1		virheellinen	31 A	virheellinen

**HUOMIO:** Kaikki yllä esitellyistä kokoonpanoista poikkeavat kokoonpanot ovat virheellisiä ja aiheuttavat virhetilan.

# 7. ID. Charger Connectin ja Pron määrittäminen

**HUOMIO:** Smart Charging -toiminnot, kuten ID. Charger Connectin ja ID. Charger Pron valtuutus latauskorteilla tai etähallinta ovat saatavilla toukokuun 2020 jälkeen.

**HUOMIO:** ID. Charger Connectin tai ID. Charger Pron yhdistäminen on pakollista, jotta Smart Charging -toimintoja voidaan käyttää niitä vastaavien verkkopalveluiden kanssa. Smart Charging -toiminnot voidaan määrittää We Connect ID.-sovelluksen latauspalveluiden avulla ja myös hallita niiden kautta.

## 7.1. Tietoja tietosuojasta

Tässä selitetään henkilötietojesi käsittelyn periaatteet, kun käytät kotilatausasemaa. Tarkempia tietoja Volkswagen Group Charging GmbH:n tietosuojalausekkeesta on osoitteessa [www.elli.eco](http://www.elli.eco).

### A. Vastuuhenkilö

Olemme iloisia, että käytät Volkswagen Group Charging GmbH:n kotilatausasemaa ja olet kiinnostunut yrityksestämme ja tuotteistamme. Volkswagen Group Charging GmbH, Mollstraße 1, 10178 Berlin, sähköposti: [info@elli.eco](mailto:info@elli.eco), on merkitty Charlottenburgin käräjäoikeuden kaupparekisteriin numerolla HRB 208967 B ("Volkswagen Group Charging GmbH"). Ilmoitamme seuraavassa, kuinka keräämme, käsittelemme ja käytämme tietoja, kun käytät kotilatausasemaa.

### B. Henkilötietojesi käsittely

#### I. Kotilatausaseman sähköinen käyttöönotto ja konfigurointi (Volkswagen Group Charging GmbH:n käsittelemät tiedot)

Volkswagen Group Charging GmbH käsittelee omalla vastuullaan IT-järjestelmillemme säännöllisesti välitettäviä ja niissä käsiteltäviä seuraavia salattuja laitekohtaisia tietoja, joilla varmistetaan kotilatausaseman sähköinen käyttöönotto ja kommunikaation toimivuus ja ajantasaisuus, mukaan luettuna WLAN-yhteys tai LTE-matkapuhelinstandardi (niin kutsutut liitettävyysoiminnot): laitteen tunniste, laitteen valmistaja, sukupolvi, laitetyyppi ja ohjelmistoversio (tekniset tiedot). Volkswagen Group Charging GmbH käsittelee tiedot sopimuksen täytäntöön panemiseksi (yleisen tietosuoja-asetuksen 6 artiklan 1 kohdan b alakohta). Käsittelemme tietoja niin kauan kuin käsittelyä tarvitaan edellä mainittuun tarkoitukseen, ja poistamme tiedot yleensä viipymättä, kun laillista perustetta ei enää ole, jos tietoja ei enää tarvita edellä mainittuihin tarkoituksiin tai tarkoituksia ei enää ole, ja mikäli muuta laillista

perustetta (esim. kauppaa- tai verotuslainsäädäntöön perustuvia säilytysaikoja) ei ole, muussa tapauksessa muun laillisen perusteen lakattua tai jos muut lailliset perusteet vaativat poistamaan henkilökohtaiset tiedot.

Mikäli muut palveluntarjoajat käsittelevät henkilötietoja toimeksiannostamme, olemme solmineet palveluntarjoajien kanssa tietojenkäsittelysopimuksen ja olemme sopineet kohtuullisista takuista henkilötietojen suojaamiseksi. Valitsemme huolellisesti palveluntarjoajamme, jotka käsittelevät henkilötietoja vain tehtäviensä suorittamiseen sopimukseen perustuvien ohjeidemme sitomina. Palveluntarjoajat suojaavat henkilötiedot sopivilla teknisillä ja organisatorisilla toimenpiteillä, ja me tarkastamme palveluntarjoajat säännöllisesti. Olemme tehneet vastaavat EU-mallisopimuslausekkeet henkittietojen välittämisestä tietojenkäsittelijälle kolmansiin maihin (riittävänä takuuna koskien tietojen käsittelyä muissa kuin Euroopan maissa). Voit hakea käytetyt EU-mallisopimuslausekkeet seuraavasta URL-osoitteesta: <https://eur-lex.europa.eu/legal-content/DE/TXT/?uri=CELEX%3A32010D0087>. Luettelo käyttämistämme palveluntarjoajista on nähtävissä osoitteessa [www.elli.eco](http://www.elli.eco).

## II. Home Charging- tai mobiilipalvelut (Volkswagen AG:n tietojen käsittely)

Jos haluat valtuuttaa ja käyttää kotilatausaseman yhteydessä muita Home Charging- tai mobiilipalveluja (esim. lataussykliin ohjaus ja analysointi), kotilatausasema on yhdistettävä laiteparin muodostuskoodilla Volkswagen-käyttäjätiliisi (Volkswagen ID), jonka tarvitset (Volkswagen ID:n tarjoaa Volkswagen AG, Berliner Ring 2, 38440 Wolfsburg, joka on merkitty Braunschweigin käräjäoikeuden kaupparekisteriin numerolla HRB 100484 ("Volkswagen AG"). Volkswagen ID -käyttäjätilin avulla voit kirjautua lukuisiin Volkswagen AG:n tai kolmansien osapuolien palveluihin (esim. verkkosivustoille tai sovelluksiin). Volkswagen ID toimii keskitettynä käyttäjätilinä, jolla voit hallita keskitetysti. Tiedot käsitellään sopimuksen täytäntöön panemiseksi (yleisen tietosuojasetuksen 6 artiklan 1 kohdan b alakohta). Rekisteröitymiseen tarvitaan sähköpostiosoite ja itse valitsemasi salasana. Huomaa Volkswagen ID -käyttäjätiliin sovellettava perusteellinen tietosuojalauseke. Se on ladattavissa osoitteesta <https://vwid.vwgroup.io/data-privacy>). Volkswagen AG tarjoaa Home Charging- ja mobiilipalvelut. Volkswagen AG käsittelee Home Charging- ja mobiilipalveluja käytettäessä edellä lueteltuja teknisiä tietoja (laitteen tunnistetiedot, laitteen valmistaja, sukupuoli, laitetyyppi ja ohjelmistoversio) sekä seuraavia henkilötietoja ja laitekohtaisia lisätietoja: asiakkaan tunnistetiedot, tilasto, latauksen tiedot, tila, yhteyden tila ja viimeksi muodostetun yhteyden aikaleima.

Volkswagen AG käsittelee Home Charging- ja mobiilipalvelujen tiedot omalla vastuullaanmeidän toimeksiannostamme. Lisätietoja siitä, miten Volkswagen AG käsittelee henkilötietojasi, ja oikeuksiesi käyttämisestä Volkswagen AG:n suhteen on Volkswagen AG:n Home Charging- ja mobiilipalvelujen tietosuojalausekkeessa osoitteesta: <https://weconnect.volkswagen-we.com/legal/privacy>

### C. Oikeutesi

Volkswagen Group Charging GmbH:n käsittelemien tietojen yhteydessä asianomaisella on seuraavat oikeudet, joita voit käyttää milloin tahansa maksutta suhteessa Volkswagen Group Charging GmbH:hon. Katso lisätietoja oikeuksiesi täytäntöönpanosta kohdasta D.

**Oikeus saada tietoa:** Sinulla on oikeus saada meiltä tietoja (yleisen tietosuojaa-asetuksen art. 15) henkilötietosi käsittelystä.

**Tietojen oikaisuoikeus:** Sinulla on oikeus vaatia meitä korjaamaan (yleisen tietosuojaa-asetuksen art. 16) itseäsi koskevat virheelliset tai epätäydelliset henkilötiedot.

**Tietojen poistamisoikeus:** Sinulla on oikeus yleisen tietosuojaa-asetuksen 17 artiklassa mainittujen ehtojen täytyessä vaatia tietojesi poistamista. Niiden mukaan voit esimerkiksi pyytää tietojesi poistamista, jos niitä ei enää tarvita sitä tarkoitusta varten, jota varten ne kerättiin. Lisäksi voit vaatia poistamista, jos käsittelemme tietojasi suostumukseksi perusteella ja perut tämän suostumuksen.

**Käsittelyn rajoittamisoikeus:** Sinulla on oikeus vaatia tietojesi käsittelyn rajoittamista, jos yleisen tietosuojaa-asetuksen 18 artiklan ehdot täyttyvät. Tästä on kysymys esimerkiksi silloin, jos kiistät tietojen oikeellisuuden. Voit siinä tapauksessa vaatia, että käsittelyä rajoitetaan, kunnes tietojen oikeudellisuus vahvistetaan.

**Vastustamisoikeus:** Mikäli käsittely perustuu yleiseen oikeutettuun etuun, sinulla on oikeus vastustaa tietojen käsittelyä. Vastustaminen on sallittua, kun käsittely liittyy joko yleiseen etuun tai julkisen vallan käyttöön tai pohjautuu Volkswagen Group Charging GmbH:n tai kolmannen osapuolen oikeutettuun etuun. Jos jätät vastalauseen, pyydämme sinua kertomaan syyt, joiden pohjalta vastustat tietojen käsittelyä. Lisäksi sinulla on oikeus vastustaa tietojen käsittelyä suoramarkkinointia varten. Tämä koskee myös profilointia, jos se liittyy suoramarkkinointiin.

**Oikeus siirtää tiedot järjestelmästä toiseen:** Mikäli tietojen käsittely perustuu suostumukseen tai sopimuksen täytäntöön panemiseen, joka lisäksi tapahtuu automaattisen käsittelyn pohjalta, sinulla on oikeus saada tietosi jäsenneyssä, yleisesti käytetyssä ja koneellisesti luettavassa muodossa ja siirtää nämä toiselle tietojenkäsittelijälle.

**Peruuttamisoikeus:** Jos tietojen käsittely perustuu suostumukseen, sinulla on oikeus peruuttaa tietojen käsittely tulevan käsittelyn osalta milloin tahansa maksutta.

**Valitusoikeus:** Sinulla on lisäksi oikeus valittaa tietojesi käsittelystä valvontaviranomaiselle (esimerkiksi Berliinin tietosuojavaltuutetulle).



## D. Yhteysenkilösi

### Yhteysenkilö oikeuksienne täytäntöönpanoa varten

Lähetä oikeuksiesi täytäntöönpanoa varten sähköpostia osoitteeseen info-datenschutz@elli.eco tai kirje osoitteeseen Datenschutzbeauftragter der Volkswagen Group Charging GmbH, Mollstraße 1, 10178 Berlin.

### Tietosuojavaltuutettu

Tietosuojavaltuutettumme on yhteysenkilönne kaikissa tietosuojaan liittyvissä asioissa:

Datenschutzbeauftragter der Volkswagen Group Charging GmbH  
Mollstraße 1, 10178 Berlin  
info-datenschutz@elli.eco

Päivitetty: Huhtikuu 2020

## 7.2. ID. Charger Connectin ja Pron määrittäminen paikallisesti

**HUOMIO:** Jos haluat lisätietoja kokoonpanosta, tutustu verkkokäyttöoppaaseen osoitteessa [www.elli.eco/download](http://www.elli.eco/download).

**ESIVAATIMUKSET:** Wallbox on asennettu ja sinulla on latausaseman mukana toimitettu määritystarra.

1. Jos Wallboxin syöttövirta on käytössä, sammuta se sähkökeskuksesta. Ota sitten syöttövirta käyttöön uudelleen.
2. Wallboxin tilan osoittava LED-valo palaa tasaisen sinisenä ja Configuration Manager on käytettävissä.
3. Seiso Wallbox lähellä ja pidä mobiililaitteesi saatavilla.

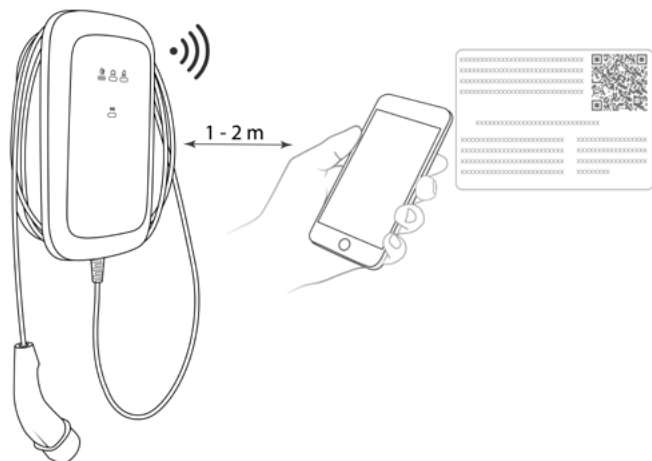

4. Muodosta yhteys tarrassa mainittuun Wi-Fi-yhteyspisteeseen.
5. Avaa mikä tahansa Internet-selain mobiililaitteellasi ja syötä kokoonpanosivun IP-osoite: 192.168.123.4
6. Käytä kokoonpanosivun salasanaa, joka löytyy määritystarrasta, ja kirjaudu Configuration Manageriin.
7. Määritä Wallboxin asetukset vaatimustesi mukaisiksi:
  - a. Muodosta Wallboxia varten Internet-yhteys esim. asettamalla käyttöparametrit kotisi Wi-Fi-yhteyteen tai paikalliseen LAN-verkkoon.
  - b. Aseta henkilökohtaiset valintasi, kuten kieli, sisäänkirjautumisen salasana ja latauskorttien käyttö hallinnoinnissa.

## 7.3. Laitepari muodostaminen ID. Charger Connectin tai Pron ja sovellustilin välillä

Jotta voit käyttää kaikkia ID. Charger Connectin ja ID. Charger Pron tarjoamia verkkopalveluita, sinun on yhdistettävä Wallbox VW-tiliisi.

### 1. Lataa We Connect ID.-sovellus.

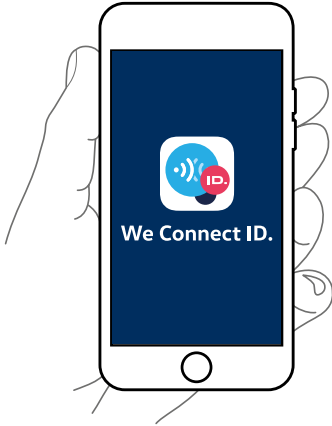

2. Luo tili tai kirjaudu sisään.
3. Noudata sovelluksessa näkyviä ohjeita.

# 8. Käyttöönotto

## Yleinen käyttöönotto

Ennen Wallbox liittämistä ajoneuvoon:

1. Puhdista liitäntäalue.
2. Tarkista, että seinäkiinnitys on tukeva.
3. Tarkista, että kaikki ruuvit ja liitännät ovat tiukalla.
4. Varmista, ettei avoimia aukkoja ole enää kaapelin reitityksen jälkeen. Sulje ne sokkotelulla, jos mikään kaapeli ei kulje aukkojen läpi.
5. Varmista, että kaikki läpivientihokit on kiristetty hyvin.
6. Tee silmämääräinen tarkistus käyttöönottomääräysten mukaisesti.
7. Kytke Wallbox syöttövirta.
8. Tarkista HMI-merkkivalon tila.
9. Tee sähkölaitteen käyttöönotto käyttöönottomääräysten ja -vaatimusten mukaisesti sekä paikallisten asennusvaatimusten mukaisesti (jos sellaisia on).
10. Tarkista toiminta simulaattorilla tai sähköautolla ja tarkkaile samalla HMI-merkkivalon tilaa.
11. Täytä käyttöönottoraportti.

Esimerkki käyttöönottoraportista on osoitteessa [www.elli.eco/download](http://www.elli.eco/download).



# 9. Kunnossapito

Wallboxin omistaja on vastuussa latausaseman kunnossapidosta, ja kunnossapidossa on noudatettava ihmisten, eläinten ja omaisuuden turvallisuutta koskevaa lainsäädäntöä sekä käyttömaan asennusmääräyksiä.



1. Latausaseman ulkopinnoilla oleva lika ja luonnollinen orgaaninen aine voidaan puhdistaa kostealla pehmeällä liinalla.
2. Tarkista latauspistoke vaurioiden ja epäpuhtauksien varalta. Puhdista se tarvittaessa.
3. Tarkistuta Wallbox ja sen asennus sähköasentajalla säännöllisesti ja käyttömaan paikallisten asennusohjeiden mukaisesti.





# 10. Vianetsintä



Katso lisätietoja Tilan osoittaminen Wallbox LED-merkkivalojen tiloista kohdasta.

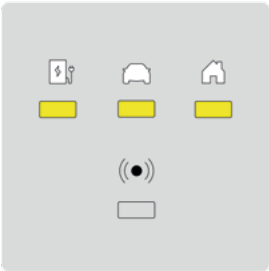

 <b>VAARA</b>
Vaurioituneiden sähkölaitteiden käyttö aiheuttaa sähköiskun riskin, mikä aiheuttaa vakavia vammoja tai kuoleman. – Vain valtuutettu sähköasentaja saa suorittaa vikojen tunnistamisen, ellei toisin ole mainittu.
 <b>VAROITUS</b>
Wallboxin osoittaman virheen jättäminen huomiotta voi aiheuttaa sähköiskun riskin, mikä voi aiheuttaa vamman tai kuoleman. – Jos jokin luettelossa mainituista virheistä ei poistu, ota yhteyttä asiakastukeen osoitteessa volkswagen-support@elli.eco niin saat lisätietoja ja voit välttää tuotteen vaurioitumisen.

## 10.1. Wallbox virhetilat



LED-valojen tilat	Wallboxin tila	Selitys
	Energi-ansäätö	<b>Lataus mahdollinen</b> – Käynnistä Wallbox yhdistämällä se ajoneuvoon.
	Pois päältä	<b>Ei voida ladata</b> – Tarkista sähkökeskuksesta, että Wallboxin virtalähde on käytössä.
	HMI-kaapelia ei ole liitetty	<b>Ei voida ladata</b> – Tarkista, että HMI-kaapeli on liitetty oikein.
	Tehonalennus ylikuumentumisen vuoksi	<b>Lataus mahdollinen</b> Korkean lämpötilan vuoksi Wallbox sallii lataamisen vain pienemmällä teholla. Kun Wallbox on jäähtynyt, se jatkaa lataamista enimmäisteholla.

	<p>Virranmuunninkelan/ HEMS:n lataus keskeytetty</p>	<p><b>Ei voida ladata</b> Talon virrankulutus on liian korkea, jotta lataus voitaisiin sallia. Wallbox aloittaa lataamisen uudelleen, kun virtaa on saatavilla.</p>
	<p>Tehonalennus virranmuunninkelan/ HEMS:n vuoksi</p>	<p><b>Lataus mahdollinen</b> Kun talon virrankulutus on suurta, Wallbox sallii latauksen vain pienellä teholla. Kun talon virrankulutus on palannut normaaliksi, Wallbox sallii latauksen enimmäisteholla.</p>
	<p>Tiedonsiirtoyhteys HEMS:n kanssa on katkennut</p>	<p><b>Lataus mahdollinen</b> Wallbox ei voi viestiä HEMS-verkon kanssa.</p> <ul style="list-style-type: none"> <li>– Tarkista verkkomäärityksesi Configuration Managerista.</li> <li>– Tarkista HEMS-määrityksesi Configuration Managerista.</li> </ul>
	<p>Itsetestauksen epäonnistuminen tai suorittimen virhe</p>	<p><b>Ei voida ladata</b> Wallbox on havainnut sisäisen virheen itsetestauksen aikana.</p> <ul style="list-style-type: none"> <li>– Sammuta Wallbox sähkökeskuksesta. Käynnistä Wallbox sitten uudelleen.</li> <li>– Jos virhe toistuu, tarkista, että HMI-kaapeli on liitetty oikein.</li> </ul>

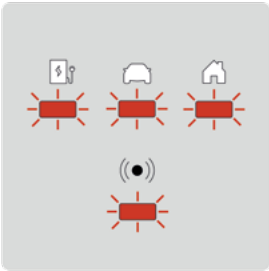
	<p>Kriittinen lämpötila</p>	<p><b>Ei voida ladata</b> Tämä virhe tapahtuu, kun Wallboxin sisäinen lämpötila on liian korkea.</p> <ul style="list-style-type: none"> <li>– Jos Wallbox ei palaudu kriittisen lämpötilan tilasta, irrota se autosta. Anna Wallboxin jäähtyä vähintään tunnin ajan.</li> <li>– Jos tämä virhe tapahtuu usein, varmista, että Wallbox on suojassa lämmön lähteiltä (kuten suoralta auringonvalolta).</li> </ul>
	<p>Suojamaadoitus puuttuu</p>	<p><b>Ei voida ladata</b> <b>HUOMIO:</b> ID. Charger havaitsee, onko se kytketty maadoitukseen oikein mittaamalla L1:n ja PE:n (suojamaadoitus) välisen jännitteen.</p> <ul style="list-style-type: none"> <li>– Mittauta jännite L1:n ja PE:n välillä useaan kertaan:</li> </ul> <p><b>A</b> – Jos jännite on lähellä arvoa 0 V, L1 ja N ovat saattaneet vaihtaa paikkaa.</p> <p><b>B</b> – Jos jännitteet eroavat kaikissa mittauksissa, maadoitusliitäntä on mahdollisesti kelluva.</p> <p><b>Mahdolliset ratkaisut:</b></p> <ul style="list-style-type: none"> <li>– TN- ja TT-maadoitusjärjestelmien tapauksessa (ei päde 1-vaihesähköön ilman nollajohtinta): Tarkistuta, että Wallboxissa on asianmukainen maadoitusliitäntä.</li> <li>– Poista IT-verkkojännite- tai nollajohtimettomien 1-vaihejärjestelmien tapauksessa maadoituksen valvontatoiminto käytöstä ryhmän A DIP-kytkimellä 5.</li> <li>– Jos virhe toistuu ja Wallboxin turvallinen käyttö sekä tulopuolen asennus on varmistettu, poista maadoituksen valvontatoiminto käytöstä ryhmän A DIP-kytkimellä 5.</li> </ul>

	Maadoitusvuoto	<p><b>Ei voida ladata</b></p> <p>Wallbox on havainnut ajoneuvon aiheuttaman maadoitusvuodon.</p> <ul style="list-style-type: none"> <li>– Jos ajoneuvo on liitetty Wallboxiin, irrota se. Odota, että Wallbox on valmiustilassa ennen kuin kytket sen uudelleen ajoneuvoon.</li> <li>– Jos ajoneuvoa ei ole liitetty Wallboxiin, sammuta Wallbox sähkökeskuksesta. Käynnistä Wallbox sitten uudelleen.</li> <li>– Jos virhe toistuu, tarkista latauskaapeli ja liitin liian ja vaurioiden varalta.</li> <li>– Jos virhe ei korjaannu, ota yhteyttä asiakastukeen.</li> </ul>
	Virheellinen virranmuunninkelan kokoonpano	<p><b>Ei voida ladata</b></p> <ul style="list-style-type: none"> <li>– Tarkista, että DIP-kytkinten asetukset ovat tässä käyttöoppaassa määritettyjen kokoonpanojen mukaisia.</li> </ul>
	Releiden tila ei täsmää	<p><b>Ei voida ladata</b></p> <p>Lähtöpuolen releet ovat hitsautuneet yhteen.</p> <div style="background-color: #f4a460; padding: 5px; display: flex; align-items: center;"> <b>VAROITUS: Sähköiskun vaara</b> </div> <p>Jos Wallboxiin on kytketty virta, latausliitin saattaa olla jännitteinen.</p> <ol style="list-style-type: none"> <li>1. Sammuta Wallbox sähkökeskuksesta.</li> <li>2. Jos ajoneuvo on edelleen liitettyä Wallboxiin, irrota latauskaapeli ajoneuvostasi ja liitä suoja kaapelin liittimeen.</li> <li>3. Käynnistä Wallbox sitten uudelleen.</li> <li>4. Jos virhe toistuu, katkaise Wallboxin virta pysyvästi ja varmista, että sitä ei käytetä. Ota yhteyttä asiakastukeen ja pyydä, että Wallbox vaihdetaan.</li> </ol>

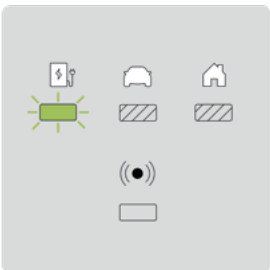

	Ajoneuvon tiedonsiirtovirhe	<p><b>Ei voida ladata</b></p> <p>Pilottijohdin saattaa olla oikosulussa maadoitukseen.</p> <ul style="list-style-type: none"> <li>– Jos ajoneuvo on liitetty Wallboxiin, irrota se. Odota, että Wallbox on valmiustilassa ennen kuin kytket sen uudelleen ajoneuvoon.</li> <li>– Jos vika ilmenee edelleen, vaikka ajoneuvoa ei ole kytketty, tarkista latauskaapeli ja liittin lian ja vaurioiden varalta.</li> </ul>
	Wallbox on etäasetettu käyttökelvottomaksi*	<p><b>Ei voida ladata</b></p> <ul style="list-style-type: none"> <li>– Tarkista Wallboxin asetukset We Connect ID.-sovelluksessa.</li> <li>– Jos virhe toistuu, ota yhteyttä asiakastukeen, jotta asetuksesi voidaan tarkistaa.</li> </ul>
	Tiedonsiirtopiirilevyä ei löydynyt*	<p><b>Ei voida ladata</b></p> <ul style="list-style-type: none"> <li>– Sammuta Wallbox sähkökeskuksesta. Käynnistä Wallbox sitten uudelleen.</li> <li>– Tarkista, että Wallboxin virransyöttöpiirilevyn ja tiedonsiirtopiirilevyn välillä on asianmukainen liitäntä.</li> </ul>
	Wallboxia ei voida käyttää odottamattoman/sisäisen virheen takia	<p><b>Ei voida ladata</b></p> <ul style="list-style-type: none"> <li>– Jos ajoneuvo on liitetty Wallboxiin, irrota se. Odota, että Wallbox on valmiustilassa ennen kuin kytket sen uudelleen ajoneuvoon.</li> <li>– Jos ajoneuvoa ei ole liitetty Wallboxiin, sammuta Wallbox sähkökeskuksesta. Käynnistä Wallbox sitten uudelleen.</li> <li>– Jos virhe ei korjaannu, ota yhteyttä asiakastukeen.</li> </ul>
	Ei yhdistetty Elin IT-järjestelmiin juuri nyt*	<p><b>Lataus mahdollinen</b></p> <p>Lataus on edelleen mahdollista joko äskettäin hyväksytyillä korteilla tai ilman käytön hallintaa.</p> <ul style="list-style-type: none"> <li>– Käytä Configuration Manageria varmistaaksesi, että verkon asetukset ovat oikeat.</li> </ul>



Paikallinen valtuutus  
(esim. latauskortti) on hylätty\*

#### Latausta ei sallita

- Käytä latauskorttia, jolla lataaminen on sallittua, jotta saat käyttöoikeuden.
- Tarkista käytön hallinnan asetukset We Connect ID.-sovelluksesta.
- Jos virhe toistuu, ota yhteyttä asiakastukeen, jotta asetukset ja latauskorttisi voidaan tarkistaa.

\* Vain ID. Charger Connect ja ID. Charger Pro.

## 10.2. Latauskaapelin pituuden säätäminen

1. Löysää latauskaapelin tuetun taitoskohdan kaksi ruuvia Torx 10-ruuvitaltalla.
2. Pidä kiinni kaapelista ja säädä latauskaapelin pidikkeen asentoa kääntämällä sitä vastapäivään.
3. Kun haluttu pituus on saavutettu, säädä latauskaapelin pidikkeen asentoa ja kiristä tuetun taitoskohdan kaksi ruuvia 4 Nm:n momenttiin.

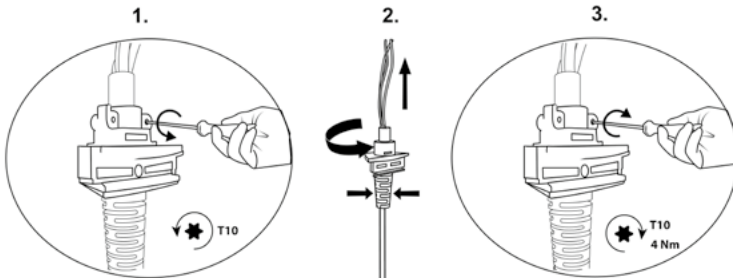

4. Säädä johdinten pituutta tarpeen mukaan.

# 11. Käytöstä poisto



Katso käyttöohjeessa B olevat vastaavat kuvat.



**VAARA**

Sähköasennusten kanssa työskenteleminen ilman perusteellisia varotoimenpiteitä aiheuttaa sähköiskun riskin ja sen myötä vakavan vamman tai kuoleman riskin.

- Varmista, että sähkövirtaa ei voida kytkeä vahingossa asennuksen aikana.
- Merkitse työskentelyalueet huomioteipillä ja varoitusmerkeillä. Varmista, että työskentelyalueille ei pääse sivullisia.

1. **Katkaise Wallbox syöttövirta ja varmista, että virta pysyy katkaistuna lisäämällä varoitusmerkkejä, joilla estetään virran tahaton kytkeminen.**
2. **Irrota kehys muovisella kortilla tai vastaavalla muovisella työkalulla varovasti niin, että kehys ei vaurioidu.**
3. **Irrota etukannen ruuvit. Irrota etukansi ja pidä sitä pääkokoontalon lähellä, kun irrotat HMI-kaapelin ja tarvittaessa valinnaisen RFID-kaapelin.**
4. **Voit irrottaa Wallboxin sitten noudattamalla luvun Wallboxin asennus asennusohjeita vastakkaisessa järjestyksessä.**

# 12. Hävittäminen

Kun Wallbox on poistettu käytöstä, hävitä se paikallisten määräysten mukaisesti.



WEEE:n standardien mukaisesti Wallbox on merkitty symbolilla, jossa jäteastian päälle on vedetty rasti. Tämä tarkoittaa, että Wallboxia ei saa hävittää kotitalousjätteessä. Hävitä Wallbox toimittamalla se paikalliseen sähkö- ja elektroniikkalaitteiden keräyspisteeseen. Näin varmistetaan, että laite kierrätetään asianmukaisesti ja vältetään haitallisia ympäristövaikutuksia. Selvitä tarvittavat osoitteet kaupunkisi ohjeista tai paikallisilta viranomaisilta.



Materiaaleja kierrättämällä voidaan säästää raaka-aineita ja energiaa sekä edistää ympäristönsuojelua.

# 13. Liite

## 13.1. Takuu

Wallbox valmistaja ei ole vastuussa vioista tai vaurioista, jotka ovat aiheutuneet käyttö- ja asennusohjeiden noudattamatta jättämisestä, eikä vioista, jotka aiheutuvat normaalista kulumisesta.

**Tämä vastuusta vapauttaminen koskee erityisesti seuraavia:**

- Virheellinen varastointi, asennus tai käyttö.
- Valtuuttamattoman sähköasentajan tekemä asennus, käyttöönotto tai korjaus.
- Muiden kuin alkuperäisten varaosien käyttö.
- Sellaisten materiaalien käyttö, joita ei ole mainittu tässä käyttöoppaassa Wallboxin asennuksessa, käytössä, ylläpidossa ja/tai huollossa käytettäväksi, purkaa takuun, eikä valmistaja ole vastuussa vioista tai vaurioista, jotka johtuvat muiden kuin mainittujen materiaalien käytöstä. Tämä koskee erityisesti silikonia tai fosforia sisältäviä materiaaleja.
- Wallboxin tai sen osien muokkaaminen niin, että muutokset voivat aiheuttaa sen, että Wallbox tai sen osat eivät ole enää tarkoituksenmukaisen käytön mukaisia.
- Tehdystä asennuksesta ei voida esittää olennaisia asiakirjoja (kuten käyttöönottoraporttia).

## 13.2. EU-vaatimustenmukaisuusvakuutus

**Valmistaja ilmoittaa, että latausasema on valmistettu ja toimitettu seuraavien direktiivien ja asetusten mukaisesti:**

- EN/IEC 61851-1 (2017)
- EN/IEC 61851-21-2 (2018)
- EN/IEC 61000-3-2 (2014)
- EN/IEC 61000-3-3 (2013)
- EN 301 489-1 V2.2.0
- EN 301 489-3 V2.1.1
- EN 301 489-17 V3.2.0
- EN 301 489-52 V1.1.0
- EN 301 908-1 V11.1.1
- EN 301 511 V12.5.1
- EN 300 330 V2.1.1
- EN 300 328 V2.1.1
- EN 301 893 V2.1.1

CE-vaatimustenmukaisuusvakuutus on kokonaisuudessaan saatavilla osoitteessa [www.elli.eco/download](http://www.elli.eco/download).

## 13.3. Sanasto

Lyhenteet ja akronyymit	Merkitys
AC	Vaihtovirta
CP	Ohjauspilotti
DC	Tasavirta
DIP-kytkin	Koteloitu rinnakkaiskytkin
ELS	Maadoitusvuodon tunnistin
EV	Sähköauto
GDPR	Yleinen tietosuoja-asetus
HEMS	Home Energy Management System eli kodin energian hallintajärjestelmä
HMI	Käyttöliittymä
Johdonsuojakatkaisija	Pienoiskatkaisija
LED	Light Emitting Diode -valo
MID	Mittauslaitedirektiivi
NFC	Near Field Communication -lähilukutekniikka
OCPP	Avoin latauspisteprotokolla
PE	Suojamaadoitus
PCB	Printed Circuit Board -piirilevy
RFID	Radiotaajuinen etätunnistus
Vikavirtasuojakytkin	Vikavirtaseuranta



## Installations- och användarmanual

svenska

# Innehållsförteckning

<b>1. Allmän information och omfattning .....</b>	<b>103</b>
1.1. Dokumentets omfattning .....	103
1.2. Allmänt.....	103
1.3. Säkerhetsåtgärder .....	104
1.4. Tekniska specifikationer .....	107
<b>2. Produktinformation .....</b>	<b>110</b>
<b>3. Ladda med wallbox .....</b>	<b>111</b>
3.1. Starta och stoppa en laddningssession .....	111
3.2. Statusindikering.....	112
<b>4. Förberedelse inför installation .....</b>	<b>115</b>
4.1. Leveransomfattning.....	115
4.2. Förutsättningar för installation .....	116
4.3. Verktyg och material som behövs .....	118
4.4. Observera vid installation.....	120
<b>5. Installera wallbox.....</b>	<b>122</b>
5.1. Installera väggfästet .....	123
5.2. Förbered huvudenheten för installation.....	123
5.3. Montera huvudenheten på väggfästet .....	125
5.4. Montera wallbox.....	125
<b>6. Ställ in DIP-switchar .....</b>	<b>129</b>
<b>7. Konfigurera ID. Charger Connect och Pro .....</b>	<b>134</b>
7.1. Information om sekretess.....	134
7.2. Konfigurera ID. Charger Connect och Pro lokalt.....	138
7.3. Koppla ihop ID. Charger Connect och Pro till app-kontot.....	139
<b>8. Idrifttagning.....</b>	<b>140</b>
<b>9. Underhåll.....</b>	<b>140</b>
<b>10. Felsökning.....</b>	<b>141</b>
10.1. Felstatus för wallbox.....	141
10.2. Justera längden på laddkabeln .....	146
<b>11. Nedmontering.....</b>	<b>147</b>
<b>12. Bortskaffande .....</b>	<b>147</b>
<b>13. Bilaga .....</b>	<b>148</b>
13.1. Garanti.....	148
13.2. EU-försäkran om överensstämmelse.....	148
13.3. Ordlista.....	149



# 1. Allmän information och omfattning

## 1.1. Dokumentets omfattning

Spara denna bruksanvisning för produktens hela livslängd.

Följande installationsrelaterade och felsökningskapitel är avsedda för kvalificerad personal, till exempel auktoriserade elektriker, som korrekt och säkert kan installera wallbox och identifiera potentiell fara:

- Kapitel: 1, 4, 5, 6, 8, 9, 10, 11 och 12.

Följande användarrelaterade kapitel är avsedda för slutanvändare för att korrekt och säkert använda wallbox:





- Kapitel: 1, 2, 3, 7 och 13.

### Juridisk information

© 2020 EVBox Manufacturing B.V – alla rättigheter förbehålls. Inget från detta dokument får modifieras, reproduceras, bearbetas eller distribueras i någon form eller på något sätt utan föregående skriftligt tillstånd från EVBox.

## 1.2. Allmänt

### Produktegenskaper och miljöegenskaper

	Laddstationen har CE-certifierats av tillverkaren och bär CE-märkningen. Den relevanta försäkran om överensstämmelse kan erhållas från tillverkaren.
	Laddstationen uppfyller RoHS-direktivet (2011/65/EU). Den relevanta försäkran om överensstämmelse kan erhållas från tillverkaren.
	Elektriska och elektroniska apparater, inbegripet tillbehör, ska slängas separat från det vanliga fasta kommunala avfallet.
	Återvinning av material innebär att råvaror och energi sparas, och bidrar väsentligt till bevarandet av miljön.



## 1.3. Säkerhetsåtgärder

Läs och följ följande säkerhetsföreskrifter innan du installerar, servar eller använder din laddstation. En behörig elektriker måste säkerställa att laddstationen är installerad i enlighet med tillämpliga landspecifika standarder och lokala föreskrifter.

### Symboler

Symbolerna som används i bruksanvisningen betyder följande:

Symboler och deras betydelse	
	Den här symbolen indikerar att illustrationerna som svarar till det indikerade kapitlet går att hitta i manual B.
<b>1., a. eller I.</b>	Åtgärder som behöver följas i angiven ordning.
—	Åtgärder som inte behöver följas i ordning.
<b>ANM:</b>	Text med den här symbolen innehåller kompletterande information.

Markerade sektioner	
 <b>FARA</b>	
	Text med den här symbolen innehåller information gällande riskfyllda situationer som kan orsaka död eller allvarliga skador om de ignoreras.
 <b>VARNING</b>	
	Text med den här symbolen innehåller information gällande riskfyllda situationer som kan orsaka död eller allvarliga skador om de ignoreras.
 <b>FÖRSIKTIGHET</b>	
	Text med den här symbolen innehåller information gällande riskfyllda situationer som kan orsaka mindre eller måttliga skador om de ignoreras.

Följande sektioner innehåller generell information som tillämpas när wallbox installeras och används.

## FARA

Att använda wallbox när den indikerar ett feltilstånd eller när wallbox eller laddkabeln har sprickor, visar omfattande slitage eller annan fysisk skada leder till risk för elektriska stötar, vilket orsakar allvarliga personskador eller dödsfall.

- Använd inte wallbox om den är fysiskt skadad.
- I händelse av fara och/eller olycka måste en certifierad elektriker omedelbart koppla bort elförsörjningen från wallbox.
- Se kapitel Felsökning för förklaring och vidare instruktioner på indikerade feltilstånd.
- Kontakta volkswagen-support@elli.eco eller din distributör om du misstänker att wallbox eller kabeln är skadade.

Vissa elektriska fordon släpper ut farliga eller explosiva gaser under laddning vilket resulterar i risk för explosion, som orsakar allvarliga skador eller dödsfall.

- Se bruksanvisningen för ditt fordon för att kontrollera om ditt fordon släpper ut farliga eller explosiva gaser vid laddning.
- Följ de angivna instruktionerna i fordonets bruksanvisning före du väljer plats för laddstationen.

Omfattande exponering av wallbox för vatten eller att hantera wallbox med våta händer resulterar i risk för elstötar och dessa orsakar allvarliga personskador eller dödsfall.

- Rikta inte kraftfulla vattenstrålar mot eller på wallbox.
- Använd aldrig wallbox med blöta händer.
- Lägg inte laddkontakten i någon vätska.

Att inte följa instruktionerna som anges i den här bruksanvisningen resulterar i risk för elstötar för användare, vilka orsakar allvarliga personskador eller dödsfall.

- Läs den här bruksanvisningen före wallbox installeras.
- Om du är osäker på hur wallbox ska användas efter att ha läst bruksanvisningen ska du be volkswagen-support@elli.eco om hjälp eller besöka din lokala återförsäljare för mer information.
- Håll barn borta från wallbox. Barn i närheten av en wallbox ska vara under uppsyn av en vuxen.

Reparationer av en ej auktoriserad elektriker resulterar i risk för elstötar och skada på wallbox, vilket leder till allvarliga personskador eller dödsfall.

- Användaren får inte försöka serva eller reparera wallbox eftersom den inte innehåller delar som får servas av användaren.
- Service, reparation eller flytt av wallbox får endast göras av en behörig elektriker om inget annat anges.



#### VARNING

Felaktig användning av wallbox kan resultera i skador på wallbox som kan leda till personskador eller dödsfall.

- Läs den här bruksanvisningen innan du använder wallbox.
- Om du är osäker på hur wallbox ska användas efter att ha läst bruksanvisningen ska du be volkswagen-support@elli.eco om hjälp eller besöka din lokala återförsäljare för mer information.
- Håll barn borta från wallbox. Barn i närheten av en wallbox ska vara under uppsyn av en vuxen.

Användning av adaptrar, konverteringsadaptrar eller sladdförlängningar med wallbox kan leda till teknisk inkompatibilitet och kan resultera i skador på wallbox och därmed orsaka personskador eller dödsfall.

- Använd endast denna laddstation för laddning av Mode 3-kompatibla elfordon.
- Se bruksanvisningen för ditt fordon för att kontrollera om ditt fordon är kompatibelt.

Att utsätta wallbox för heta källor eller brandfarliga ämnen kan resultera i skador på wallbox och därmed orsaka personskador eller dödsfall.

- Säkerställ att wallbox och laddkabeln aldrig kommer i kontakt med värmekällor.
- Använd inte explosiva eller brandfarliga ämnen nära wallbox.

Användning av wallbox under förhållanden som inte är specificerade i den här manualen kan resultera i skador på wallbox, vilket kan leda till personskador eller dödsfall.

- Använd endast wallbox under de angivna driftförhållandena.  
Se kapitel Tekniska specifikationer.



#### FÖRSIKTIGHET

Laddning av det elektriska fordonet när laddkabeln inte är helt urkopplad kan resultera i överhettning av kabeln, vilket kan skada wallbox.

- Se till att helt koppla ur laddkabeln och undvik överlappande öglor innan du laddar ditt elektriska fordon.

Om fingrar eller andra föremål stoppas i kontaktporten (t.ex. under rengöring) kan det orsaka skada på wallbox.

- Stoppa inte in dina fingrar i kontaktporten.
- Lämna inte föremål i kontaktporten.

Användande av enheter med (elektriska) magnetiska egenskaper i närheten av wallbox kan orsaka skada på den och påverka dess drift.

- Håll och använd (elektro) magnetiska enheter på säkert avstånd från wallbox.

### Transport och förvaring

- Koppla loss ingångsströmmen innan laddstationen tas bort för lagring eller omlokalisering.
- Transportera och förvara laddstationen endast i sin originalförpackning. Inget ansvar kan tas för skador som uppstått när produkten inte transporterats i sin originalförpackning.
- Förvara laddstationen i en torr miljö inom det temperaturområde som anges i specifikationerna.

## 1.4. Tekniska specifikationer

Funktion	Beskrivning
<b>Elektriska egenskaper</b>	
Anslutningskapacitet	1-fas, 230 V, 32 A, 50 Hz.
	3-fas, 400 V, 16 A, 50 Hz.
Laddkapacitet	7,4 kW (1-fas - 32 A).
	11 kW (3-fas - 16 A).
Laddningsläge	Läge 3 (IEC 61851)
Fast laddkabel	Typ 2-kontakt (IEC 62196-2).
Antal fasta laddkablar	1.
Laddkabelns längd	4,5 m eller 7,5 m.
Kabelinstallation	16 A installation ingångsterminaler: 1 - 6 mm <sup>2</sup> .
	32 A installation ingångsterminaler: 1 - 10 mm <sup>2</sup> .
Mätare	Alternativt för ID. Charger Pro.

## Säkerhet och certifiering

Skyddsanordning uppströms	Minsta dedikerade 1-fas 32 A (32 A station) eller 3-fas 16 A (16 A station) uppströms krets brytare och minsta RCD-typ A (30 mA AC). Kontrollera lokala installationskrav om ytterligare åtgärder krävs.
Statisk effektbegränsning	Via DIP-switchar.
Läckströmssensor (ELS)	6 mA DC.
Jordfelsbrytarens övervakning	Fysisk anslutningsövervakning, utan övervakning av jordanslutningskvalitet.
Skydd vid överbelastning	Via strömtransformator - optimal komfortfunktion.
Strömtransformator som stöds	Inkräktande/ej inkräktande - 40 A - 200 A, varumärken: VAC, LEM och Nidec. Se kapitel Ställ in DIP-switchar för modeller som stöds.
Arbetstemperaturintervall	-30 °C - +50 °C.
Förvaringstemperaturintervall	-30 °C - +85 °C.
Luftfuktighet vid drift	Max. 95 % - icke-kondenserande.
Max. installationshöjd	Max. 4 000 m över havet.
Kapslingsklass	IP54 (IEC 60529), IK10 (IEC 62262).
Certifiering	Se EU-försäkran om överensstämmelse.
Säkerhetsklass	Säkerhetsklass I (laddstationen levereras med en jordterminal för säkerhet) och överspänningskategori III.
Nätadapteringång	Försörjningsutrustningen för EV är permanent ansluten till växelströmsnätet.
Normala miljöförhållanden	Användning utomhus.
Tillgänglighet	Utrustning för platser med fritt tillträde.
<b>Anslutningsbarhet</b>	
Tillstånd*	NFC/RFID (ISO 14443, ISO 15693).
Statusindikering/HMI (Human Machine Interface)	LED-baserad HMI.
Kommunikationsstandard*	Wi-Fi 2,4/5 GHz, Ethernet (via RJ45 anslutning), tillval 4G/LTE.

Kommunikationsprotokoll till backend*	OCP 2.0J.
Kommunikationsprotokoll till Hanteringssystem för hemenergi*	EEBus.
Lokal konfiguration*	via Configuration Manager.
<b>Fysiska egenskaper</b>	
Hölje	Polykarbonat.
Frontpanel	Polykarbonat och härdat glas.
Infattning	Akrylnitril-styren-akrylat (ASA).
Monteringsfäste	Stål (zinkpläterad).
Dimensioner (B x H x D)	297 mm x 406 mm x 116 mm.
Vikt	<ul style="list-style-type: none"> <li>– 1-fas 32 A station med 4,5 m laddkabel ~ 6 kg.</li> <li>– 1-fas 32 A station med 7,5 m laddkabel ~ 7 kg.</li> <li>– 3-fas 16 A station med 4,5 m laddkabel ~ 6 kg.</li> <li>– 3-fas 16 A station med 7,5 m laddkabel ~ 7 kg.</li> </ul>
Monteringsmetod	Stationär utrustning, monterad på vägg, (föredras), stolpar eller likvärdig plats – ytmonterad.
Färg	Platinagrå med elektrisk-vit infattning.

\*Endast för ID. Charger Connect och ID. Charger Pro.

## 2. Produktinformation

Tabellen nedan innehåller tillgängliga produktkonfigurationer som finns för ID. Charger-modeller.

Funktioner	ID. Charger	ID. Charger Connect	ID. Charger Pro
Maximal utgångseffekt 7.4 kW (1-fas)	✓	✓	✓
Maximal utgångseffekt 11 kW (3-fas)	✓	✓	✓
Ansluten laddkabel Typ 2 (4,5 m eller 7,5 m)	✓	✓	✓
Växelström (AC) laddning	✓	✓	✓
Integrerad likström (DC) felströmdetektering	✓	✓	✓
Wi-Fi/Ethernet-kommunikation		✓	✓
LITE mobil nätverkskommunikation		✓*	✓
Dataöverföring enligt OCPP 2.0J		✓	✓
Åtkomstkontroll med laddkort		✓	✓
Fjärråtkomst via We Connect ID. App		✓	✓
Fjärrprogramvaruuppdatering/diagnostik		✓	✓
MID-certifierad strömkonsumtions registrering och kalkylering.			✓

\*Alternativ



## 3. Ladda med wallbox



### VARNING

Användning av en trasig wallbox eller en trasig laddkabel utsätter användaren för elektriska komponenter och resulterar i risk för elstöt, vilket orsakar allvarliga personskador eller dödsfall.

- Kontrollera alltid att wallbox, laddkabeln och laddningskontakten är fri från skada före en laddningssession startas.
- Kontrollera alltid att kontaktområdet runt laddningskontakten är fri från smuts och damm före en laddningssession startas.
- Säkerställ att laddkabeln inte riskerar att skadas (böjs, fastnar eller körs över).
- Vidta försiktighetsåtgärder så att laddkontakten inte kommer i kontakt med värmekällor, smuts eller vatten.

SV

Ladda med wallbox

### 3.1. Starta och stoppa en laddningssession

#### 1. Börja ladda.

- Anslut laddkabeln till din bil.
- Alternativt, håll ditt laddkort (RFID-kort) framför läsaren på laddstationen för att starta laddning.\*

#### 2. Din bil laddas.

#### 3. Stoppa laddning.

- Alternativt, håll ditt laddkort (RFID-kort) framför läsaren på laddstationen för att stoppa laddning.\*
- Koppla ur laddkabeln från din bil.

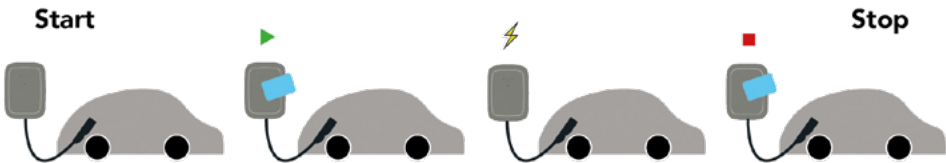



\* Endast för ID. Charger Connect och ID. Charger Pro.

## 3.2. Statusindikering

SV

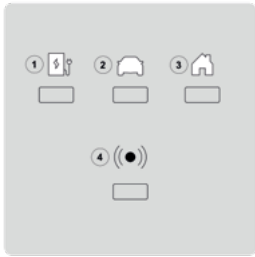
Ladda med wallbox

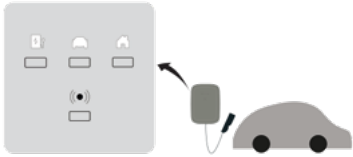
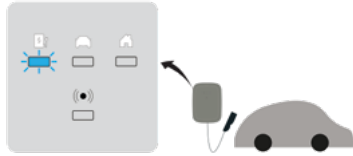
LED-beskrivning	LED-status
	
1. Wallbox-status	5. Fast LED
2. Fordonets status	6. Blinkande LED
3. Höljets status	7. Status förblir oförändrad
4. RFID status	8. Av
Statusbeskrivning	Display
<p>Av eller energibesparing.</p>	
<p>Wallbox startas. Vänta tills wallbox är redo att laddas.*</p>	

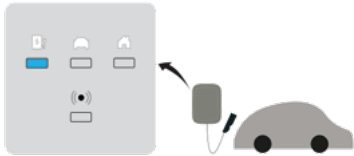
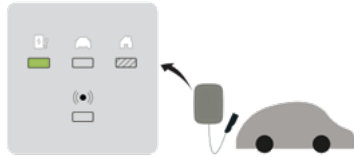
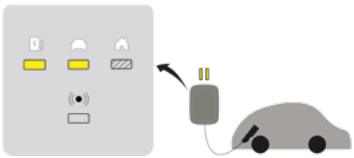
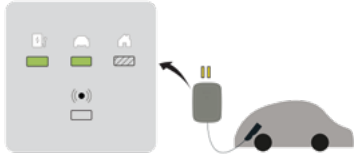
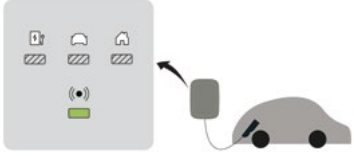
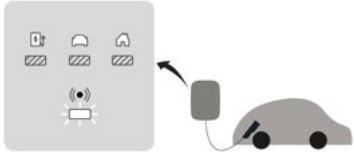
Statusbeskrivning	Display
<p>Configuration Manager är tillgänglig via Wi-Fi hotspot. Var medveten om att laddning inte är möjligt i det här tillståndet.*</p>	
<p>Vänteläge - redo att ladda.</p>	
<p>Bil är inkopplad, laddning pausas av wallbox, app eller infrastruktur. Laddningssessionen kommer att fortsätta när så tillåts.</p>	
<p>Bil är inkopplad, laddar inte, bil pausad/fullt laddad.</p>	
<p>Bil är inkopplad, väntar på laddkort/NFC-input eller fjärrauktorisering.*</p>	
<p>Bil är inkopplad, laddkort/NFC-auktorisering väntar.*</p>	

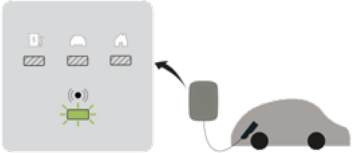
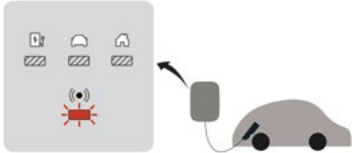
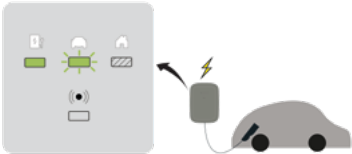
Statusbeskrivning	Display
Auktorisation/fjärrstart accepterad.*	
Bil är inkopplad, laddkort/NFC avvisades.*	
Bil är inkopplad, laddas.	

\* Endast för ID. Charger Connect och ID. Charger Pro.

**ANM:** Om wallbox visar annan status än den som beskrivs ovan, se kapitel Felstatus för wallbox för mer information.

# 4. Förberedelse inför installation



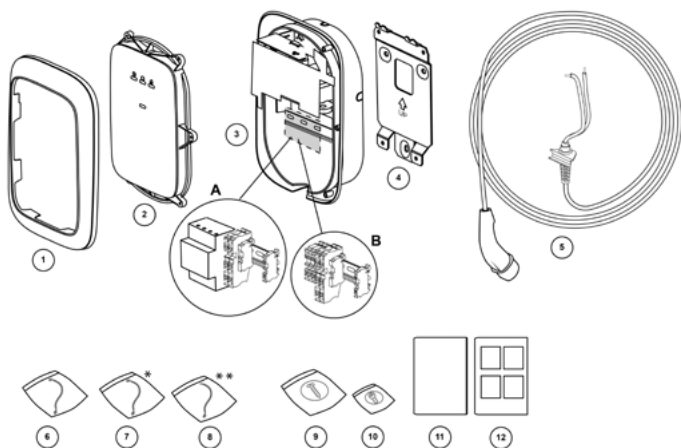

## 4.1. Leveransomfattning



Position	Beskrivning	Antal
1	Infattning	1
2	Frontkåpa	1
3	Huvudenhet A. ID. Charger Pro med kWh-mätare B. ID. Charger Connect eller ID. Charger Connect med genomgångsterminaler	1
4	Väggfäste	1
5	Laddkabel	1
6	HMI-kabel	1
7	RFID kabel *	1
8	RS485 kabel **	1
9	Fästkit för huvudenhet	1
10	Fästsruvar för frontkåpa	1
11	Installation och användarhandbok A	1
12	Installationsmanual B	1

\* Endast för ID. Charger Connect och ID. Charger Pro. \*\* Endast för ID. Charger Pro.

Din ID. Charger Pro levereras utrustad med en kWh-mätare och är kompatibel med olika typer av kWh-mätare. En 3-fas kWh-mätare kommer exempelvis även att vara kompatibel i en 1-fas wallbox som visas i följande tabell.

Möjliga kombinationer	1-fas kWh-mätare	3-fas kWh-mätare
1-fas ID. Charger Pro		
3-fas ID. Charger Pro		

## 4.2. Förutsättningar för installation



### FARA

Att arbeta med elektriska installationer utan lämpliga försiktighetsåtgärder resulterar i risk för elstötar och orsakar därmed allvarliga personskador eller dödsfall.

- Installationen får endast utföras av kvalificerad personal.
- Säkerställ att ingen anslutning av elström kan förekomma under installationen.
- Sätt upp varningstejp och varningsskyltar för att markera arbetsområdet.  
Säkerställ att inga obehöriga personer kommer in på arbetsområdena.

### Välj plats

- Placera wallbox, om möjligt, i en omgivning där den inte utsätts för extremt solljus eller riskerar att utsättas för yttre skador.
- Väggen måste ha en plan struktur och måste kunna bära en belastning på minst 100 kg.
- Det minsta fria utrymmet runt om wallbox måste vara minst 300 mm.

### Checklista före installation

- De lokala installationsföreskrifterna identifieras och följs.
- En miniatyrströmbrytare (MCB) och restströmsenhet (RCD) måste installeras uppströms och ha klassifikation som motsvara den lokala strömförsörjningen såväl som laddkraften som krävs.
- Följande installationsinstruktioner följs.
- De rekommenderade verktygen (ytterligare verktyg behövs) finns tillgängliga på plats. Se kapitel Verktyg och material som behövs för mer information.
- Kontakterna, skruvarna och borrar som används för att montera väggkonsolen måste vara lämpliga för väggstrukturen på installationsplatsen.
- Strömförsörjningskabelns böjningsradie ligger inom toleransen under och efter installationen.
- Laddkabelns böjningsradie ligger inom toleransen under laddning och förvaring.

- Konfigurationen av strömförsörjningskabeln, Ethernet-kabeln (tillval) och strömtransformatorn (tillval) bestäms.
- Ställ in DIP-switchar Kapitlet är avstämt med listan över godkända strömtransformatorer.
- En enskild flerkärnig kabel måste användas för att ansluta till flera strömtransformatorer för överladdningskydd.

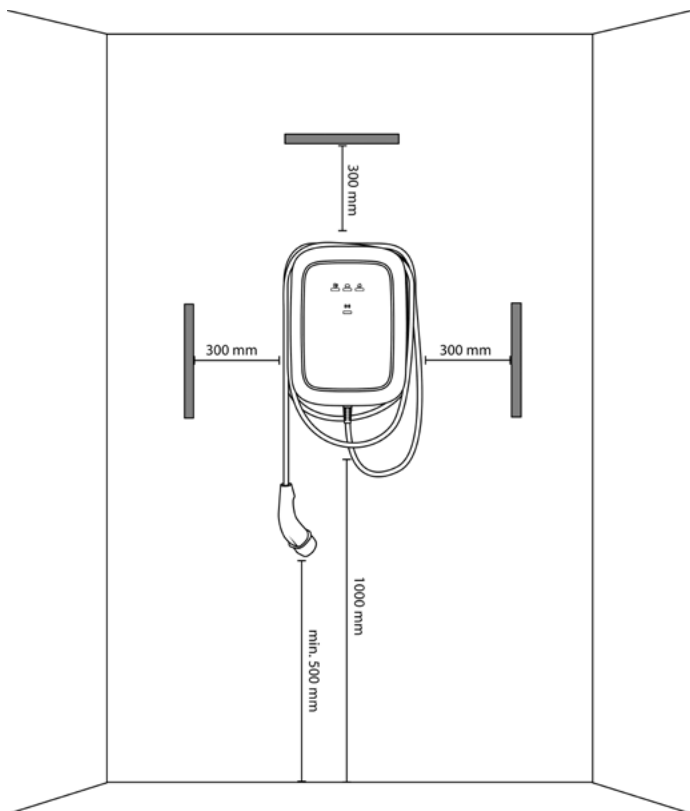

**ANM:** Ovanstående illustration visar en installation i standardhöjd. Kontrollera och följ lokala föreskrifter för tillgänglighet.

## 4.3. Verktyg och material som behövs

### A. Ytterligare verktyg och material som behövs

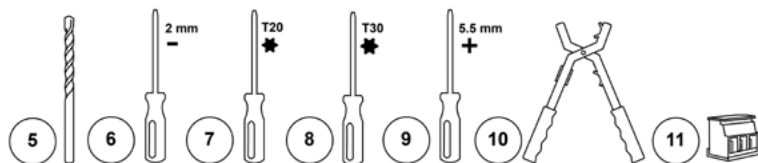
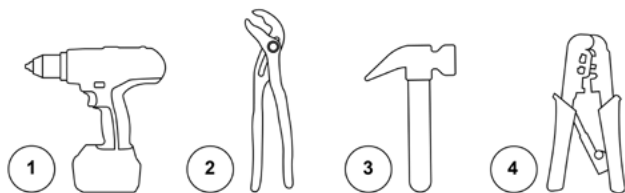

1	Borr	7	Torx skruvmejsel T20
2	Tång	8	Torx skruvmejsel T30, med minsta längd på 20 cm
3	Hammare	9	Skruvmejsel 5,5 mm
4	Krimptång för ethernet	10	Kabelskalare
5	Borrbit 8 mm	11	Valfritt: Strömtransformator kabelanslutning MCVR 1,5/3-ST-3,81 – 1 x för installation av 1-fas. – 3 x för installation av 3-fas.
6	Skruvmejsel 2 mm		



## B. Medföljande material

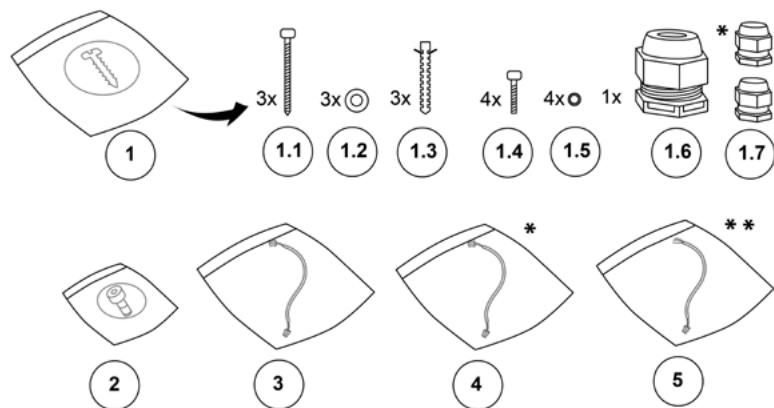

1	Fästkit för huvudenhet	1.6	Kabelförskruvning M25
1.1	Skrudar M6 x 60 mm	1.7	Kabelförskruvning M12 (för strömtransformator kabel) Kabelförskruvning M12 (för Ethernet-kabel)*
1.2	Vanliga brickor 6,5 mm x 14 mm	2	Torxskrudar M4 x 10 mm för frontdel
1.3	Väggkontakter 8 mm x 50 mm	3	HMI-kabel
1.4	Torxskrudar M6 x 16 mm	4	RFID kabel*
1.5	Fästa brickor 6,6 mm x 11 mm	5	RS485 kabel**

\* Endast för ID. Charger Connect och ID. Charger Pro. \*\* Endast för ID. Charger Pro.

Följande tabeller visar momentvärdena som krävs för installationen.

Skrivtyp	Momentvärde
M4 x 10 mm	2,3 - 2,7 Nm
M6 x 16 mm	7,3 - 8,6 Nm
M6 x 60 mm	8 - 11 Nm

## 4.4. Observera vid installation



### VARNING

Om wallbox ansluts till strömförsörjningen på annat sätt än som anges i detta avsnitt leder det till inkompatibilitet i installationen och risk för elektriska stötar, vilket därmed orsakar skador på vägglådan samt personskador eller dödsfall.

— Anslut endast wallbox till en strömförsörjning i en konfiguration som specificeras i den här sektionen.

### Installationstips

Jord	TN-system	PE-kabel
	TT-system IT-system	Jordelektrod installeras separat (skall installeras)
Matning	1-fas	230 V ± 10 %, 50 Hz
	3-fas	400 V ± 10 %, 50 Hz
Automatsäkring	C-karakteristik (automatsäkringen måste väljas för att matcha ströminställningarna på laddstationen, med hänsyn till automatsäkringens tillverknings-specifikationer)	
Jordfelsbrytare	40 A, 30 mA, AC Typ A	

**ANM:** I ett TT- eller IT-nät med huvudspänning på 230 V från fas till fas, måste laddstationen installeras med 1-fas ansluten till L1-klämman och den andra fasen ansluten till N-klämman.

**ANM:** Säkerställ att den tillhandahållna jordanslutningen möter de lokala kraven. Jordfelsbrytarens övervakningsfunktionalitet över wallbox är begränsad till fysiskt jordfelsupptäckt och kan inte mäta kvalitet.

### Alternativ 1: 400 V 3-fas med neutral

För 3-fas användning av en Wye-ansluten sekundär, måste alla tre faser (L1, L2 och L3) och neutral vara anslutna. Varje fasspänning måste uppmäta 230V till neutral.

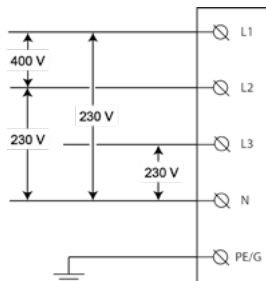

### Alternativ 2: 230 V 1-fas med

För användning av 1-fas Y-kopplad sekundär, ska endast en fas (L1, L2 eller L3) och neutral på elnätet vara ansluten till L1 och N på terminalblocket för laddstationen. Denna huvudspänning måste uppmäta 230 V mellan fas och neutral.

**ANM:** Säkerställ enfasströmförsörjningens anslutning till laddstationen L1 (inte L2 eller L3), eftersom den interna elektroniken i wallbox kommer från L1.

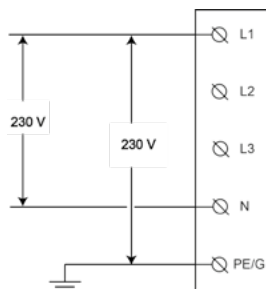

### Alternativ 3: 230 V 1-fas utan neutral

I denna konfiguration, (utan neutral och 230 V från fas till fas), anslut två valfria faser (L1, L2 eller L3) på nätet till L1 och N på laddstationens terminalblock.

**ANM:** Säkerställ enfasströmförsörjningens anslutning till laddstationen L1 (inte L2 eller L3), eftersom den interna elektroniken i wallbox kommer från L1.

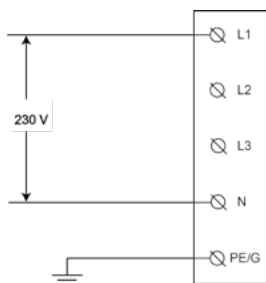

## 5. Installera wallbox



### FARA

Att arbeta med elektriska installationer utan lämpliga försiktighetsåtgärder leder till risk för elstötar som orsakar allvarliga personskador eller dödsfall.

- Slå av ingångsströmmen till din laddstation innan du installerar den. Håll strömmen avstängd tills laddstationen är helt installerad med frontkåpan installerad och säkrad.
- Slå inte på laddstationen om inte frontkåpan är installerad och säkrad.
- Installera ej en felaktig laddstation eller en station med märkbara fel.

Installation eller reparationer av en ej auktoriserad elektriker resulterar i risk för elstötar, vilket leder till fara för användaren, allvarliga personskador eller dödsfall.

- Installationen får endast utföras av kvalificerad personal.



### VARNING

Installation av wallbox under våta förhållanden (till exempel regn eller dimma) resulterar i risk för elstötar och skada på produkten, vilket orsakar allvarliga personskador eller dödsfall.

- Installera inte wallbox under våta förhållanden (exempelvis regn eller dimma) och öppna inte wallbox under sådana förhållanden.

En trasig laddkabel resulterar i risk för elstötar, vilket orsakar allvarliga personskador eller dödsfall.

- Säkerställ att laddkabeln är placerad så att den inte kan bli trampad på, snubblad över, överkörd eller på annat sätt utsättas för stora krafter eller skador. Linda laddkabeln runt laddstationen och se till att laddkontakten inte får kontakten med marken.
- Dra enbart i handtaget på laddkontakten och aldrig i själva laddkabeln.



### FÖRSIKTIGHET

En frontdel med sprickor i glaset orsakar att wallbox blir ett farligt föremål och resulterar därmed i risk för skador.

- Om glaset på frontdelen går sönder måste hela frontdelen bytas ut av en auktoriserad elektriker.

Att inte vidta försiktighetsåtgärder mot ESD (elektrostatisk urladdning), kan skada elektroniska komponenter i wallbox.

- Vidta försiktighetsåtgärder mot ESD före beröring av elektroniska komponenter.

Användning av material som inte anges i den här bruksanvisningen för installation, drift, underhåll och/eller service av wallbox kan resultera i skador på wallbox.

- Använd inte andra material än de specificerade i den här bruksanvisningen, speciellt material som innehåller silikon eller fosfor, eftersom de kan orsaka skada på wallbox.

## 5.1. Installera väggfästet



Se motsvarande illustrationer i bruksanvisning B.

- Håll väggfästet mot väggen och använd ett vattenpass för att justera den.**  
Se till att UPP-pilen på väggfästet pekar uppåt.
- Märk ut de tre hålens fästpunkter på väggen.**
- Förbereda monteringsfästena.**
  - Borra de tre fästhålen.
  - Sätt i väggkontakter.
- Montera väggfästet på väggen med de tre skruvarna M6 x 60 mm och tre brickor 6,5 mm x 14 mm.**

## 5.2. Förbered huvudenheten för installation



Se motsvarande illustrationer i bruksanvisning B.

- Förbered huvudenheten för kabelinstallation.**
  - Välj lämplig dragning för matningskablarna.
  - Om du monterar kabeln på väggen, bryt loss ett av de fyra skydden för kabelgenomföring med en tång.



### FÖRSIKTIGHET

Att lämna skarpa kanter efter att ha tagit bort utbrytningsflikarna orsakar skada på kablarna och resulterar i en risk för elstöt.

– Säkerställ att inga vassa kanter är kvar efter att utbrytningsflikarna har tagits bort.

**ANM:** Det rekommenderas att bryta loss det nedre skyddet för kabelgenomföring och dra matningskabeln genom nedre hålet (om tillämpligt).

c. Alternativt ta bort utslagshål.



## VARNING

Om du tar bort fler utslagshål och/eller blindkontakter än nödvändigt för kabeldragning och lämnar öppna hål kommer det att påverka skyddet mot fukt i wallbox, vilket leder till risk för elektriska stötar.

- Ta bara bort de utslagshål som krävs för kabeldragning.
- Försegla öppna hål med blindkontakter om de inte är nödvändiga för kabeldragning.

- I. Placera wallbox på en slät yta.
- II. Placera en skruvmejsel med brett huvud (exempelvis T30) i spåret där utslagshålet som ska tas bort är.
- III. Slå på änden av skruvmejseln med en hammare för att klippa utslagshålet. Ta bort resten av utslagshålet för hand om det behövs och säkerställ att inga utbuktningar finns.

**ANM:** Om hålen som behövs för kabeldragning redan är tätade med blindkontakter, ta bort dessa blindkontakter med en tång.

## 2. Montera kabelförskruvningarna och dra kablarna.



## VARNING

Om du inte använder runda kablar för installation och monterar tätningsmuttrarna i kabelförskruvningar på fel sätt kommer det att påverka wallbox fuktskydd, vilket leder till risk för elektriska stötar.

- Använd runda kablar för installation.
- Säkerställ att förtätningsskruvar är monterade på utsidan av wallbox.

- a. Ta loss låsmuttrarna från kabelförskruvningarna och montera kabelförskruvningarna på kablarna för strömförsörjning och (valfritt) på strömtransformatorn och Ethernet-kabeln med deras tätningsmuttrar på utsidan av wallbox.
- b. För in strömförsörjningskablarna från baksidan av wallbox genom kabelöppningen på huvudenheten.
- c. Säkerställ att följande kabellängder finns tillgängliga efter kabelförskruvningarna och dra sedan åt varje kabelförskruvning.
  - Strömförsörjningskabel: > 180 mm.
  - Kabel till strömtransformator (tillval): > 80 mm.
  - Kabel för Ethernet (tillval): > 400 mm.
- d. Fäst kabelförskruvningarna genom att dra åt låsmuttrarna.

## 5.3. Montera huvudenheten på väggfästet



Se motsvarande illustrationer i bruksanvisning B.

1. Koppla ihop huvudenhetens övre kant med den övre delen på väggfästet och för sedan huvudenheten plant mot väggfästet.
2. Montera huvudenheten.



### VARNING

Om du inte monterar alla skruvar och brickor på huvudenhetens insida när du monterar den på väggfästet påverkar det skyddet mot fukt från wallbox, vilket leder till risk för elektriska stötar.

– Säkerställ att alla skruvar tillsammans med tillhörande brickor är monterade.

Medan du håller huvudenheten på plats, för in de skruvarna M6 x 16 mm tillsammans med tätningsbrickorna 6,6 mm x 11 mm och dra åt dem.

## 5.4. Montera wallbox



Se motsvarande illustrationer i bruksanvisning B.

1. Installera strömförsörjningskabel.



### FÖRSIKTIGHET

Användning av strängade ledningar utan hylsor kan leda till felaktig installation, vilket kan orsaka tidigare föråldring av elektriska komponenter och/eller förlust av elektrisk anslutning.

- Använd krimpade isolerade hylsor för 1-fas installation.
- Använd krimpade oisolerade hylsor för 3-fas installation.

- a. Skala bort kabelns yttre isolering till en längd av 50 mm.  
Skala därefter de enskilda ledarna till 12 mm.
- b. Dra kablarna till sina anslutningsterminaler.  
Säkerställ att böjningsradien ligger inom gränsvärdena för kabeltypen.
- c. Anslut kablar i enlighet med ID. Charger-modellen och färgkodstabellen nedan.

#### A. ID. Charger Pro med kWh-mätare

- a. Anslut L1 (såväl som L2 och L3 – för 3-fasversion) tråd(ar) på strömförsörjningskabeln till L1, L2, L3-terminaler på kWh-mätare.

- b. Anslut Neutral (N) råden av strömförsörjningskabeln till N genomgångsterminal, som är bredvid kWh-mätaren.
- c. Anslut PE-kabeln av laddkabeln till det första tillgängliga spåret på PE-genomgångsterminalen som är bredvid kWh-mätaren.

#### B. ID. Charger och ID. Charger Connect utan kWh-mätare

- a. Anslut L1 (och L2 och L3 - för 3-fasversion) tråd(ar) på strömförsörjningskabeln till L1, L2, L3-spåren på genomgångsterminalerna.
- b. Anslut Neutral (N) råden av strömförsörjningskabeln till N genomgångsterminal.
- c. Anslut PE-kabeln av strömförsörjningskabeln till det första tillgängliga spåret på PE-genomgångsterminalen.

#### Färgkodning för strömförsörjningskabel

Ledningar	L1	L2	L3	N	PE
Färg	Brun	Svart	Grå	Blå	Grön/Gul

**ANM:** Om wallbox inte är utrustad med genomgångsterminaler eller en kWh-mätare ska de enskilda ledningarna skalas till 15 mm (1-fas wallbox) eller 10 mm (3-fas wallbox). Anslut sedan strömförsörjningskablarna direkt till anslutningsterminalerna på den nedre centrala delen av kretskortet enligt angiven färgkod.

#### 2. Valfritt, installera och anslut kabeln till strömtransformatorn

- a. Skala bort kabelns yttre isolering till en längd av 50 mm.  
Skala därefter de enskilda ledarna till 7 mm.
- b. Anslut signalkabeln.



#### FÖRSIKTIGHET

Felaktig anslutning av signalledningarna på strömtransformatorn kan leda till felaktig installation, vilket kan göra att wallbox överskrider den konfigurerade maximala laddningsströmmen.

- Se till att signalledningarna på strömtransformatorerna är anslutna till de mittersta och högra stiften på kretskortets anslutning. Det vänstra stiftet är endast reserverat för skyddande anslutning av sådana ledningar.

För in strömtransformatorns kabel till PCB-anslutningar (MCVR 1,5/3-ST-3,81) och säkra ledningarna med hjälp av en skruvmejsel.

- c. Anslut PCB-kontakterna till kretskortet.



### 3. Installera och anslut laddkabel.

#### VARNING

Felaktig dragning av laddkabelns ledningar kan resultera i felaktig installation, vilket kan orsaka fel på säkerhetsfunktionerna hos wallbox.

- Dra inte PE- och CP-ledningar från laddkabeln genom ELS-sensorn.
- Dra endast blåa (N), bruna (L1) (såväl som svarta (L2) och gråa (L3) - för 3-fasversion) kablar genom ELS-sensorn.

#### FÖRSIKTIGHET

En felaktig montering av laddkabelhållaren i huvudenheten kan resultera i en felaktig installation som kan orsaka skador på wallbox-komponenterna.

- Säkerställ att laddkabeln är placerad med den v-formade sidan mot huvudenheten.

- Placera laddkabelhållaren på huvudenheten med den v-formade sidan mot huvudenheten.
- Anslut PE-kabeln av laddkabeln till det andra tillgängliga spåret på PE-genomgångsterminalen.
- Anslut CP-kabeln av laddkabeln till CP-genomgångsterminalen placerade på slutet av DIN-spåret.
- Ruttneutral (N) L1 (såväl som L2 och L3 - för 3-fasversion) kablar av laddkabeln genom ELS-sensorn. Anslut sedan direkt till terminalerna på kretskortet enligt tabellen nedan.

Färgkodning för EV laddkabel

Ledningar	L1	L2	L3	N	PE
Färg	Brun	Svart	Grå	Blå	Grön/Gul

### 4. Ställ in DIP-switcharna.

#### FÖRSIKTIGHET

Ett trasig kommunikationskort kan resultera i felaktig installation och orsaka instabil funktion hos wallbox.

- Var försiktig så att du inte skadar kommunikationskortet under konfigurationen av DIP-switcharna.

Se kapitel Ställ in DIP-switchar för inställningarna som DIP-switchen kräver.

### 5. Ta bort kartongskyddet.

## 6. Anslut alternativt RS485-kabeln.

a. För in de tre ledarna i kWh-mätaren enligt färgkodningen nedan.

Färgkodning för RS485-kabel			
Ledare	N	P	PE
Färg	Vit	Röd	Svart
kWh-mätarens anslutning	37 / A	36 / B	35 / C

b. För in kabelns anslutningsdon i den därtill avsedda porten på kommunikationskortet.

## 7. Alternativt, installera och anslut Ethernet-kabeln.

a. Skala av kabelns yttre isolering, skala och krimpa därefter de enskilda ledarna till lämplig längd för Ethernet-anslutning.

b. Montera Ethernetkontakten.

c. Anslut Ethernetkabeln till kommunikationskortet.

## 8. Montera frontluckan.

a. Anslut HMI-kabeln till HMI-kortet.

b. Anslut RFID-kabeln till HMI-tavlan.\*

c. Anslut HMI-kabeln till kretskortet medan du håller frontluckan intill huvudenheten.

d. Anslut RFID-kabeln till kommunikationskortet (tillval) medan du håller frontkåpan intill huvudenheten.\*

e. Före wallbox stängs ska följande kontrolleras och säkerställas:

I. Alla kablar är korrekt anslutna.

II. Kommunikationskortet är i korrekt läge. Kontrollera genom att trycka försiktigt på det.\*

III. Hållaren till laddkabeln är i linje med kanten på huvudlocket.

IV. Gummitätningen av laddkabeln och gummitätningen på frontkåpan är i korrekt position, rena och inte skadade.

V. Det finns ingen risk för kablar att fastna mellan huvudenheten och frontenheten.

f. Placera frontkåpan på huvudenheten genom att använda de medföljande krokarna till frontkåpan. Montera frontkåpan genom att dra åt de sex skruvarna M4 x 10 mm.

## 9. Rikta in infattningen med UPP-pilen på insidan pekandes uppåt.

Tryck på infattningen på frontkåpan så att den låses i läge.

## 10. Linda laddkabeln runt wallbox för korrekt förvaring.

## 11. Slå på stationens ingångsström.

Wallbox LED-status kommer på för att visa att wallbox startas upp för att bli redo att ladda. Se kapitel Statusindikering för mer information.

\* Endast för ID. Charger Connect och ID. Charger Pro.

## 6. Ställ in DIP-switchar

### Kretskortet har två grupper av 5-stifts DIP-switchar:

- Grupp A bestämmer spoltypen som används för nuvarande transformator och fastställer jordförlustövervakningens funktionalitet.
- Grupp B bestämmer den maximala tillgängliga strömmen för anläggningen/huset eller själva wallbox, beroende på konfiguration hos grupp A.

I följande illustrationer och tabeller benämns den övre brytarens position som position **1**, medan den lägre brytarens position benämns som position **0**.



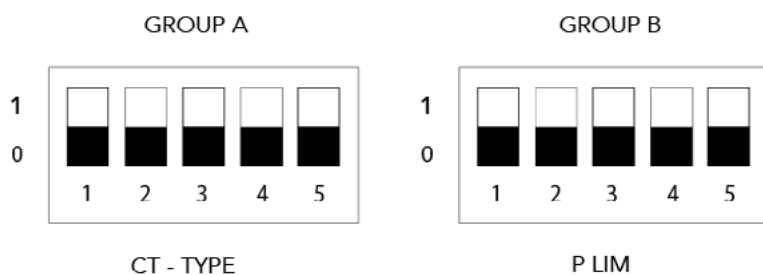



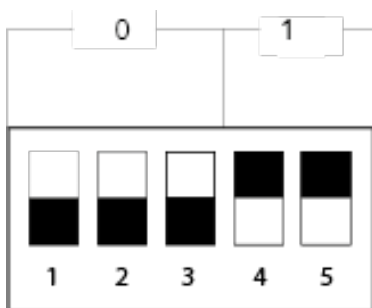



### DIP-switch lägen:



### Exempel på DIP-switchinställningar: 0, 0, 0, 1, 1



## Grupp A: Strömtransformatorns egenskaper

Grupp A switchar							
Strömtransformatormodell	DIP-switchens nummer och läge					Illustration	Lindningsförhållande
	1	2	3	4	5		
Förvald/Ingen strömtransformator ansluten	0	0	0	0	--		--
Ställs in av användare.*	1	0	0	0	--		Ställs in av användare.*
Nidec C-CT-10	0	1	0	0	--		3000:1
Nidec C-CT-16	1	1	0	0	--		3000:1
Nidec C-CT-24	0	0	1	0	--		3000:1
LEM TT 50-SD	1	0	1	0	--		3000:1
LEM TT 100-SD	0	1	1	0	--		3000:1
VAC E4623-X002	1	1	1	0	--		2500:1
VAC E4624-X002	0	0	0	1	--		2500:1
VAC E4626-X002	1	0	0	1	--		2500:1

\* Endast för ID. Charger Connect och ID. Charger Pro.

Ställ in parametrarna för strömtransformatorn lokalt genom att använda Configuration Manager för wallbox. Se kapitel Konfigurera ID. Charger Connect och ID. Charger Pro för mer information.



**ANM:** All annan konfiguration än de som visats ovan anses vara ogiltiga och orsakar en felstatus.

## Konfigurering jordfelsbrytare

DIP-switch 5 i grupp A, konfigurerar funktionen för jordfelsbrytare.

Denna funktion är inaktiverad som standard från fabriken.

**ANM:** Wallbox kommer inte att detektera en jordanslutning om jordförlustens övervakning är urkopplad.













	Grupp A switchar					Illustration
	1	2	3	4	5	
Jordfelsbrytare aktiverad	--	--	--	--	0	
Jordfelsbrytare inaktiverad	--	--	--	--	1	















## Grupp B: Mättningsström

**ANM:** Om wallbox inte har en ansluten strömtransformator (indikerad av inställningen för DIP-switch av grupp A = 0000x), då är mättningsströmmen den maximala statiska strömmen för stationen.

**ANM:** Om wallbox har en strömtransformator ansluten, som är inställd med DIP-switchgrupp A, är nuvarande skala den maximala anläggningsströmmen per fas.

**ANM:** Om den statiska maxströmmen är inställd på över stationens märkdata, kommer ett fel att visas och wallbox kommer att vara obrukbar.

Grupp B switchar					Illustration	Ingen strömtransformator ansluten		Strömtransformator
DIP-switchens nummer och läge						Stationens maxström		Anläggningens/husets maxström per fas
1	2	3	4	5		16 A 3-fas	32 A 1-fas	
0	0	0	0	0		16 A	32 A	0 A
1	0	0	0	0		6 A	6 A	6 A
0	1	0	0	0		7 A	7 A	8 A
1	1	0	0	0		8 A	8 A	10 A
0	0	1	0	0		9 A	9 A	13 A
1	0	1	0	0		10 A	10 A	16 A
0	1	1	0	0		11 A	11 A	20 A
1	1	1	0	0		12 A	12 A	25 A
0	0	0	1	0		13 A	13 A	28 A
1	0	0	1	0		14 A	14 A	32 A
0	1	0	1	0		15 A	15 A	35 A
1	1	0	1	0		ogiltig	16 A	40 A
0	0	1	1	0		ogiltig	17 A	50 A

1	0	1	1	0		ogiltig	18 A	60 A
0	1	1	1	0		ogiltig	19 A	63 A
1	1	1	1	0		ogiltig	20 A	80 A
0	0	0	0	1		ogiltig	21 A	100 A
1	0	0	0	1		ogiltig	22 A	120 A
0	1	0	0	1		ogiltig	23 A	140 A
1	1	0	0	1		ogiltig	24 A	150 A
0	0	1	0	1		ogiltig	25 A	160 A
1	0	1	0	1		ogiltig	26 A	180 A
0	1	1	0	1		ogiltig	27 A	200 A
1	1	1	0	1		ogiltig	28 A	ogiltig
0	0	0	1	1		ogiltig	29 A	ogiltig
1	0	0	1	1		ogiltig	30 A	ogiltig
0	1	0	1	1		ogiltig	31 A	ogiltig

**ANM:** All annan konfigurering än de som visats ovan anses vara ogiltiga och orsakar en felstatus.

# 7. Konfigurera ID. Charger Connect och Pro

**ANM:** Smart charging-funktioner såsom auktorisering med laddkort eller fjärrkontroll för ID. Charger Connect och ID. Charger Pro kommer att finnas tillgängligt efter maj 2020.

**ANM:** Att ansluta ID. Charger Connect eller ID. Charger Pro till internet är obligatoriskt för att använda smart charging-funktionerna med motsvarande onlinetjänster. Smart charging-funktionerna kan ställas in och kontrolleras genom att använda laddningstjänsterna från We Connect ID.-appen.

## 7.1. Information om sekretess

Denna allmänna information förklarar översiktligt hanteringen av dina personuppgifter när du använder Wallbox. Detaljerad information om sekretesspolicyn från Volkswagen Group Charging GmbH hittar du på [www.elli.eco](http://www.elli.eco).

### A. Ansvarig

Vi är glada över att du använder en Wallbox från Volkswagen Group Charging GmbH, Mollstraße 1, 10178 Berlin, E-post: [info@elli.eco](mailto:info@elli.eco), registrerat i handelsregistret i Amtsgericht (tingsrätt) i Charlottenburg på nummer HRB 208967 B ("Volkswagen Group Charging GmbH"), och tackar för ditt intresse för vårt företag och våra produkter. I det följande informerar vi dig om hur dina uppgifter sparas, behandlas och används vid drift av Wallbox.

### B. Hantering av dina personuppgifter

#### I. Elektrisk idrifttagning och konfiguration av Wallbox

##### (databearbetning av Volkswagen Group Charging GmbH)

För att säkerställa att din Wallbox kan kommunicera och är uppdaterad som en del av den elektriska driftsättning och konfiguration inklusive WLAN-anslutning eller LTE mobilradiostandard (så kallade anslutningsfunktioner) garanteras, behandlar Volkswagen Group Charging GmbH följande enhetsspecifika tekniska data på eget ansvar, vilka regelbundet krypteras och överförs till våra IT-system: Enhetsidentifiering, märke, generation, enhetstyp och programvaruversion (teknisk data). Denna databearbetning av Volkswagen Group Charging GmbH utförs i syfte att uppfylla avtalet (artikel 6, punkt 1.b GDPR).

Vi bearbetar dessa uppgifter så länge som är nödvändigt för det nämnda syftet och raderar dem generellt omedelbart efter att rättslig grund upphör att existera, om de inte längre krävs för de angivna ändamålen eller om de angivna syftena inte längre gäller och om det inte finns någon annan rättslig grund (t.ex. kommersiella perioder och skattehållningsperioder), efter att den andra rättsliga grunden upphör att existera eller om den är skyldig att göra det av andra rättsliga skäl.



I den mån tjänsteleverantörer behandlar personuppgifter för vår räkning har vi ingått ett uppdragsbehandlingsavtal med dessa tjänsteleverantörer och har kommit överens om lämpliga garantier för att säkerställa skyddet av personuppgifter. Vi väljer också noggrant våra tjänsteleverantörer, de behandlar personuppgifter uteslutande för att fullgöra sina uppgifter och är avtalsenligt bundna till våra instruktioner, har lämpliga tekniska och organisatoriska åtgärder för att skydda personuppgifter och kontrolleras regelbundet av oss. Motsvarande, EU-standardiserade dataskyddsavtal för överföring av personliga data till uppdragshanterare i tredje länder (som rimlig garanti för databearbetning i icke europeiska länder) har slutits. Du finner EU:s standardavtalsklausuler via webbadressen <https://eur-lex.europa.eu/legal-content/DE/TXT/?uri=CELEX%3A32010D0087>. En översikt över de tjänsteleverantörer som vi använder finner du när som helst på [www.elli.eco](http://www.elli.eco).

## II. Hemladdning- eller Onlinetjänster (Databearbetning av Volkswagen AG)

Om du valfritt vill godkänna och använda andra hemladdnings- eller onlinetjänster (t.ex. kontroll och analys av laddningscykler) i samband med din Wallbox, är det nödvändigt att länka Wallboxen till ditt befintliga Volkswagen-användarkonto (Volkswagen ID) med en parningskod, som du behöver för detta (Volkswagen ID tillhandahålls av Volkswagen AG, Berliner Ring 2, 38440 Wolfsburg, är handelsregistret i Amtsgericht (tingsrätt) i Braunschweig under nummer HRB 100484 ("Volkswagen AG")). Med Volkswagen ID kan du registrera dig för flera tjänster (t.ex. webbplatser eller applikationer) för Volkswagen AG eller tredje part. Den fungerar som ett centralt användarkonto där du kan hantera dina data centralt. Den databearbetning som krävs för detta sker inom ramen för uppfyllandet av avtalet (artikel 6, punkt 1.b GDPR). Din e-postadress och ditt lösenord som du väljer krävs för registrering. Observera den detaljerade sekretesspolicyn från Volkswagen AG som gäller för Volkswagen ID. Denna kan hämtas på <https://vwid.vwgroup.io/data-privacy>.

Hemladdningen- och Onlinetjänsterna tillhandahålls av Volkswagen AG. Volkswagen AG bearbetar ovannämnda tekniska data vid användning av hemladdning och onlinetjänster (enhetsidentifiering, märke, generation, enhetstyp och mjukvaruversion) samt följande person- och ytterligare enhetsspecifika data: Kundidentifiering, statistik, information om laddningshistorik, status, anslutningsstatus och tidsstämpel för den senaste kommunikationsuppbyggnaden.

Denna databearbetning av hemladdningen och onlinetjänsterna är det enskilda ansvaret för Volkswagen AG, som har anlitat oss för att behandla dessa uppgifter. Ytterligare information om behandling av personuppgifter av Volkswagen AG och giltigheten av dina rättigheter gentemot Volkswagen AG finns i Volkswagen AGs informationsskyddsinformation om hemladdning och onlinetjänster på: <https://weconnect.volkswagen-we.com/legal/privacy>

### C. Dina rättigheter

Du kan hävda dina efterföljande rättigheter till databearbetning av Volkswagen Group Charging GmbH gentemot Volkswagen Group Charging GmbH när som helst utan kostnad. Mer information om utövande av dina rättigheter finns i avsnitt D.

**Rätt till information:** Du har rätt att få information om hur dina personuppgifter behandlas av oss (art. 15 GDPR).

**Rätt till rättelse:** Du har rätt att få felaktiga eller ofullständiga personuppgifter rättade av oss (art. 16 GDPR).

**Raderingsrätt:** Du har rätt att kräva att dina uppgifter raderas om förutsättningarna i artikel 17 i GDPR uppfylls. Du kan exempelvis begära att dina uppgifter raderas om de inte längre behövs för det syfte de insamlades. Dessutom kan du kräva en radering om vi behandlar dina uppgifter grundat på ditt samtycke och du återkallar detta samtycke.

**Rätt till begränsad användning:** Du har rätt att kräva att dina uppgifter används i begränsad omfattning om förutsättningarna i artikel 18 i GDPR uppfylls. Så är t.ex. fallet om du påstår att dina uppgifter är felaktiga. Under tiden som dina uppgifter kontrolleras kan du då kräva att de behandlas i begränsad omfattning.

**Rätt att göra invändningar:** Om behandlingen bygger på ett dominerande legitimt intresse har du rätt att invända mot behandlingen av dina uppgifter. En invändning är tillåten om användningen sker antingen av allmänt intresse eller på grund av ett berättigat intresse av Volkswagen Group Charging GmbH eller tredje part. Vid en invändning ber vi dig att meddela oss av vilka skäl du invänder mot att dina uppgifter ska användas. Dessutom har du rätt att invända mot att de används för direkt marknadsföring. Detta gäller även profilering, om den sker i samband med direkt marknadsföring.

**Rätt till dataöverföring:** Om dina uppgifter används grundat på ditt samtycke eller ett avtal och dessutom bearbetas automatiskt har du rätt att få dina uppgifter i ett strukturerat, vanligt och maskinläsbart format, och att överföra dem till andra datahanterare.

**Ångerrätt:** Om databearbetningen sker grundat på ett samtycke har du rätt att återkalla detta samtycke när som helst och utan kostnad med verkan tills vidare.

**Överklaganderätt:** Du har dessutom rätt att klaga till en tillsynsmyndighet (t.ex. landkommissarien för dataskydd i Berlin) om vår behandling av dina uppgifter.

## D. Dina Kontaktpersoner

### Kontaktpersoner för att utöva dina rättigheter

För att utöva dina rättigheter och ytterligare information, skicka ett e-postmeddelande till [info-datenschutz@elli.eco](mailto:info-datenschutz@elli.eco) eller genom brev till dataskyddsombudet på Volkswagen Group Charging GmbH, Mollstraße 1, 10178 Berlin.

### Dataskyddsansvarig

Vår dataskyddsansvarige står till ditt förfogande som kontaktperson för frågor angående dataskydd:

Dataskyddsansvarig på Volkswagen Group Charging GmbH  
Mollstraße 1, 10178 Berlin  
[info-datenschutz@elli.eco](mailto:info-datenschutz@elli.eco)

Utgåva: April 2020

## 7.2. Konfigurera ID. Charger Connect och Pro lokalt

**ANM:** För mer information om konfigurationen hänvisas till bruksanvisningen online på [www.elli.eco/download](http://www.elli.eco/download).

**FÖRVILLKOR:** Wallbox är installerad och du har klistermärket för konfigurationen som följde med laddstationen.

1. Om ingångsströmmen till wallbox är på, stäng av den på elpanelen. Slå sedan på ingångsströmmen igen.
2. LED som indikerar wallbox status visas som ett fast blått sken och Configuration Manager är tillgänglig.
3. Stå nära wallbox med din mobilenhet.

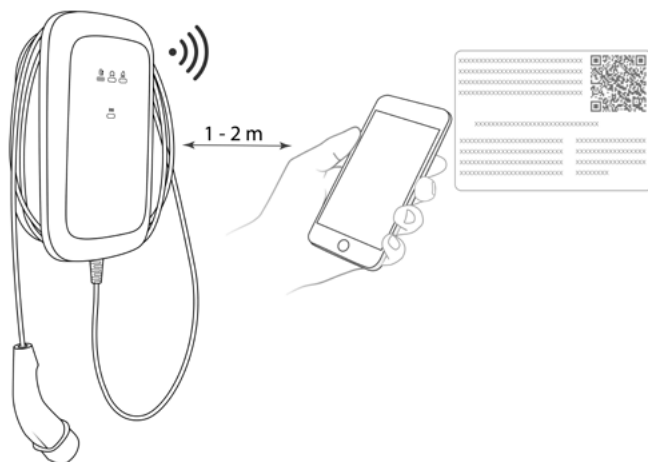

4. Anslut till wifi-hotspot som anges på klistermärket.
5. Öppna en webbläsare på din mobila enhet och ange IP-adressen för konfigurationssidan: 192.168.123.4
6. Använd lösenordet för konfigureringsidan som anges på klistermärket för att logga in på Configuration Manager.
7. Konfigurera inställningarna för wallbox i enlighet med dina krav:
  - a. Upprätta en internetanslutning för wallbox, t.ex. genom att ställa in åtkomstparametrar för din Wi-Fi hemma eller ditt lokala nätverk (LAN).
  - b. Ställ in dina personliga inställningar, till exempel: språk, lösenord för inloggning, användande av laddkort för åtkomstkontroll.

## 7.3. Koppla ihop ID. Charger Connect och Pro till app-kontot

Om du vill använda onlinetjänsterna som erbjuds genom ID. Charger Connect och ID. Charger Pro måste du länka din wallbox till ditt VW-konto.

### 1. Ladda ned We Connect ID. App.

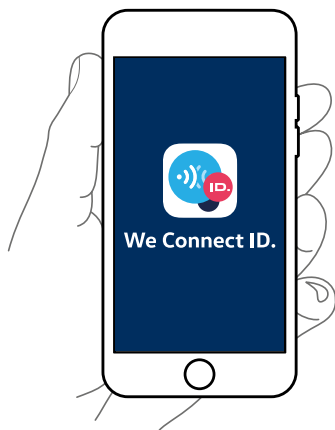

2. Skapa ett konto eller logga in.
3. Följ stegen som visas i appen.

## 8. Idrifttagning

### Allmän idrifttagning

Innan du ansluter wallbox till fordonet:

1. Rengör anslutningsområdet.
2. Kontrollera väggmonteringen för stabilitet.
3. Kontrollera att alla skruvar och terminalanslutningar är åtdragna.
4. Säkerställ att det inte finns några utsläppshål för kabelledningar som lämnas öppna. Förslut dem med blindkontakter om det inte finns någon kabel som går igenom dem.
5. Säkerställ att alla kabelförskruvningar är förtätade.
6. Utför okulär inspektion enligt protokollet för idrifttagning.
7. Slå på ingångsströmmen till wallbox.
8. Kontrollera LED-indikering för HMI-status.
9. Utför elektrisk idrifttagande i enlighet med protokollet för idrifttagande och normativa krav samt ytterligare lokala installationskrav (om tillämpligt).
10. Utför funktionstester med en simulator eller ett elfordon och kontrollera samtidigt LED-indikering för HMI-status.
11. Fyll i driftsättningsrapporten.

Om du behöver en driftsättningsrapport, hitta ett exempel på den på [www.elli.eco/download](http://www.elli.eco/download).



## 9. Underhåll

Ägaren av wallbox är ansvarig för underhållet av laddstationen, varmed både lagen om säkerhet för personer, djur och egendom måste följas, såväl som de gällande installationsbestämmelserna i landet där den används.

1. Smuts och naturligt organiskt material på laddstationens utsida kan rengöras med en fuktig mjuk trasa.
2. Kontrollera laddkontakten för skador och främmande föremål. Rengör vid behov.
3. Låt en elektriker regelbundet inspektera wallbox och dess installation för överensstämmelse med ditt lands installationsriktlinjer.

# 10. Felsökning

Se beskrivning Statusindikering av LED-indikatorerna för wallbox.



 <b>FARA</b>
Att arbeta med skadade elektriska enheter leder till risk för elstötar, vilket orsakar allvarliga personskador eller dödsfall. – Felsökning får endast utföras av en behörig elektriker om inget annat anges.
 <b>VARNING</b>
Om ett fel som indikerats på wallbox ignoreras leder det till risk för elstötar, vilket orsakar allvarliga personskador eller dödsfall. – Om något av de listade felen kvarstår, kontakta kundsupporten på <a href="mailto:volkswagen-support@elli.eco">volkswagen-support@elli.eco</a> för att få ytterligare råd och för att undvika skador på din wallbox.

SV

Felsökning

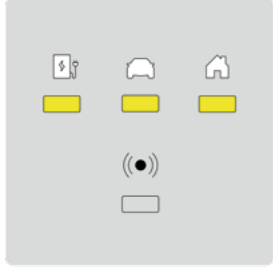

## 10.1. Felstatus för wallbox



LED-status	Wallbox-status	Förklaring
	Energi- bespa- ring	<b>Laddning möjlig</b> – Anslut wallbox till fordonet för att starta wallbox.
	Av	<b>Laddning ej möjlig</b> – Kontrollera att strömförsörjningen till wallbox är påslagen i elpanelen.
	HMI-kabel ej ansluten	<b>Laddning ej möjlig</b> – Kontrollera att HMI-kabeln är korrekt ansluten

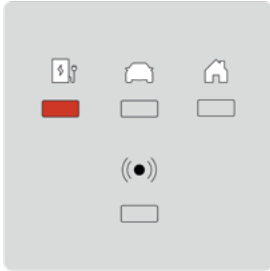
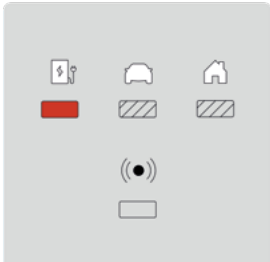
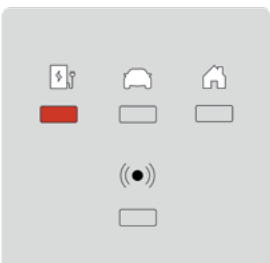

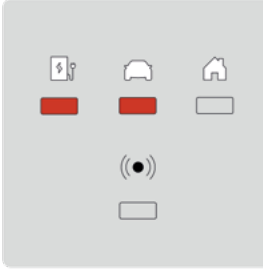
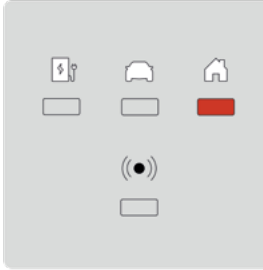
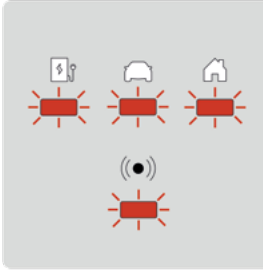
	<p>Minskning pga. hög temperatur</p>	<p><b>Laddning möjlig</b> På grund av hög temperatur tillåter wallbox endast laddning vid lägre effekt. När wallbox har kylts ned kommer den att återgå till laddning med full effekt.</p>
	<p>Strömtransformator/ Hemautomationsladdning pausades</p>	<p><b>Laddning ej möjlig</b> Husets strömkonsumtion är för hög för att tillåta laddning. Wallbox börjar laddas igen när ström blir tillgänglig.</p>
	<p>Strömtransformator/ Hemautomation, minskning</p>	<p><b>Laddning möjlig</b> När energiförbrukningen är hög i huset tillåter wallbox endast laddning vid lägre effekt. När energiförbrukningen är på normal nivå i huset återgår wallbox till laddning med full effekt.</p>
	<p>Förlorade kommunikation med hemautomation</p>	<p><b>Laddning möjlig</b> Wallbox kan inte kommunicera med HEMS-nätverket.</p> <ul style="list-style-type: none"> <li>– Använd Configuration Manager för att kontrollera ditt nätverks konfiguration.</li> <li>– Använd Configuration Manager för att kontrollera din HEMS-konfiguration.</li> </ul>

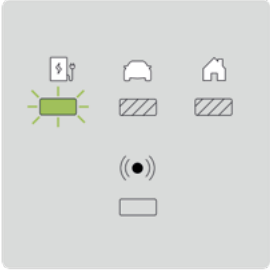

	<p>Självttest misslyckades eller processorn låste sig</p>	<p><b>Laddning ej möjlig</b> Wallbox har detekterat ett internt fel under ett självttest.</p> <ul style="list-style-type: none"> <li>– Stäng av wallbox i strömförsörjningsskåpet. Slå på wallbox igen för en omstart.</li> <li>– Kontrollera att HMI-kabeln är korrekt ansluten om felet kvarstår.</li> </ul>
	<p>Kritisk temperatur</p>	<p><b>Laddning ej möjlig</b> Det här felet uppstår när temperaturen i wallbox är för hög.</p> <ul style="list-style-type: none"> <li>– Om wallbox inte återhämtar sig från den kritiska temperaturstatusen ska den kopplas från bilen. Vänta minst en timme för att wallbox ska svalna.</li> <li>– Om det här felet uppstår ofta, se till att wallbox är skyddad från värmekällor (direkt solljus).</li> </ul>
	<p>För lust av skyddsjord</p>	<p><b>Laddning ej möjlig</b> <b>ANM:</b> ID. Charger detekterar om den är korrekt ansluten till jordning genom att mäta spänningen L1 till skyddsjorden (PE).</p> <ul style="list-style-type: none"> <li>– Mät spänningen mellan L1 och skyddsjord (PE) flera gånger:</li> </ul> <p><b>A</b> – Om spänningen är nära 0 V kan L1 och N skiftas. <b>B</b> – Om spänningen är olika för varje mätning så är möjligen jordningen flytande.</p> <p><b>Möjliga lösningar:</b></p> <ul style="list-style-type: none"> <li>– För TN- och TT-jordningssystem (ej tillämpligt på 1-fas utan neutral) Se till att wallbox kontrolleras för en korrekt jordanslutning.</li> <li>– Vid IT-nät eller 1-fas utan neutral, inaktivera funktionen för jordavkänning via DIP-switch 5 i grupp A.</li> <li>– Om felet kvarstår och en säker drift av wallbox och dess uppströmsinstallation är säkerställd, inaktivera funktionen för jordavkänning via DIP-switch 5 i grupp A.</li> </ul>

	<p>Läckström</p>	<p><b>Laddning ej möjlig</b> Wallbox har detekterat läckström till marken (jord) orsakat av fordonet.</p> <ul style="list-style-type: none"> <li>– Om fordonet är anslutet till wallbox ska du koppla från det. Vänta tills wallbox är i vänteläge innan du ansluter fordonet igen.</li> <li>– Om fordonet inte är anslutet till wallbox stänger du av wallbox i strömförsörjningsskåpet. Slå på wallbox igen för en omstart.</li> <li>– Om felet fortfarande kvarstår, kontrollera laddkabel och kontaktdon för smuts eller skador.</li> <li>– Om felet inte korrigeras, kontakta kundsupport.</li> </ul>
	<p>Felaktig konfiguration av strömtransformator</p>	<p><b>Laddning ej möjlig</b></p> <ul style="list-style-type: none"> <li>– Kontrollera att DIP-switcharnas inställningar är enligt konfigurationerna som beskrivs i denna bruksanvisning.</li> </ul>
	<p>Relästatus felaktig</p>	<p><b>Laddning ej möjlig</b> Utgångsreläerna är ihopsvetsade.</p> <div style="background-color: orange; padding: 5px; border: 1px solid black; margin-bottom: 10px;">  <b>VARNING: Risk för elchock</b> </div> <p>Om wallbox är påslagen kan det finnas spänning i laddkontakten.</p> <ol style="list-style-type: none"> <li>1. Stäng av wallbox i strömförsörjningsskåpet.</li> <li>2. Om fordonet fortfarande är anslutet till wallbox, koppla från laddkabeln från ditt fordon och sätt dit hylsan på kabelanslutningen.</li> <li>3. Slå på wallbox igen för en omstart.</li> <li>4. Om felet fortfarande uppstår ska du stänga av din wallbox permanent och säkra den. Ring din kundsupport för att få en ny wallbox.</li> </ol>

	<p>Felaktig kommunikation till fordon</p>	<p><b>Laddning ej möjlig</b> Mätledning kan vara kortsluten till jord.</p> <ul style="list-style-type: none"> <li>– Om fordonet är anslutet till wallbox ska du koppla från det. Vänta tills wallbox är i vänteläge innan du ansluter fordonet igen.</li> <li>– Om felet kvarstår när ditt fordon inte är ansluten, kontrollera laddkabeln och kontaktdon för smuts och skador.</li> </ul>
	<p>Wallbox är inställd på distans till ej drift*</p>	<p><b>Laddning ej möjlig</b></p> <ul style="list-style-type: none"> <li>– Kontrollera inställningarna för wallbox i din We Connect ID. App.</li> <li>– Om felet kvarstår, kontakta din kundsupport för att få dina inställningar kontrollerade.</li> </ul>
	<p>Kommunikationstavlan kan inte hittas*</p>	<p><b>Laddning ej möjlig</b></p> <ul style="list-style-type: none"> <li>– Stäng av wallbox i strömförsörjningsskåpet. Slå på wallbox igen för en omstart.</li> <li>– Kontrollera att wallbox är korrekt ansluten mellan kretskortet och kommunikationstavlan.</li> </ul>
	<p>Wallbox fungerar inte korrekt på grund av ett oväntat/internt fel</p>	<p><b>Laddning ej möjlig</b></p> <ul style="list-style-type: none"> <li>– Om fordonet är anslutet till wallbox ska du koppla från det. Vänta tills wallbox är i vänteläge innan fordonet återansluts.</li> <li>– Om fordonet inte är anslutet till wallbox stänger du av wallbox i strömförsörjningskåpet. Slå på wallbox igen för en omstart.</li> <li>– Om felet inte korrigeras, kontakta kundsupport.</li> </ul>
	<p>För närvarande inte ansluten till Ellis IT-system*</p>	<p><b>Laddning möjlig</b> Laddning är fortfarande möjligt med antingen nyligen accepterade kort eller utan åtkomstkontroll.</p> <ul style="list-style-type: none"> <li>– Använd Configuration Manager för att säkerställa att nätverksinställningarna är korrekta.</li> </ul>

	<p>Lokal auktorisation (t.ex. laddkort) avvisades*</p>	<p><b>Laddning ej tillåten</b></p> <ul style="list-style-type: none"> <li>– Använd laddkort som är godkänt för laddning för att bli beviljad åtkomst.</li> <li>– Kontrollera åtkomstens kontrollinställningar i din We Connect ID. App.</li> <li>– Om felet kvarstår, kontakta din kundsupport för att få dina inställningar och laddkort kontrollerade.</li> </ul>
	<p>Kontakt och laddningsauktorisering avvisades</p>	<p><b>Laddning ej tillåten</b></p> <p>Kontakt och laddningscertifikatet är ogiltigt.</p> <ul style="list-style-type: none"> <li>– Använd en alternativ metod för auktorisering (t.ex. laddkort).</li> </ul>

\* Endast för ID. Charger Connect och ID. Charger Pro.

## 10.2. Justera längden på laddkabeln

1. Lossa de två skruvarna på hållaren för laddkabeln med en Torx 10 skruvdragare.
2. Håll kabeln och justera positionen av laddkabelns hållare genom att vända den moturs.
3. När den önskade längden är nådd justeras laddkabelhållarens orientering och de två skruvarna dras åt i dragavlastningen med en 4 Nm moment.

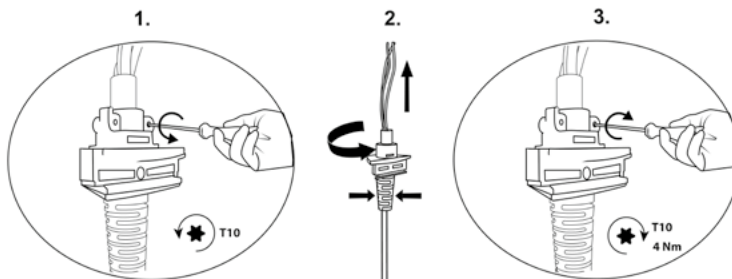

4. Justera längden på ledningar efter behov.

# 11. Nedmontering



Se motsvarande illustrationer i bruksanvisning B.



Att arbeta med elektriska installationer utan lämpliga försiktighetsåtgärder resulterar i risk för elstötar och orsakar därmed allvarliga personskador eller dödsfall.

- Säkerställ att ingen anslutning av elström kan förekomma under installationen.
- Sätt upp varningstejp och varningsskyltar för att markera arbetsområdet. Säkerställ att inga obehöriga personer kommer in på arbetsområdena.

1. **Slå av wallbox ingångsström och säkerställ att strömmen förblir avstängd genom att sätta upp en varningsskylt för att undvika oavsiktlig omstart.**
2. **Använd ett plastkort eller liknande plastverktyg för att ta loss infattningen på ett skonsamt sätt utan att skada den.**
3. **Ta bort skruvarna på frontkåpan. Ta bort frontkåpan och håll den nära huvudenheten medan du kopplar loss HMI- och, om närvarande, RFID-kablarna (valfritt).**
4. **Om du vill fortsätta montera ner wallbox ska du följa installationsstegen från kapitel Installera wallbox i omvänd ordning.**

# 12. Bortskaffande

Efter avlägsnande av wallbox ska enheten kasseras i enlighet med gällande lokala föreskrifter för avfallshantering.



Enligt WEEE-standarder är denna wallbox märkt med den överkryssade avfallsbehållaren. Detta indikerar att wallbox inte får kasseras som hushållsavfall. Avyttra wallbox på en lokal återvinningsstation för elektriska/elektroniska enheter för att möjliggöra återvinning och därigenom undvika negativ och farlig miljöpåverkan. Kontrollera med dina lokala myndigheter för respektive adresser.



Återvinning av material innebär att råvaror och energi sparas, och bidrar väsentligt till bevarandet av miljön.

# 13. Bilaga

## 13.1. Garanti

Tillverkaren av denna wallbox ska inte hållas ansvarig för defekter eller skador på grund av bristande efterlevnad av drift- och installationsanvisningar, ej heller de fel som uppstår vid normalt slitage.

### **Detta undantag av skadeståndsansvar gäller särskilt:**

- Felaktig lagring, installation eller användning.
- Installation, driftsättning och underhåll får endast utföras av behörig elektriker.
- Användande av icke-original reservdelar.
- Användning av material som inte anges i den här bruksanvisningen för installation, drift, underhåll och/eller service av wallbox kommer att upphäva garantin och tillverkaren hålls inte ansvarig för fel eller skador som orsakats av användning därav. Detta gäller särskilt för material som innehåller silikon eller fosfor.
- Modifiering av wallbox eller dess komponenter, som kan orsaka att wallbox eller dess komponenter inte överensstämmer med den avsedda användningen.
- Att inte kunna tillhandahålla någon relevant dokumentation av den utförda installationen (t.ex. driftsättningsrapport).

## 13.2. EU-försäkran om överensstämmelse

**Tillverkaren deklarerar att denna laddstation är tillverkad och levererad i enlighet med följande direktiv och föreskrifter:**

- EN/IEC 61851-1 (2017)
- EN/IEC 61851-21-2 (2018)
- EN/IEC 61000-3-2 (2014)
- EN/IEC 61000-3-3 (2013)
- EN 301 489-1 V2.2.0
- EN 301 489-3 V2.1.1
- EN 301 489-17 V3.2.0
- EN 301 489-52 V1.1.0
- EN 301 908-1 V11.1.1
- EN 301 511 V12.5.1
- EN 300 330 V2.1.1
- EN 300 328 V2.1.1
- EN 301 893 V2.1.1

Fullständig CE-förklaring om överensstämmelse finns tillgänglig från [www.elli.eco/download](http://www.elli.eco/download).

## 13.3. Ordlista

Förkortningar och akronymer	Betydelse
AC	Växelström
Automatsäkring	Minihuvudströmbrytare
CP	Control Pilot (kontrollsignal)
DC	Likström
DIP-switch	Dual In-line Package-switch
ELS	Earth Leakage Sensor
EV	Electric Vehicle (elfordon)
GDPR	General Data Protection Regulation (den allmänna dataskyddsförordningen)
HEMS	Hanteringssystem för hemenergi
HMI	Human Machine Interface (gränssnitt mellan människa och maskin)
Jordfelsbrytare	Återstående restström
LED	Ljusavgivande diod
MID	Measuring Instruments Directive (direktiv för mätinstrument)
NFC	Närfältskommunikation
OCPP	Öppna laddningspunktsprotokoll
PE	Protective Earth (skyddsjord)
PCB	Tryckt kretskort
RFID	Identifiering av radiofrekvens





# Installasjons- og brukermanual

NO

norsk

# Innhold

<b>1. Generell informasjon og bruksområde .....</b>	<b>153</b>
1.1. Dokumentets bruksområde.....	153
1.2. Generelt .....	153
1.3. Sikkerhetstiltak .....	154
1.4. Tekniske spesifikasjoner .....	157
<b>2. Produktinformasjon.....</b>	<b>160</b>
<b>3. Lade med wallbox .....</b>	<b>161</b>
3.1. Starte og stoppe en ladeøkt .....	161
3.2. Statusindikator.....	162
<b>4. Forbered installering.....</b>	<b>165</b>
4.1. Innhold.....	165
4.2. Betingelser for installasjon .....	166
4.3. Verktøy og materiale som trengs.....	168
4.4. Installasjonsmerknader .....	170
<b>5. Installere wallbox.....</b>	<b>172</b>
5.1. Installer veggfeste.....	173
5.2. Gjør klar hovedkomponenten for installasjon.....	173
5.3. Montering av hovedenheten på veggfeste .....	175
5.4. Sett sammen wallbox.....	175
<b>6. Stille inn DIP-bryterne .....</b>	<b>179</b>
<b>7. Konfigurere ID. Charger Connect og Pro .....</b>	<b>184</b>
7.1. Personvernerklæring .....	184
7.2. Konfigurer ID. Charger Connect og Pro lokalt .....	188
7.3. Koble ID. Charger Connect og Pro til appkonto .....	189
<b>8. Ferdigstilling .....</b>	<b>190</b>
<b>9. Vedlikehold .....</b>	<b>190</b>
<b>10. Feilsøking .....</b>	<b>191</b>
10.1. Feilstatuser for wallbox .....	191
10.2. Juster lengden på ladekabel .....	196
<b>11. Driftsnedleggelse.....</b>	<b>197</b>
<b>12. Avfallshåndtering .....</b>	<b>197</b>
<b>13. Vedlegg .....</b>	<b>198</b>
13.1. Garanti.....	198
13.2. EU-samsvarserklæring .....	198
13.3. Ordliste .....	199

# 1. Generell informasjon og bruksområde

## 1.1. Dokumentets bruksområde

Behold veiledningen gjennom hele produktets livssyklus.

Følgende installasjonsrelaterte og feilsøkingkapitler er ment for kvalifisert personell, for eksempel sertifiserte elektrikere, som kan installere wallbox-laderen på riktig og sikker måte og identifisere potensiell fare:

- Kapitler: 1, 4, 5, 6, 8, 9, 10, 11 og 12.

Følgende bruksrelaterte kapitler er ment for sluttbrukere å betjene wallbox på en riktig og sikker måte:





- Kapitler: 1, 2, 3, 7 og 13.

### Juridisk informasjon

© 2020 EVBox Manufacturing B.V. – med enerett. Ingenting i dette dokumentet kan modifiseres, reproduseres, behandles eller distribueres i noen form eller på noen måte, uten forutgående skriftlig tillatelse fra EVBox.

## 1.2. Generelt

### Produkt- og miljøkarakteristikker

	Ladestasjonen har blitt CE-sertifisert av produsenten og har CE-logoen. Den relevante erklæringen kan fremskaffes fra produsenten.
	Ladestasjonen samsvarer med RoHS-direktivet (RL 2011/65/EU). Den relevante erklæringen kan fremskaffes fra produsenten.
	Elektriske og elektroniske apparater, inkludert tilbehør, må kastes separat fra det generelle avfallet.
	Resirkulering av materialer sparer forbruk av råmaterialer og energi, og bidrar til å verne miljøet.



## 1.3. Sikkerhetstiltak

Les og følg følgende sikkerhetsforholdsregler før du installerer, vedlikeholder eller bruker ladestasjonen. En kvalifisert elektriker må sørge for at ladestasjonen installeres i henhold til relevante standarder for land og lokale forskrifter.

### Symboler

Symbolene som brukes i denne håndboken har følgende betydning:

Symboler som brukes og deres forklaringer	
	Dette symbolet indikerer at illustrasjonene som tilsvarer det angitte kapitlet, finnes i håndbok B.
<b>1., a. eller I.</b>	Handlinger som skal følges i den angitte rekkefølgen.
—	Handlinger som skal følges i en ikke-spesifikk rekkefølge.
<b>MERK:</b>	Tekster med dette symbolet inneholder tilleggsinformasjon.

Uthevede inndelinger	
 <b>FARE</b>	
	Tekster med dette symbolet inneholder informasjon om farlige situasjoner som vil forårsake død eller alvorlige skader hvis de ignoreres.
 <b>ADVARSEL</b>	
	Tekster med dette symbolet inneholder informasjon om farlige situasjoner som kan forårsake død eller alvorlige skader hvis de ignoreres.
 <b>FORSIKTIG</b>	
	Tekster med dette symbolet inneholder informasjon om farlige situasjoner som kan forårsake mindre eller moderate skader hvis de ignoreres.

Avsnittene nedenfor inneholder generell informasjon som gjelder når du installerer og bruker wallbox.

 **FARE**

Bruk av wallbox når den indikerer en feiltilstand, eller når wallbox eller ladekabelen har sprekker, viser omfattende slitasje, eller annen fysisk skade vil føre til fare for elektrisk støt, noe som vil føre til alvorlige skader eller død.

- Ikke bruk wallbox-ladeboksen hvis den er fysisk skadet.
- Ved fare og/eller ulykke må en sertifisert elektriker umiddelbart koble strømforsyningen fra wallbox.
- Se kapittelet Feilsøking for forklaring og ytterligere instruksjoner om angitte feiltilstander.
- Kontakt volkswagen-support@elli.eco eller din distributør hvis du mistenker at wallbox eller kabelen er skadet.

Noen elbiler slipper ut farlige eller eksplosive gasser ved lading som vil føre til eksplosjonsfare, og dermed forårsake alvorlige skader eller dødsfall.

- Se brukerhåndboken for kjøretøyet for å kontrollere om kjøretøyet avgir farlige eller eksplosive gasser ved lading.
- Følg instruksjonene i brukerhåndboken for kjøretøyet før du velger plasseringen av ladestasjonen.

Omfattende eksponering av wallbox for vann eller håndtering av wallbox med våte hender vil føre til fare for elektrisk støt, noe som vil føre til alvorlige skader eller død.

- Ikke rett kraftige vannstråler mot eller på wallbox.
- Bruk aldri wallbox med våte hender.
- Ikke legg ladestøpselet i væske.

Hvis du ikke følger installasjonsinstruksjonene i denne håndboken, vil det føre til fare for elektrisk støt for brukere, noe som vil føre til alvorlige skader eller dødsfall.

- Les denne håndboken før du installerer wallbox.
- Hvis du er usikker på hvordan du bruker wallbox etter å ha lest denne håndboken, be om hjelp hos volkswagen-support@elli.eco eller besøk din lokale forhandler for mer informasjon.
- Ikke la barn bruke wallbox.  
Tilsyn av en voksen er nødvendig når barn er i nærheten av en wallbox som er i bruk.

Service av wallbox eller dens komponenter av ikke-kvalifisert personell vil føre til fare for elektrisk støt og skade på wallbox, noe som vil føre til alvorlig skade eller død.

- Brukeren må ikke forsøke å vedlikeholde eller reparere wallbox siden den ikke inneholder deler som kan vedlikeholdes.
- Wallbox må kun vedlikeholdes, repareres eller flyttes av en kvalifisert elektriker.



#### ADVARSEL

Feil bruk av wallbox kan føre til skade på wallbox, som kan forårsake personskade eller død.

- Les denne håndboken før du bruker wallbox.
- Hvis du er usikker på hvordan du bruker wallbox etter å ha lest denne håndboken, be om hjelp hos volkswagen-support@elli.eco eller besøk din lokale forhandler for mer informasjon.
- Ikke la barn bruke wallbox. Tilsyn av en voksen er nødvendig når barn er i nærheten av en wallbox som er i bruk.

Bruk av adaptere, konverteringsadaptere eller ledningsutvidelser med wallbox kan føre til tekniske uforlikeligheter og kan føre til skade på wallbox, og dermed forårsake skader eller død.

- Bruk denne ladestasjonen bare til lading av elektriske kjøretøy som er kompatible med modus 3.
- Sjekk i brukerveiledningen til kjøretøyet ditt om det er kompatibelt.

Eksponering av wallbox for varmekilder eller brennbare stoffer kan føre til skade på wallbox, og dermed forårsake personskader eller død.

- Kontroller at wallbox eller ladekabelen aldri kommer i direkte kontakt med varmekilder.
- Ikke bruk eksplosive eller lett brennbare stoffer i nærheten av wallbox.

Bruk av wallbox under forhold som ikke er angitt i denne håndboken kan føre til skade på wallbox, som kan forårsake skade eller død.

- Bruk kun wallbox under de angitte driftsforholdene, se kapittel Tekniske spesifikasjoner.



#### FORSIKTIG

Lading av elbilen med ladekabelen som ikke er helt viklet ut, kan føre til overoppheting av kabelen, noe som kan skade wallbox.

- Sørg for å slippe av ladekabelen helt og unngå overlappende løkker før du lader elbilen.

Hvis du setter fingrene i eller forlater andre gjenstander inne i støpselporten (for eksempel under rengjøring) kan det føre til personskade eller skade på wallbox.

- Ikke sett fingrene inn i støpselporten.
- Ikke la gjenstander stå i støpselporten.

Bruk av enheter med (elektro) magnetiske egenskaper i nærheten av wallbox kan forårsake skade på wallbox og påvirke driften.

- Hold og bruk (elektro) magnetiske enheter i sikker avstand fra wallbox.

### Transport og oppbevaring

- Koble fra inngangsstrømmen før du tar ut ladestasjonen for oppbevaring eller flytting.
- Transporter og oppbevar ladestasjonen kun i den originale emballasjen. Det godtas intet ansvar for skader som har oppstått når produktet ikke er transportert i original emballasje.
- Lagre ladestasjonen i tørre omgivelser i temperaturområdet som er angitt i spesifikasjonene.

## 1.4. Tekniske spesifikasjoner

Egenskap	Beskrivelse
<b>Elektriske egenskaper</b>	
Tilkoblingskapasitet	1-fase, 230 V, 32 A, 50 Hz.
	3-fase, 400 V, 16 A, 50 Hz.
Ladekapasitet	7,4 kW (1-fase – 32 A).
	11 kW (3-fase – 16 A).
Lademodus	Modus 3 (IEC 61851)
Fast ladekabel	Type 2 støpsel (IEC 62196-2).
Antall faste ladekabler	1.
Lengde på ladekabel	4,5 m eller 7,5 m.
Installasjon av ledningsnett	16 A inngangsterminaler for installasjon: 1 – 6 mm <sup>2</sup> .
	32 A inngangsterminaler for installasjon: 1 – 10 mm <sup>2</sup> .
Måling	Valgfritt, for ID. Charger Pro.

## Sikkerhet og sertifisering

Beskyttelse av oppstrømsinstallasjon	Minimum dedikert 1-fase 32 A (32 A stasjon) eller 3-fase 16 A (16 A stasjon) oppstrøms overbelastningsbryter og med minimum RCD type A (30 mA AC). Sjekk om lokale krav til installasjonen krever flere tiltak.
Statisk strømbegrensning	Via DIP-brytere.
Jordlekkasjesensor (ELS)	6 mA DC.
Overvåking av jordtap	Overvåking av fysisk tilkobling, uten overvåking av bakke kvalitet.
Overbelastningsvern	Via strømomformerspoler – valgfrikomfortfunksjon.
Strømomformerspoler støttes	Invasiv / ikke-invasiv – 40 A – 200 A, Merker: VAC, LEM og Nidec. Se kapittelet Stille inn DIP-bryterne for de støttede modellene.
Driftstemperaturområde	-30 °C – +50 °C.
Lagringstemperaturområde	-30 °C – +85 °C.
Luftfuktighet under drift	Maks. 95 % – ikke-kondenserende.
Maksimal installasjonshøyde	Maks. 4000 moh.
Kabinettets klassifiseringer	IP54 (IEC 60529), IK10 (IEC 62262).
Sertifisering	Se EU-samsvarserklæring.
Sikkerhetsklasse	Sikkerhetsklasse I (ladestasjonen leveres med en jordingsterminal for sikkerhet) og overspenning Kategori III.
Strømforsyningsinngang	Forsyningsutstyr til elbil er koblet permanent til vekselstrømsnett.
Normale miljøforhold	Utendørsbruk.
Tilgang	Utstyr for plasseringer med ubegrenset tilgang.
<b>Tilkobling</b>	
Autorisasjon*	NFC / RFID (ISO 14443, ISO 15693).
Statusindikator/MMI (Menneske/maskin-grensesnitt)	LED-basert MMI.
Kommunikasjonsstandard*	Wi-Fi 2,4/5 GHz, Ethernet (via RJ45-tilkobling), valgfri 4G/LTE.

NO

Generell informasjon og bruksområde



Kommunikasjonsprotokoll til backend*	OCP 2.0J.
Kommunikasjonsprotokoll til Styringssystem for hjemmeenergi*	EEBus.
Lokal konfigurasjon*	via Configuration Manager.
<b>Fysiske egenskaper</b>	
Kapsling	Polykarbonat.
Frontpanel	Polykarbonat og herdet glass.
Ramme	Akrylnitril-styren-akrylat (ASA).
Monteringsfeste	Stål (sinnbelagt).
Dimensjoner (B x H x D)	297 mm x 406 mm x 116 mm.
Vekt	<ul style="list-style-type: none"> <li>– 1-fase 32 A-stasjon med 4,5 m ladekabel ~ 6 kg.</li> <li>– 1-fase 32 A-stasjon med 7,5 m ladekabel ~ 7 kg.</li> <li>– 3-fase 16 A-stasjon med 4,5 m ladekabel ~ 6 kg.</li> <li>– 3-fase 16 A-stasjon med 7,5 m ladekabel ~ 7 kg.</li> </ul>
Monteringsmetode	Stasjonært utstyr, montert på vegger (foretrukket metode), stenger eller tilsvarende stillinger – overflatemontert.
Farge	Platinagrå med elektrohvitt ramme.

\*Kun for ID. Charger Connect og ID. Charger Pro.

## 2. Produktinformasjon

Tabellen nedenfor inneholder tilgjengelige produktkonfigurasjoner for ID. Charger-modellene.

Funksjoner	ID. Charger	ID. Charger Connect	ID. Charger Pro
Maksimal utgangseffekt 7,4 kW (1-fase)	✓	✓	✓
Maksimal utgangseffekt 11 kW (3-fase)	✓	✓	✓
Vedlagt ladekabel Type 2 (4,5 m eller 7,5 m)	✓	✓	✓
Vekselstrømlading (AC)	✓	✓	✓
Integrert direktestrøm (DC) feilstrømdeteksjon	✓	✓	✓
Wi-Fi/Ethernet-kommunikasjon		✓	✓
LTE mobilnettverkskommunikasjon		✓*	✓
Dataoverføring i henhold til OCPP 2.0J		✓	✓
Tilgangskontroll med ladekort		✓	✓
Ekstern tilgang via We Connect ID.-appen		✓	✓
Ekstern programvareoppdatering / diagnostisk		✓	✓
MID-sertifisert strømforbrukoptak og beregning			✓

\*Alternativ

NO

Produktinformasjon

# 3. Lade med wallbox



## ADVARSEL

Bruk av en skadet wallbox eller en skadet ladekabel kan utsette brukeren for elektriske komponenter og føre til fare for elektrisk støt, noe som kan forårsake skade eller død.

- Kontroller alltid at wallbox, ladekabelen og ladestøpelet er fri for skade før du starter en ladeøkt.
- Kontroller alltid at kontaktområdet til ladestøpelet er fri for smuss og fuktighet før du starter en ladeøkt.
- Kontroller at ladekabelen ikke kan bli skadet (knekt, fastkjørt eller kjørt over).
- Ta forholdsregler slik at ladestøpelet ikke kommer i kontakt med varmekilder, smuss eller vann.

NO

## 3.1. Starte og stoppe en ladeøkt

### 1. Start lading.

- Plugge ladekabelen til bilen.
- Du kan eventuelt holde ladekortet (RFID-kortet) foran leseren på ladestasjonen for å starte ladingen.\*

### 2. Bilen lader.

### 3. Stopp lading.

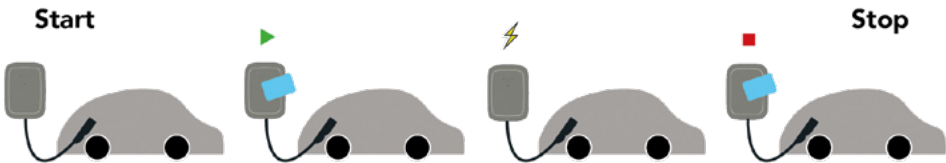

- Du kan eventuelt holde ladekortet (RFID-kortet) foran leseren på ladestasjonen for å stoppe ladingen.\*
- Ta ut ladekabelen fra bilen.



\* Kun for ID. Charger Connect og ID. Charger Pro.

Lade med wallbox

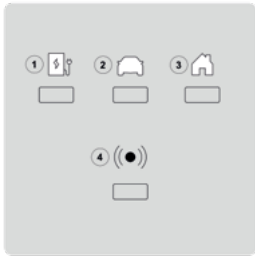
## 3.2. Statusindikator

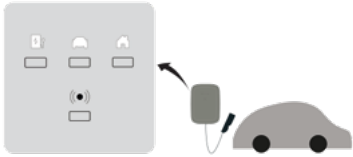
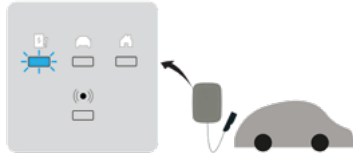
LED-beskrivelse	LED-status
	
1. Wallbox-tilstand	5. Fast LED
2. Kjøretøy-tilstand	6. Blinkende LED
3. Hus-tilstand	7. Tilstanden forblir uendret
4. RFID-tilstand	8. Av
Tilstandsbeskrivelse	Display
Av eller energisparing.	
Wallbox starter opp. Vent til wallbox er klar til lading.*	

NO

Lade med wallbox

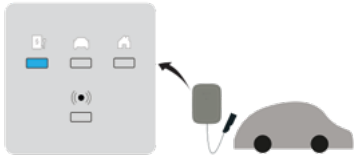
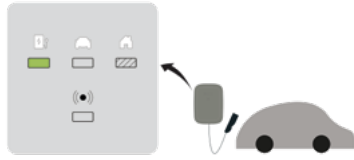
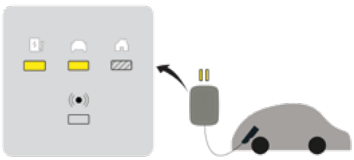
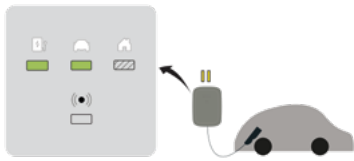
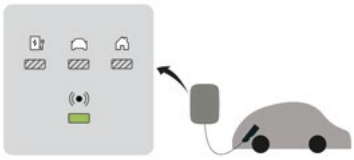
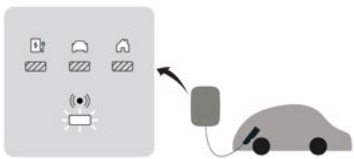
Tilstandsbeskrivelse	Display
<p>Configuration Manager er tilgjengelig via Wi-Fi-hotspot. Vær oppmerksom på at lading ikke er mulig i denne tilstanden.*</p>	
<p>Klar – klar for lading.</p>	
<p>Bil koblet til, lading satt på pause av wallbox, app eller infrastruktur. Ladeøkten fortsetter når det er tillatt.</p>	
<p>Bil plugget inn, lader ikke, bil pauset/fulladet.</p>	
<p>Bil koblet til, venter på ladekort/NFC-inngang eller ekstern autorisasjon.*</p>	
<p>Bil koblet til, ladekort/NFC-autorisasjon venter.*</p>	

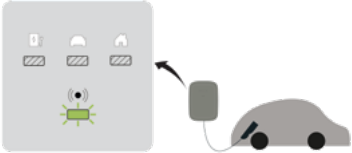
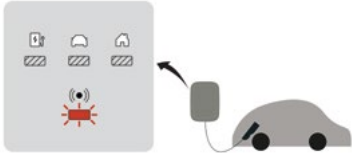
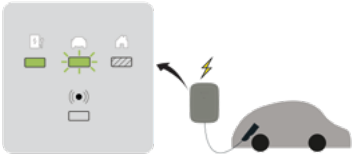
Tilstandsbeskrivelse	Display
Autorisasjon / Ekstern start akseptert.*	
Bil koblet til, ladekort/NFC avvist.*	
Bil koblet til, lader.	

\* Kun for ID. Charger Connect og ID. Charger Pro.

**MERK:** Hvis wallbox viser andre tilstander enn de som er beskrevet ovenfor, se kapittel Feilstatuser for wallbox for mer informasjon.

# 4. Forbered installering



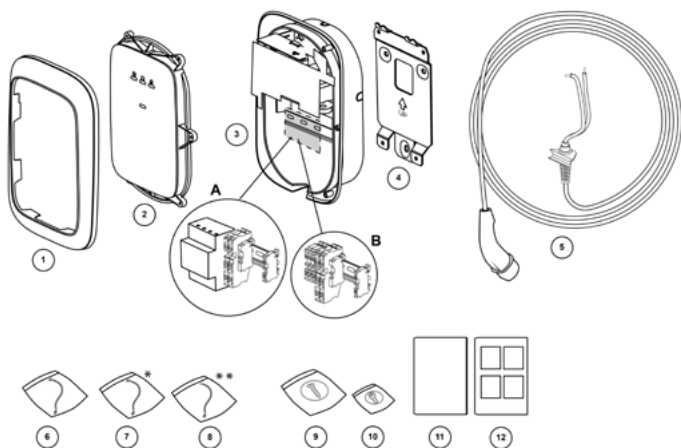

## 4.1. Innhold



Stilling	Beskrivelse	Antall
1	Ramme	1
2	Omslagets fremside	1
3	Hovedenhet A. ID. Charger Pro med kWh-måler B. ID. Charger eller ID. Charger Connect med gjennomføringsterminaler	1
4	Veggbrakett	1
5	Ladekabel	1
6	HMI-kabel	1
7	RFID-kabel *	1
8	RS485-kabel **	1
9	Monteringssett for hovedkomponent	1
10	Festeskruer for frontdeksel	1
11	Installasjons- og brukerhåndbok A	1
12	Installasjonshåndbok B	1

\* Kun for ID. Charger Connect og ID. Charger Pro. \*\* Kun for ID. Charger Pro.

ID. Charger Pro er utstyrt med en kWh-måler, og den er kompatibel med ulike typer kWh-målere. En 3-fase kWh-måler vil for eksempel også være kompatibel i en 1-fase wallbox, som vist i tabellen nedenfor.

Mulige kombinasjoner	1-fase kWt-måler	3-fase kWt-måler
1-fase ID. Charger Pro		
3-fase ID. Charger Pro		

## 4.2. Betingelser for installasjon



**FARE**

Arbeid på elektriske installasjoner uten riktige forholdsregler vil føre til fare for elektrisk støt, og dermed forårsake alvorlig skade eller død.

- Installasjonen må kun utføres av kvalifiserte elektrikere.
- Kontroller at tilkobling av den elektriske strømmen ikke kan oppstå under installasjonen.
- Sett opp forsiktig-teip og varselskilt for å markere arbeidsområdene.  
Kontroller at ingen uautoriserte personer kommer inn i arbeidsområdene.

### Velg plassering

- Hvis det er mulig, plasser wallbox i omgivelser der den ikke blir eksponert for ekstremt sollys og er utsatt for ekstern skade.
- Veggene må ha en flat struktur og være i stand til å bære en vekt på minst 100 kg.
- Minimum ledig plass rundt wallbox må være minst 300 mm.

### Sjekkliste før installasjon

- De lokale installasjonsforskriftene identifiseres og følges.
- En miniatyr kretsbytter (MCB) og gjenværende strømmerhet (RCD) må installeres oppstrøms og har karakterer som tilsvarer den lokale strømforsyningen, samt den nødvendige ladeeffekten.
- Følgende installasjonsinstruksjoner følges.
- Anbefalte verktøy (ekstra verktøy nødvendig) er tilgjengelig på stedet.  
Se kapittelet Verktøy og materiale som trengs for mer informasjon.
- Pluggene, skruene og bordbitene som skal brukes til montering av veggbraketten er egnet for veggstrukturen på installasjonsstedet.
- Bøyeradiusen til strømforsyningskabelen er innenfor toleranser under og etter installasjon.
- Bøyeradiusen til ladekabelen er innenfor toleranser under installasjon og lagring.



- Konfigurasjonen av forsyningskabelen, Ethernet-kabelen (valgfritt) og spenningsomformerspoler (valgfritt) bestemmes.
- Stille inn DIP-bryterne Kapittel er sjekket for listen av støttede strømformerspoler.
- En enkelt flerkjernekabel må brukes til tilkobling av flere spenningsomformerspoler for overbelastningsbeskyttelse.

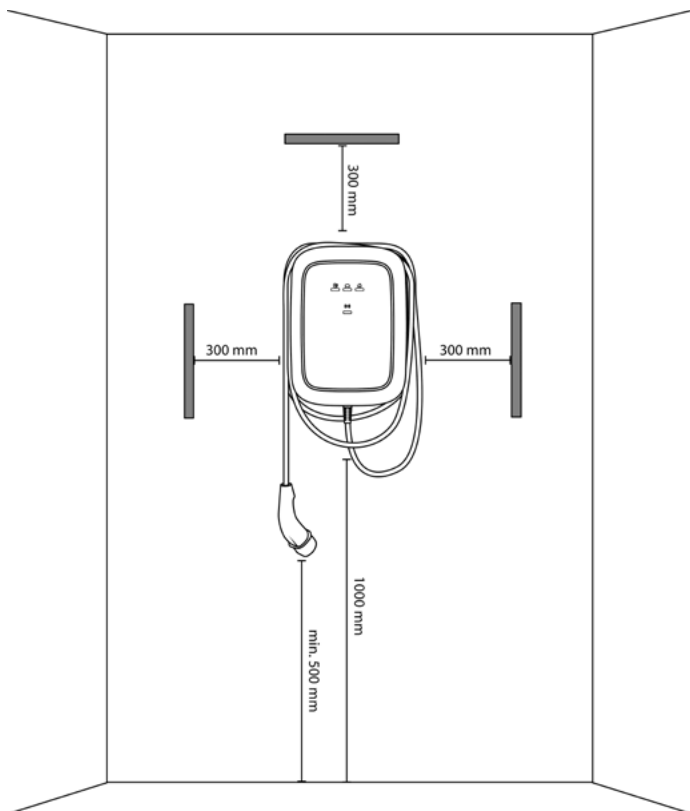

**MERK:** Illustrasjonen ovenfor angir standard installasjonshøyde. Overhold de lokale forskriftene for tilgjengelighet.

## 4.3. Verktøy og materiale som trengs

### A. Et ekstra verktøy og materiale som trengs

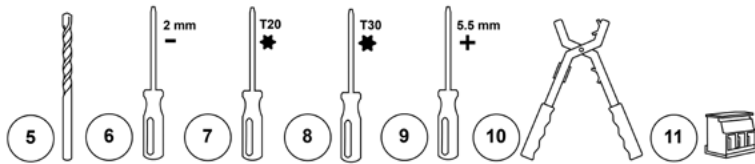
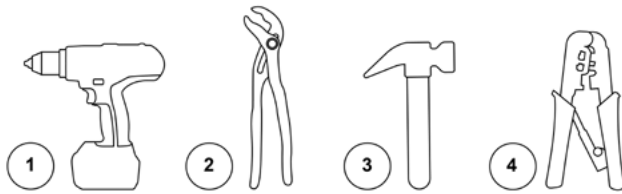

1	Drill	7	Torx-skrutrekker T20
2	Knipetang	8	Torx-skrutrekker T30, med minimum arbeidslengde på 20 cm
3	Hammer	9	Skrutrekker 5,5 mm
4	Ethernet kabelskotang	10	Crimptang
5	Drillbit 8 mm	11	Valgfritt: Strømomformerspole kabelkontakt MCVR 1,5/3-ST-3,81 – 1 x for 1-faseinstallasjon. – 3 x for 3-faseinstallasjon.
6	Skrutrekker 2 mm		

## B. Leverte materialer

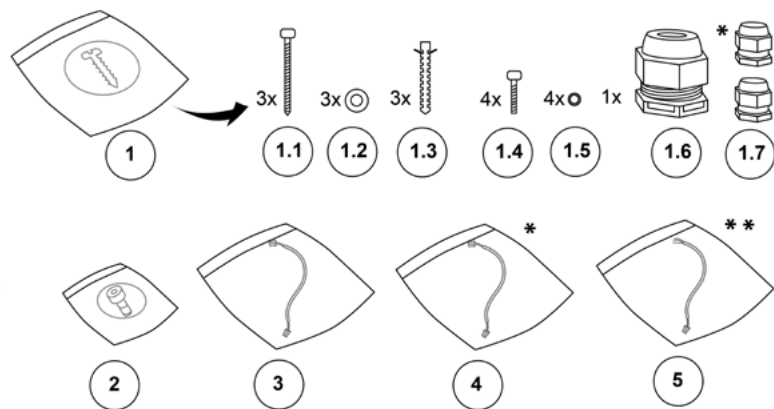

1	Monteringssett for hovedkomponent	1.6	Kabelmuffe M25
1.1	Skruer M6 x 60 mm	1.7	Kabelkjertel M12 (for spenningsomformerspole-kabel) Kabelgjennomføring M12 (for Ethernet-kabel)*
1.2	Vanlig skiver 6,5 mm x 14 mm	2	Torx skruer M4 x 10 mm for frontdeksel
1.3	Veggplugger 8 mm x 50 mm	3	HMI-kabel
1.4	Torx-skruer M6 x 16 mm	4	RFID-kabel*
1.5	Limte skiver 6,6 mm x 11 mm	5	RS485-kabel**

\* Kun for ID. Charger Connect og ID. Charger Pro. \*\* Kun for ID. Charger Pro.

Tabellen nedenfor viser momentverdiene som kreves for installasjon.

Skruetype	Dreiemomentverdi
M4 x 10 mm	2,3 – 2,7 Nm
M6 x 16 mm	7,3 – 8,6 Nm
M6 x 60 mm	8 – 11 Nm

## 4.4. Installasjonsmerknader



### ADVARSEL

Tilkobling av wallbox til strømforsyningen annet enn som angitt i denne delen kan føre til inkompatibilitet av installasjonen samt risikoen for elektrisk støt, og dermed forårsake skade på wallbox, og skade eller død.

– Koble bare wallbox en til en strømforsyning i en konfigurasjon som er angitt i denne delen.

### Installasjonsråd

Jord	TN-system	PE-kabel
	TT-system IT-system	Jordelektroden installeres separat (skal installeres)
Inngang	1-fase	230 V $\pm$ 10 % 50 Hz
	3-fase	400 V $\pm$ 10 % 50 Hz
MCB	C-karakteristikk (MCB må velges for å matche ladestasjonens strøminnstilling, med hensyn til MCB-produsentens spesifikasjoner)	
RCD	40 A, 30 mA, AC Type A	

**MERK:** For et TT- eller IT-elektrisk nett med 230 V fra leder til leder, må ladestasjonen installeres med en fase som er koblet til klemme L1 og den andre fasen som er koblet til klemme N.

**MERK:** Sørg for at den medfølgende grunnforbindelsen oppfyller de lokale forskriftene. Jordtapmonitor funksjonaliteten til wallbox er begrenset til fysisk jordtapdeteksjon og kan ikke oppdage kvalitet.

### Alternativ 1: 400 V 3-fase med nøytral

For 3-faset bruk av en Wye-tilkoblet sekundær, må alle tre faser (L1, L2 og L3) og nøytral kobles til. Hver fasespenning må måle 230 V til nøytral.

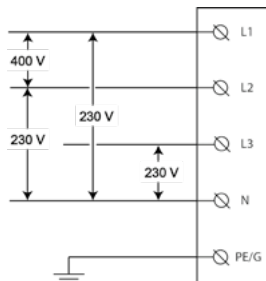

### Alternativ 2: 230 V 1-fase med nøytral

For 1-faset bruk av en Wye-tilkoblet sekundær må bare en enkelt fase (L1 eller L2 eller L3) og nøytral på nettet kobles til L1 og N på terminalblokken på ladestasjonen. Denne fasespenningen må måle 230 V mellom fase og nøytral.

**MERK:** Pass på at du kobler enefase-strømforsyningen til L1 på ladestasjonen (ikke L2 eller L3), da den interne elektronikken på wallbox-ladeboksen forsynes fra L1.

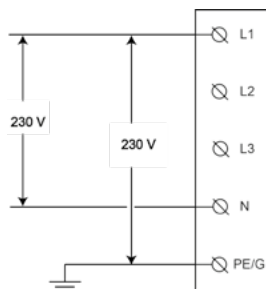

### Alternativ 3: 230 V 1-fase uten nøytral

I denne konfigurasjonen (uten nøytral) og 230 V mellom fasene), koble to faser (L1, L2 eller L3) til L1 og N på ladestasjonens terminalblokk.

**MERK:** Pass på at du kobler enefase-strømforsyningen til L1 på ladestasjonen (ikke L2 eller L3), da den interne elektronikken på wallbox-ladeboksen forsynes fra L1.

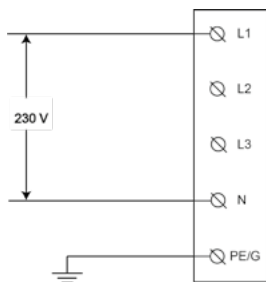

## 5. Installere wallbox



### FARE

Arbeid på elektriske installasjoner uten riktige forholdsregler vil føre til fare for elektrisk støt, noe som vil føre til alvorlige skader eller død.

- Slå av inngangsstrømmen før du installerer ladestasjonen. Hold strømmen av til ladestasjonen er ferdig installert med frontdekselet installert og sikkert.
- Ikke slå på ladestasjonen hvis frontdekselet ikke er installert eller ikke sikret.
- Ikke installer en defekt ladestasjon eller en stasjon med merkbare problemer.

Installasjon eller reparasjoner av ikke-kvalifiserte elektrikere vil føre til fare for elektrisk støt, noe som vil føre til fare for brukeren, alvorlige skader eller død.

- Installasjonen må kun utføres av kvalifiserte elektrikere.



### ADVARSEL

Installasjon av wallbox under våte miljøforhold (for eksempel regn eller tåke) kan føre til fare for elektrisk støt og skade på produktet, noe som kan forårsake alvorlige skader eller dødsfall.

- Ikke installer wallbox under våte miljøforhold (for eksempel regn eller tåke) og ikke åpne wallbox under slike miljøforhold.

En skadet ladekabel kan føre til fare for elektrisk støt, noe som kan føre til fare for brukeren, alvorlige skader eller død.

- Kontroller at ladekabelen er plassert slik at den ikke tråkkes på, snubles over, kjøres over eller på annen måte utsettes for overdreven kraft eller skade. Vikle ladekabelen rundt ladestasjonen, og pass på at ladestøpselet ikke berører bakken.
- Trekk bare i ladestøpselets håndtak og aldri i selve ladekabelen.



### FORSIKTIG

En frontmontering med sprekker i glasset kan føre til at wallbox blir et farlig objekt, og dermed føre til fare for skader.

- Hvis glasset på frontenheten bryter, må frontenheten skiftes ut umiddelbart av en kvalifisert elektriker.

Hvis du ikke tar forholdsregler mot ESD (elektrostatisk utladning) kan det skade elektroniske komponenter i wallbox.

- Ta de nødvendige forholdsregler mot ESD før du berører elektroniske komponenter.

Bruk av annet materiale enn det som er angitt i denne håndboken for installasjon, drift, vedlikehold og/eller service av wallbox kan føre til skade på wallbox.

- Ikke bruk andre materialer enn spesifisert i denne håndboken, spesielt materialer som inneholder silikon eller fosfor, da de kan skade wallbox.

## 5.1. Installer veggfeste



Se samsvarende illustrasjoner i veiledning B.

1. **Plasser veggfestet på veggen og bruk en vater for å justere den inn.**  
Pass på at OPP-pilen på festet peker oppover.
2. **Marker posisjonen til de tre festehullene på veggen.**
3. **Klargjør festehullene.**
  - a. Bor de tre festehullene.
  - b. Sett inn veggpluggen.
4. **Monter veggbraketten på veggen med de tre skruene M6 x 60 mm og tre skivene 6,5 mm x 14 mm.**

## 5.2. Gjør klar hovedkomponenten for installasjon



Se samsvarende illustrasjoner i veiledning B.

1. **Gjør klar hovedkomponenten for kabelinstallasjon.**
  - a. Velg passende plassering av forsyningskablene.
  - b. Hvis du bruker kabling på vegg, fjern en av de fire utbrytbare flikene ved å bruke en tang.



### FORSIKTIG

Hvis du forlater skarpe kanter etter at du har fjernet utskiftingstappene, kan det føre til skade på kablene og føre til fare for elektrisk støt.

— Pass på at ingen skarpe kanter står igjen etter å ha fjernet avbrytbare fliker.

**MERK:** Det anbefales å fjerne den nedre utbrytbare fliken og føre forsyningskabelen gjennom denne fliken (hvis aktuelt).

c. Du kan eventuelt fjerne pluggene.



## ADVARSEL

Hvis du fjerner flere pluggere og/eller blindpluggere enn nødvendig for kabelføring og etterlater åpne hull, påvirkes beskyttelsen mot fuktighet i wallbox, noe som kan føre til fare for elektrisk støt.

- Fjern kun pluggene som er nødvendige for kabelruting.
- Forsegle åpne hull med blinde pluggere hvis de ikke er nødvendige for kabelføring.

- I. Plasser wallbox på en glatt flat overflate.
- II. Plasser en bredhodeskrutrekker (for eksempel T30) i sporet på pluggen som skal fjernes.
- III. Slå på enden av skrutrekkeren med en hammer for å slå ut pluggen. Fjern resten av pluggen for hånd om nødvendig og sørg for at det ikke er noen grader til stede.  
**MERK:** Hvis hullene som trengs for kabelføring allerede er forseglet med blinde pluggere, må du fjerne disse blinde pluggene ved hjelp av et par tang.

## 2. Monter kabelmuffer og trekk kablene.



## ADVARSEL

Bruk av runde kabler til montering og montering av tetningsmutterne på kabelgjennomføringene feil vil påvirke beskyttelsen mot fuktighet i wallbox, noe som kan føre til fare for elektrisk støt.

- Bruk runde kabler til montering.
- Kontroller at tetningsmutterne er montert på utsiden av wallbox.

- a. Fjern låsemutterne fra kabelkjertlene og monter kabelkjertlene på strømforsyningskabelen og (eventuelt) på CT-spolekabelen og Ethernet-kabelen med tetningsmutterne på utsiden av wallbox.
- b. Sett tilførselskablene fra baksiden av wallbox gjennom kabelåpningen av hovedenheten.
- c. Pass på at følgende kabellengder er tilgjengelig etter kabelmuffene, stram deretter kabelmuffen.
  - Strømforsyningskabel: > 180 mm.
  - Spenningsomformerspole-kabel (valgfritt): > 80 mm.
  - Ethernet-kabel (valgfritt): > 400 mm.
- d. Sikre kabelmuffene ved å stramme låsemutterne.



## 5.3. Montering av hovedenheten på veggfeste



Se samsvarende illustrasjoner i veiledning B.

1. **Sett sammen den øverste kanten av hovedenheten med toppen av veggfestet, og roter deretter hovedenheten slik at den kommer flatt på veggfestet.**
2. **Monter hovedenheten.**



### ADVARSEL

Hvis du ikke monterer alle skruene og skivene på innsiden av hovedenheten når du monterer den på veggbraketten, vil det påvirke beskyttelsen mot fuktighet i wallbox, noe som kan føre til fare for elektrisk støt.

– Kontroller at alle skruene sammen med de tilsvarende skivene er montert.

Mens hovedenheten holder på plass, setter du inn de fire skruene M6 x 16 mm sammen med de limte tetningsskivene 6,6 mm x 11 mm og fest dem.

## 5.4. Sett sammen wallbox



Se samsvarende illustrasjoner i veiledning B.

1. **Installer strømforsyningskabel.**



### FORSIKTIG

Bruk av hylser uten endehylser kan føre til feil installasjon, noe som kan føre til akselerert aldring av elektriske komponenter og/eller tap av elektrisk tilkobling.

- Bruk krimpede isolerte endehylser for 1-faseinstallasjon.
- Bruk uisolerte endehylser for 3-faseinstallasjon.

- a. Fjern den ytre isolasjonen av kablen til en lengde på 50 mm, og fjern deretter de enkelte ledningene til 12 mm.
- b. Trekk kablene til tilkoblingsterminalene.  
Sikre at bøyingsradiusen er innenfor grensene for kabeltypen.
- c. Koble ledningene i henhold til ID. Charger-modellen og fargekodetabellen nedenfor

#### A. ID. Charger Pro med kWt-måler

- a. Koble L1 (samt L2 og L3 – for 3-faseversjon) av strømforsyningskabelen til L1, L2, L3-terminalene av kWt-måler.

- b. Koble nøytral (N)-ledningen til strømkabelen til N-gjennomføringsterminalen, som ligger ved siden av kWt-måleren.
- c. Koble jordledningen til strømkabelen til det første tilgjengelige sporet på jord-gjennomføringsterminalen, som ligger ved siden av kWt-måleren.

**B. ID. Charger og ID. Charger Connect uten kWt-måler.**

- a. Koble L1 (og L2 og L3 – for 3-faseversjon) av strømforsyningskabelen til L1, L2, L3-sporene på mateklemmene.
- b. Koble nøytral (N)-ledningen til strømkabelen til N-gjennomføringsterminalen.
- c. Koble jordledningen til strømkabelen til det første tilgjengelige sporet på jord-gjennomføringsterminalen.

NO

Installere wallbox

Fargekoding for strømforsyningskabel

Ledninger	L1	L2	L3	N	PE
Farge	Brun	Svart	Grå	Blå	Grønn/gul

**MERK:** Hvis wallbox ikke er utstyrt med gjennomføringsterminaler eller en kWt-måler, avisoler de enkelte ledningene til 15 mm (1-fase wallbox) eller 10 mm (3-fase wallbox). Etterpå kobler du tilførselskabelledningene direkte til tilkoblingsterminalene på den nedre sentrale delen av strømkortet i henhold til den angitte fargekodingen.

**2. Du kan eventuelt installere og koble til spenningsomformerspole-kabelen.**

- a. Fjern den ytre isolasjonen av kabelen til en lengde på 50 mm, og fjern deretter de enkelte ledningene til 7 mm.
- b. Koble til signalledningene.



**FORSIKTIG**

Tilkobling av signalledningene til spenningsomformerspole kan føre til feil installasjon, noe som kan føre til at wallbox en overskrider den konfigurerte maksimale ladestrømmen.

— Kontroller at signalledningene til CT-spolene er koblet til de midtre og høyre pinnene på strømkortkontakten. Venstre pinne er reservert bare for skjold tilkobling av slike ledninger.

Sett spenningsomformerspole-kabelen inn i PCB-kontaktene (MCVR 1,5/3-ST-3,81) og fest ledningene med en skrutrekker.

- c. Koble PCB-kontaktene til strømkortet.

### 3. Installer og koble til ladekabelen.



#### ADVARSEL

Feil ruting av ledningene på ladekabelen vil føre til feil installasjon, noe som kan føre til funksjonsfeil i sikkerhetsfunksjonene i wallbox.

- Ikke før jord- og CP-ledningene på ladekabelen gjennom ELS-sensoren.
- Før bare de blå (N), brune (L1) (samt svart (L2) og grå (L3) for 3-faseversjon) lederne gjennom ELS-sensoren.



#### FORSIKTIG

Feil montering av ladekabelholderen i hovedenheten kan føre til feil installasjon, noe som kan forårsake skade på wallbox-komponenter.

- Kontroller at ladekabelen er plassert med den v-formede siden mot hovedenheten.

- Plasser ladekabelholderen på hovedenheten med den V-formede siden mot hovedenheten.
- Koble jordledningen til ladekabelen til det andre tilgjengelige sporet på jord-gjennomføringsterminalen.
- Koble CP-ledningen til ladekabelen til CP-gjennomføringsterminalen, som ligger på enden av DIN-skinen.
- Før nøytral (N), L1 (samt L2 og L3 – for 3-faseversjon) leder(e) fra ladekabelen gjennom ELS-sensoren. Koble dem direkte til terminalene på strømkortet i henhold til tabellen nedenfor.

Fargekoding for EV-ladekabel

Ledninger	L1	L2	L3	N	PE
Farge	Brun	Svart	Grå	Blå	Grønn / Gul

### 4. Still inn DIP-bryterne.



#### FORSIKTIG

Et skadet kommunikasjonskort kan føre til feil installasjon og dermed forårsake ustabil wallbox-funksjonalitet.

- Vær forsiktig så du ikke skader kommunikasjonskortet under DIP-bryterkonfigurasjonen.

Se kapittelet Still inn DIP-bryterne for DIP-bryterinnstillingene som kreves.

### 5. Fjern pappdekselet.

## 6. Koble eventuelt til RS485-kabelen.

- Sett de tre ledningene i kWh-måleren i henhold til fargekodingen nedenfor.

Fargekoden for RS485-kabel			
Ledninger	N	P	PE
Farge	Hvit	Rød	Svart
kWh målertilkobling	37 / A	36 / B	35 / C

- Skyv kabelens kontakt inn i den dedikerte porten på kommunikasjonskortet.

## 7. Du kan eventuelt installere og koble til Ethernet-kabelen.

- Fjern den ytre isolasjonen av kabelen, og fjern og krymp de enkelte ledningene til en passende lengde for Ethernet-kontakten.
- Monter ethernet-tilkoblingen.
- Koble ethernet-kabelen til kommunikasjonskortet.

## 8. Monter frontdeksel.

- Koble HMI-kabelen til HMI-kortet.
- Koble RFID-kabelen til HMI-kortet.\*
- Koble HMI-kabelen til strømkortet mens du holder frontdekselet ved siden av hovedenheten.
- Når du holder frontdekselet ved siden av hovedenheten, kobler du RFID-kabelen til kommunikasjonskortet.\*
- Før du lukker wallbox, sjekk og kontroller følgende:
  - Alle kabler er riktig tilkoblet.
  - Kommunikasjonsstyret er i riktig posisjon.  
Kontroller ved å trykke forsiktig på den.\*
  - Ladekabelholderen er på linje med kantene på hovedkabinettet.
  - Gummiforseglingen på ladekabelen og gummiforseglingen på frontdekselet er i riktig posisjon, ren og ikke skadet.
  - Det er ingen risiko for at kablene skal være fanget mellom hovedenheten og frontenheten.
- Plasser frontdekselet på hovedenheten ved hjelp av de medfølgende krokene på frontdekselet. Monter frontdekselet ved å stramme de seks skruene M4 x 10 mm.

## 9. Juster rammen etter pil OPP på innsiden pekende opp.

Skyv rammen på frontdekselet slik at den låses på plass.

## 10. Vikle ladekabelen rundt wallbox for riktig oppbevaring.

## 11. Slå på inngangseffekten til stasjonen.

Wallbox tilstand LED kommer på for å vise at wallbox starter opp for å bli klar til å lade. Se kapittelet Statusindikator for mer informasjon.

\* Kun for ID. Charger Connect og ID. Charger Pro.

## 6. Stille inn DIP-bryterne

### Strømkortet har to grupper med 5-pinners DIP-brytere:

- Gruppe A bestemmer typen spole som brukes på strømomformeren og definerer funksjonaliteten for overvåking av jordingstap.
- Gruppe B bestemmer maksimal tilgjengelig strøm til lokalene/huset, eller til selve wallbox, avhengig av konfigurasjonen i gruppe A.

I illustrasjonene og tabellene nedenfor blir den øvre bryterposisjonen referert til som posisjon **1**, mens den nedre bryterposisjonen kalles posisjon **0**.



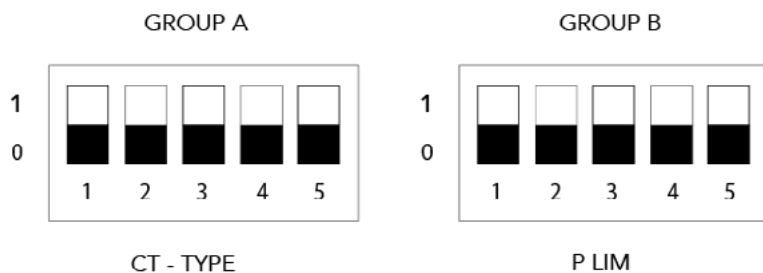



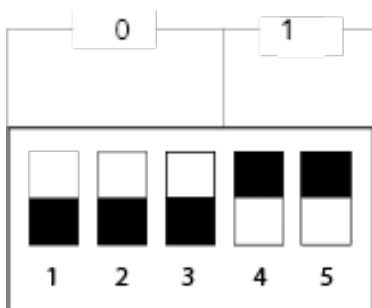



### DIP-bryter posisjoner:



### Eksempel på DIP-bryterinnstilling: 0, 0, 0, 1, 1



## Gruppe A: egenskaper strømformerspoler

Gruppe A-brytere							
Modell strømformerspole	DIP-bryternummer og posisjon					Illustrasjon	Viklingsforhold
	1	2	3	4	5		
Standard/ingen strømformerspole tilknyttet	0	0	0	0	--		--
Angis av brukeren.*	1	0	0	0	--		Angis av brukeren.*
Nidec C-CT-10	0	1	0	0	--		3000:1
Nidec C-CT-16	1	1	0	0	--		3000:1
Nidec C-CT-24	0	0	1	0	--		3000:1
LEM TT 50-SD	1	0	1	0	--		3000:1
LEM TT 100-SD	0	1	1	0	--		3000:1
VAC E4623-X002	1	1	1	0	--		2500:1
VAC E4624-X002	0	0	0	1	--		2500:1
VAC E4626-X002	1	0	0	1	--		2500:1

\* Kun for ID. Charger Connect og ID. Charger Pro.



Angi spenningsomformerspolens parametere lokalt ved hjelp av Configuration Manager for wallbox. Se kapittelet Konfigurere ID. Charger Connect og ID. Charger Pro for mer informasjon.

**MERK:** Alle andre konfigurasjoner enn de som presenteres ovenfor, anses som ugyldige og forårsaker en feiltilstand.

## Konfigurering av jordingslekkasjeapparat

DIP-bryter 5, i gruppe A konfigurerer funksjonaliteten til bakketapsmonitoren. Som standard er denne funksjonen aktivert fra fabrikk.

**MERK:** Wallbox vil ikke oppdage en bakkeforbindelse hvis bakken tap overvåking funksjonaliteter er deaktivert.

	Brytere gruppe A					Illustrasjon
	1	2	3	4	5	
Jordingslekkasjeapparat er slått på	--	--	--	--	0	
Jordingslekkasjeapparat er slått av	--	--	--	--	1	

## Gruppe B: normert strøm











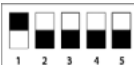

**MERK:** Hvis wallbox ikke har en strømformerspole (indikeres av innstillingene på DIP-bryterne i gruppe A = 0000x), så er normert strøm maksimal statisk strøm på stasjonen.

**MERK:** Hvis wallbox har en spenningsformerspole festet, som settes av DIP-bryter gruppe A, så er skaleringsstrømmen den maksimale anleggsstrømmen per fase











**MERK:** Hvis statisk maks strøm er satt over stasjonens nivå vil det vises en feilmelding og wallbox kan ikke brukes.

NO

Stille inn DIP-bryterne

Gruppe B-brytere					Illustrasjon	Ingen strømomformerspole tilknyttet	Strømomformerspole	
DIP-bryternummer og posisjon						Stasjonens maksimale strøm		Anleggets/ husets maks. strøm per fase
1	2	3	4	5		16 A 3-fase	32 A 1-fase	
0	0	0	0	0		16 A	32 A	0 A
1	0	0	0	0		6 A	6 A	6 A
0	1	0	0	0		7 A	7 A	8 A
1	1	0	0	0		8 A	8 A	10 A
0	0	1	0	0		9 A	9 A	13 A
1	0	1	0	0		10 A	10 A	16 A
0	1	1	0	0		11 A	11 A	20 A
1	1	1	0	0		12 A	12 A	25 A
0	0	0	1	0		13 A	13 A	28 A
1	0	0	1	0		14 A	14 A	32 A
0	1	0	1	0		15 A	15 A	35 A
1	1	0	1	0		ugyldig	16 A	40 A
0	0	1	1	0		ugyldig	17 A	50 A



1	0	1	1	0		ugyldig	18 A	60 A
0	1	1	1	0		ugyldig	19 A	63 A
1	1	1	1	0		ugyldig	20 A	80 A
0	0	0	0	1		ugyldig	21 A	100 A
1	0	0	0	1		ugyldig	22 A	120 A
0	1	0	0	1		ugyldig	23 A	140 A
1	1	0	0	1		ugyldig	24 A	150 A
0	0	1	0	1		ugyldig	25 A	160 A
1	0	1	0	1		ugyldig	26 A	180 A
0	1	1	0	1		ugyldig	27 A	200 A
1	1	1	0	1		ugyldig	28 A	ugyldig
0	0	0	1	1		ugyldig	29 A	ugyldig
1	0	0	1	1		ugyldig	30 A	ugyldig
0	1	0	1	1		ugyldig	31 A	ugyldig

**MERK:** Alle andre konfigurasjoner enn de som presenteres ovenfor, anses som ugyldige og forårsaker en feiltilstand.

# 7. Konfigurere ID. Charger Connect og Pro

**MERK:** Smart Charging-funksjoner, for eksempel autorisasjon med ladekort eller fjernkontroller for ID. Charger Connect og ID. Charger Pro, vil være tilgjengelige etter mai 2020.

**MERK:** Det er obligatorisk å koble ID. Charger Connect eller ID. Charger Pro til Internett for å bruke Smart Charging-funksjonene med de tilhørende nettjenestene. Smart Charging-funksjonene kan konfigureres og styres ved hjelp av ladetjenestene til We Connect ID.-appen.

## 7.1. Personvernerklæring

Disse generelle retningslinjene forklarer tydelig hvordan personopplysningene dine behandles når du bruker veggboxen. Du finner utførlig informasjon om Volkswagen Group Charging GmbHs personvernerklæring på [www.elli.eco](http://www.elli.eco).

### A. Ansvarlig

Takk for at du bruker veggboxen fra Volkswagen Group Charging GmbH, Mollstraße 1, 10178 Berlin, E-post: [info@elli.eco](mailto:info@elli.eco), som er registrert i handelsregisteret Amtsgerichts Charlottenburg under nr. HRB 208967 B («Volkswagen Group Charging GmbH»), og takk for din interesse i vårt selskap og våre produkter. I det følgende informerer vi deg om innsamling, behandling og bruk av dataene dine når du bruker veggboxen.

### B. Behandling av dine personopplysninger

#### I. Elektrisk idriftsettelse og konfigurering av veggboxen (databehandling av Volkswagen Group Charging GmbH)

For å sikre kommunikasjonsevnen og at veggboxen holder seg oppdatert, inkl. Wi-Fi-tilkobling eller LTE mobilradio-standard (såkalte tilkoblingsfunksjoner) ved den elektriske idriftsettelsen og konfigurasjonen, behandler Volkswagen Group Charging GmbH følgende enhetsspesifikke tekniske data på eget ansvar som overføres regelmessig i kryptert form til våre IT-systemer: Enhetsidentifikasjon, merke, generasjon, enhetstype og programvareversjon (tekniske data). Volkswagen Group Charging GmbHs databehandling utføres med det formål å oppfylle avtalen (artikkel 6, avs. 1 lit. b GDPR).

Vi behandler disse dataene så lenge det er nødvendig for det nevnte formålet, og sletter generelt disse omgående dersom rettsgrunnlaget opphører å eksistere, hvis de nevnte formålene ikke lenger er nødvendige eller de nevnte formålene opphører å eksistere, forutsatt at det ikke foreligger noen andre rettsgrunnlag (f.eks. handels- og skatterettslige krav til oppbevaring). I så fall slettes dataene etter at det andre rettslige grunnlaget opphører å eksistere, eller hvis det kreves av andre juridiske grunner.

I den grad tjenesteleverandører behandler personopplysninger på våre vegne, har vi inngått en oppdragsbehandlervtale med disse tjenesteleverandørene og har avtalt passende garantier for å sikre beskyttelsen av personopplysninger. Vi velger også våre tjenesteleverandører omhyggelig. De behandler personopplysninger utelukkende for å utføre oppgavene sine og er kontraktsmessig bundet til våre instruksjoner, tar passende tekniske og organisatoriske forholdsregler for å beskytte personopplysninger og blir regelmessig kontrollert av oss. Det er inngått en tilsvarende EU-standardavtaleklausul for overføring av personopplysninger til behandlere i tredjeland (som en rimelig garanti for databehandling i ikke-europeiske land). Du finner EUs standard avtaleklausuler på URL-en <https://eur-lex.europa.eu/legal-content/DE/TXT/?uri=CELEX%3A32010D0087>. Du finner alltid en oversikt over våre tjenesteleverandører på [www.elli.eco](http://www.elli.eco).

## II. Hjemmeladings- eller online-tjenester (Volkswagen AGs databehandling)

Hvis du ønsker å autorisere og bruke andre hjemmeladings- eller online-tjenester (f.eks. styring og analyse av ladesykluser) i forbindelse med din veggboкс, må veggboксen tilknyttes din eksisterende Volkswagen-brukerkonto (Volkswagen ID) med en paringskode. Volkswagen ID leveres av Volkswagen AG, Berliner Ring 2, 38440 Wolfsburg, registrert i handelsregisteret til Braunschweig lokale domstol under nummer HRB 100484 («Volkswagen AG»). Med Volkswagen ID kan du logge deg på mange tjenester (f.eks. nettsider eller applikasjoner) fra Volkswagen AG eller tredjeparter. Det fungerer som en sentral brukerkonto hvor du kan administrere dine data. Den nødvendige databehandlingen gjøres for å oppfylle avtalen (artikkel 6 avs. 1 lit. b GDPR). Du trenger en e-postadresse og et passord for å registrere deg. Vær oppmerksom på Volkswagen AGs utførlige personvernerklæring for Volkswagen ID. Du finner denne på <https://vwid.vwgroup.io/data-privacy>.

Hjemmeladings- og online-tjenester leveres av Volkswagen AG. I forbindelse med bruk av hjemmeladings- og online-tjenester behandler Volkswagen AG de ovennevnte tekniske dataene (enhetsidentifikasjon, merke, generasjon, enhetstype og programvareversjon), samt følgende person- og ytterligere enhetsspesifikke opplysninger: Kundeidentifikasjon, statistikk, informasjon om ladehistorikk, status, tilkoblingsstatus og tidsstempel for siste kommunikasjon.

Databehandlingen for hjemmeladings- og online-tjenester skjer på Volkswagen AGs eget ansvar, som har gitt oss i oppdrag å behandle disse dataene. Ytterligere informasjon om Volkswagen AGs behandling av personopplysninger og utøvelse av dine rettigheter overfor Volkswagen AG finner du i Volkswagen AGs personvernerklæring for hjemmeladings- og online-tjenester på: <https://weconnect.volkswagen-we.com/legal/privacy>

### C. Dine rettigheter

Du kan utøve dine påfølgende rettigheter overfor Volkswagen Group Charging GmbH i forbindelse med Volkswagen Group Charging GmbHs databehandling når som helst uten omkostninger. Du kan lese mer om rettighetene dine i avsnitt D.

**Innsynsrett:** Du har rett til å be oss om innsyn (art. 15 i GDPR) i hvordan vi behandler personopplysningene dine.

**Rett til korrigering:** Du har rett til å kreve at vi retter (art. 16 i GDPR) eventuelle uriktige eller ufullstendige personopplysninger vi har lagret om deg.

**Rett til sletting:** Hvis forutsetningene i artikkel 17 i GDPR er innfridd, har du rett til å kreve at personopplysningene dine slettes. Du kan f.eks. kreve at personopplysningene dine slettes hvis formålet de ble samlet inn for, ikke lenger er aktuelt. I tillegg kan du kreve sletting hvis vi behandler personopplysningene på grunnlag av ditt samtykke og du trekker dette tilbake.

**Rett til begrensning av behandling:** Hvis forutsetningene i artikkel 18 i GDPR er innfridd, har du rett til å kreve at behandlingen av personopplysningene dine begrenses. Dette er for eksempel tilfelle hvis du bestrider riktigheten av personopplysningene som er lagret om deg. Du kan da kreve at behandlingen begrenses mens personopplysningene kontrolleres.

**Rett til innsigelse:** Hvis behandlingen er basert på en overordnet legitim interesse, har du rett til å gjøre innvendinger mot behandlingen av dataene dine. Du har mulighet til å komme med innsigelser hvis behandlingen skjer i offentlighetens interesse eller på grunnlag av en berettiget interesse hos Volkswagen Group Charging GmbH eller en tredjepart. Vi ber om at du begrunner eventuelle innsigelser mot databehandlingen. Du har i tillegg rett til å komme med innsigelser mot databehandling der formålet er direkte markedsføring. Dette gjelder også ved profilering knyttet til direkte markedsføring.

**Rett til dataportabilitet:** Hvis databehandlingen er automatisert og basert på samtykke eller avtaleoppfyllelse, har du rett til å få utlevert personopplysningene dine i et strukturert, alminnelig anvendt og maskinlesbart format, og skal ha rett til å overføre nevnte opplysninger til en annen behandlingsansvarlig.

**Angrerett:** Hvis databehandlingen er basert på samtykke, kan du når som helst og kostnadsfritt trekke tilbake dette samtykket med fremtidig virkning.

**Klagerett:** Du har også rett til å levere inn klage til en tilsynsmyndighet (f.eks. hos datatilsynsmyndigheten i Berlin) hvis du er utilfreds med hvordan vi behandler personopplysningene dine.

## D. Din kontaktpartner

### Kontaktperson for utøvelse av dine rettigheter

For å utøve dine rettigheter og ytterligere informasjon kan du sende en e-post til [info-datenschutz@elli.eco](mailto:info-datenschutz@elli.eco) eller et brev til personvernombudet på adressen Volkswagen Group Charging GmbH, Mollstraße 1, 10178 Berlin.

### Personvernombud

Personvernombudet vårt står til disposisjon som kontaktperson ved personvernrelaterte henvendelser:

Personvernombudet hos Volkswagen Group Charging GmbH  
Mollstraße 1, 10178 Berlin  
[info-datenschutz@elli.eco](mailto:info-datenschutz@elli.eco)

Utgave: April 2020

NO

## 7.2. Konfigurer ID. Charger Connect og Pro lokalt

**MERK:** Hvis du vil ha mer informasjon om konfigurasjonen, kan du se den elektroniske håndboken på [www.elli.eco/download](http://www.elli.eco/download).

**FORUTSETNING:** Wallbox er installert, og du har konfigurasjonsklistremerket som følger med ladestasjonen.

1. Hvis inngangsstrømmen til wallbox er på, må den slås av på strømforsyningskabinettet. Deretter må inngangsstrømmen slås på igjen.
2. Led-lampen som angir wallbox-tilstanden, viser kontinuerlig blå og Configuration Manager er tilgjengelig.
3. Stå nært wallbox med mobilenheten din.

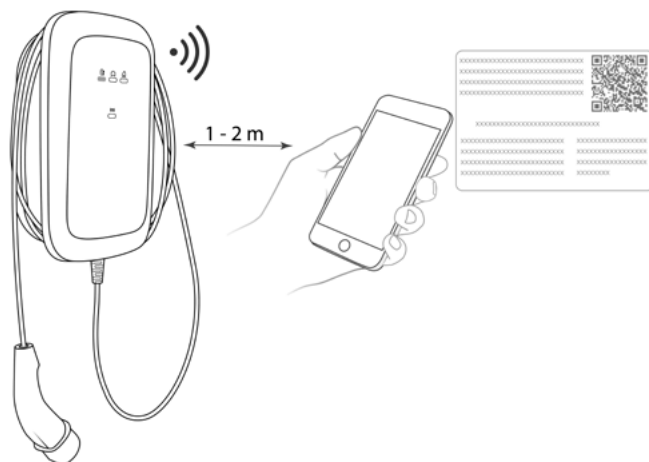

4. Koble til Wi-Fi slik det er angitt på klistremerket.
5. Åpne en hvilken som helst nettleser på mobilenheten, og skriv inn IP-adressen for konfigurasjonssiden: **192.168.123.4**
6. Bruk konfigurasjonssidepassordet som vises på klistremerket til å logge på Configuration Manager.
7. Konfigurer innstillingene for wallbox i henhold til dine krav:
  - a. Opprett en Internett-tilkobling for wallbox, for eksempel ved å angi tilgangsparametere til ditt hjemme-Wi-Fi eller lokalnett (LAN).
  - b. Angi dine personlige preferanser, for eksempel språk, påloggingspassord, bruk av ladekort for tilgangskontroll.

NO

## 7.3. Koble ID. Charger Connect og Pro til appkonto

Hvis du vil bruke alle nettjenester som tilbys av ID. Charger Connect og ID. Charger Pro, må du koble wallbox-en til VW-kontoen din.

### 1. Last ned We Connect ID.-appen.

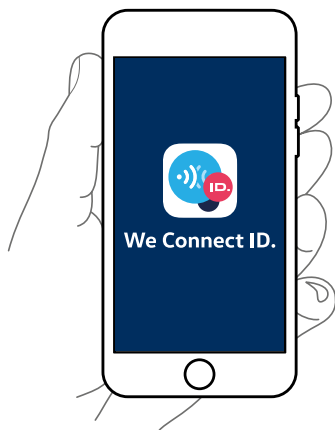

2. Opprett en konto eller logg inn.
3. Følg trinnene som vises i appen.

## 8. Ferdigstilling

### Generell ferdigstilling

Før du kobler wallbox til kjøretøyet:

1. Rengjør tilkoblingssonen.
2. Sjekk at veggmontering er stabil.
3. Sjekk at alle skruer og terminaltilkoblinger er strammet.
4. Kontroller at det ikke er noen utslagshull for kabelføring igjen åpen.  
Forsegle dem med blinde plugger hvis det ikke er kabel rutet gjennom dem.
5. Kontroller at alle kabelkjerterne er tett lukket.
6. Utfør visuell inspeksjon i henhold til ferdigstillingsprotokollen.
7. Slå på strømforsyningen til wallbox.
8. Sjekk HMI-status på LED-indikator.
9. Utfør elektrisk igangkjøring i henhold til igangsettingsprotokoll, normative krav og ytterligere lokale installasjonskrav (hvis aktuelt).
10. Utfør funksjonelle tester med en simulator eller et elektrisk kjøretøy og følg samtidig med på HMI-statusen på LED-indikatoren.
11. Fyll inn ferdigstillingsrapporten.

Hvis du trenger en ferdigstillingsrapport finner du en på [www.elli.eco/download](http://www.elli.eco/download).

## 9. Vedlikehold



Eieren av wallbox er ansvarlig for vedlikeholdet av ladestasjonen og må følge all lovgivning med hensyn til sikkerheten til personer, dyr og eiendommer, samt følge nasjonale reguleringer angående installasjon som er gjeldende i brukslandet.

1. Smuss og naturlig organisk materiale på utsiden av ladestasjonen kan rengjøres med en fuktig, myk klut.
2. Kontroller ladestøpselet for skade og for fremmedlegemer. Rengjør om nødvendig.
3. Få wallbox og installasjon inspisert av en elektriker regelmessig og i samsvar med ditt lokale land installasjonsretningslinjer.



# 10. Feilsøking



Se i Statusindikator for beskrivelse av LED-indikasjoner på wallbox.



 <b>FARE</b>
Bruk av skadede elektriske enheter vil føre til fare for elektrisk støt, noe som vil føre til alvorlig skade eller død. – Feilsøking må bare utføres av en kvalifisert elektriker, med mindre det er angitt noe annet.
 <b>ADVARSEL</b>
Å overse en feil som er angitt på wallbox kan føre til fare for elektrisk støt, som kan forårsake skade eller død. – Hvis noen av de oppførte feilene vedvarer, kan du kontakte kundestøtte på <a href="mailto:volkswagen-support@elli.eco">volkswagen-support@elli.eco</a> for å få ytterligere råd og for å unngå skade på wallbox.

NO

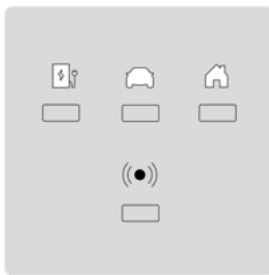

Feilsøking

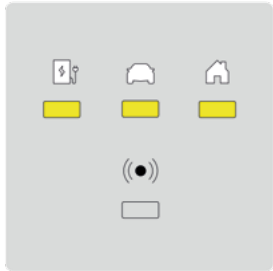
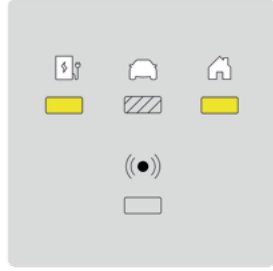

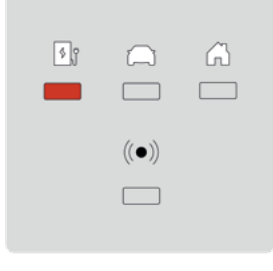
## 10.1. Feilstatuser for wallbox

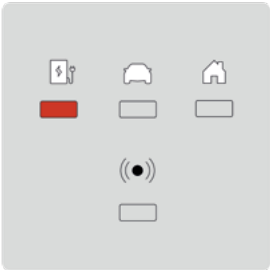
LED-status	Status for wallbox	Forklaring
	Energi-sparing	<b>Lading kan utføres</b> – Koble wallbox til kjøretøyet for å starte wallbox.
	Av	<b>Det er ikke mulig å lade</b> – Kontroller at strømforsyningen til wallbox er slått på ved strømforsyningskabinettet.
	HMI-kabel er ikke tilkoblet	<b>Det er ikke mulig å lade</b> – Sjekk at HMI-kabelen er riktig tilkoblet.
	Overoppheting nedklassing	<b>Lading kan utføres</b> På grunn av høy temperatur tillater wallbox bare lading ved en lavere effekt. Når wallbox har avkjølt, vil den gjenoppta ladingen på maksimal effekt.

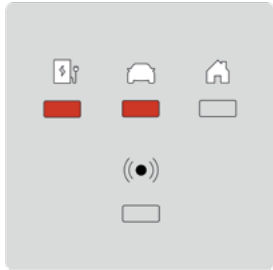
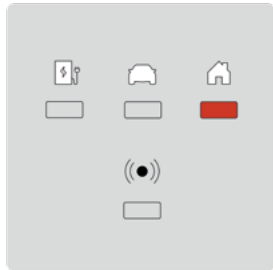
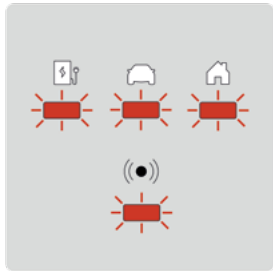
	<p>Strømforspøle/ HEMS-lading pauset</p>	<p><b>Det er ikke mulig å lade</b> Husets strømforbruk er for høyt til å tillate lading. Wallbox begynner å lade igjen når strømmen blir tilgjengelig.</p>
	<p>Strømforspøle / HEMS-effektreduksjon</p>	<p><b>Lading kan utføres</b> Når husets strømforbruk er høyt, lader wallbox kun med en lavere effekt. Når husets strømforbruk er normalt, tillater wallbox lading med maksimal effekt.</p>
	<p>Tap av kommunikasjon med HEMS</p>	<p><b>Lading kan utføres</b> Wallbox kan ikke kommunisere med HEMS-nettverket.</p> <ul style="list-style-type: none"> <li>– Kontroller nettverkskonfigurasjonen ved hjelp av Configuration Manager.</li> <li>– Ved hjelp av Configuration Manager kontrollerer du HEMS-konfigurasjonen.</li> </ul>
	<p>Selvtestfeil eller prosessorfrysing</p>	<p><b>Det er ikke mulig å lade</b> Wallbox har oppdaget en intern feil under en selvtest.</p> <ul style="list-style-type: none"> <li>– Slå wallbox av ved strømforsyningskabinettet. Slå wallbox på igjen for en omstart.</li> <li>– Hvis feilen fortsatt oppstår, må du kontrollere HMI-kabelen for en riktig tilkobling.</li> </ul>

	<p>Kritisk temperatur</p>	<p><b>Det er ikke mulig å lade</b> Denne feilen oppstår når temperaturen inne i wallbox er for høy.</p> <ul style="list-style-type: none"> <li>– Hvis wallbox ikke gjenoppretter fra den kritiske temperaturtilstanden, kobler du den fra bilen. Vent i minst en time til wallbox å kjøle seg ned.</li> <li>– Hvis denne feilen oppstår oftere, må du kontrollere at wallbox er beskyttet mot varmekilder (direkte sollys).</li> </ul>
	<p>Tap av vernejording</p>	<p><b>Det er ikke mulig å lade</b> <b>MERK:</b> ID. Charger oppdager om den er riktig koblet til jord ved å måle spenningen L1 til PE (jording). – Mål spenningen mellom L1 og PE flere ganger: <b>A</b> – Hvis spenningen er nær 0 V, kan L1 og N være byttet om. <b>B</b> – Hvis spenningen er forskjellig for hver måling, er jordtilkoblingen muligens flytende. <b>Mulige løsninger:</b></p> <ul style="list-style-type: none"> <li>– For TN- og TT-jordingsordninger (gjelder ikke for 1-fase uten nøytral ledning): Sjekk at wallbox er jordet riktig.</li> <li>– Ved tilfeller av IT-kurser eller 1-fase uten nøytral ledningen, deaktiver funksjonaliteten for jordfeilovervåkingen via DIP-bryter 5 i gruppe A.</li> <li>– Hvis feilen fortsatt oppstår, og en sikker drift av wallbox og oppstrøms installasjonen er sikret, deaktiver jordfeilvernet via DIP-bryter 5 av gruppe A.</li> </ul>

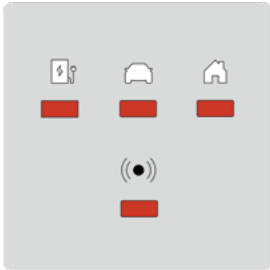
	<p>Jordfeil</p>	<p><b>Det er ikke mulig å lade</b> Wallbox har oppdaget en strømlekkasje til jord forårsaket av kjøretøyet.</p> <ul style="list-style-type: none"> <li>– Hvis kjøretøyet er koblet til wallbox, koble den fra. Vent til wallbox er inaktiv før du kobler til kjøretøyet på nytt.</li> <li>– Hvis kjøretøyet ikke er koblet til wallbox, slå wallbox av ved strømforsyningskabinettet. Slå wallbox på igjen for en omstart.</li> <li>– Hvis feilen fortsatt oppstår, kontroller ladekabelen og tilkoblingen etter smuss eller skader.</li> <li>– Hvis feilen ikke kan korrigeres, kontakt kundestøtte.</li> </ul>
	<p>Ugyldig oppsett for strømforsyningspole</p>	<p><b>Det er ikke mulig å lade</b></p> <ul style="list-style-type: none"> <li>– Sjekk innstillingene på DIP-bryterne så de stemmer med konfigurasjonene i denne veiledningen.</li> </ul>
	<p>Relétilstand feiljustert</p>	<p><b>Det er ikke mulig å lade</b> Utgangsreleene sveises sammen.</p> <div style="background-color: #f4a460; padding: 5px; border: 1px solid black;"> <p> <b>ADVARSEL: Risiko for elektrisk sjokk</b></p> </div> <p>Hvis wallbox er slått på, kan det være strøm i ladetilkoblingen.</p> <ol style="list-style-type: none"> <li>1. Slå wallbox av ved strømforsyningskabinettet.</li> <li>2. Hvis kjøretøyet fortsatt er koblet til wallbox, kobler du ladekabelen fra kjøretøyet og fester hetten på kabelkontakten.</li> <li>3. Slå wallbox på igjen for en omstart.</li> <li>4. Hvis feilen fortsatt oppstår, må du slå av wallbox permanent og sikre den. Ring kundestøtten din og få wallbox erstattet.</li> </ol>

	<p>Ugyldig kommunikasjon med kjøretøyet</p>	<p><b>Det er ikke mulig å lade</b> Styreledningen kan være kortsluttet til bakken.</p> <ul style="list-style-type: none"> <li>– Hvis kjøretøyet er koblet til wallbox, koble den fra. Vent til wallbox er inaktiv før du kobler til kjøretøyet på nytt.</li> <li>– Hvis feilen fortsatt oppstår når kjøretøyet ikke er tilkoblet, kontroller ladekabelen og tilkoblingen etter smuss eller skader.</li> </ul>
	<p>Wallbox er eksternt satt ut av drift*</p>	<p><b>Det er ikke mulig å lade</b></p> <ul style="list-style-type: none"> <li>– Merk av for wallbox-innstillingene i We Connect ID.-appen.</li> <li>– Hvis feilen vedvarer, kontakter du kundestøtten for å få innstillingene sjekket.</li> </ul>
	<p>Finner ikke kommunikasjonsstyret*</p>	<p><b>Det er ikke mulig å lade</b></p> <ul style="list-style-type: none"> <li>– Slå wallbox av ved strømforsyningskabinettet. Slå wallbox på igjen for en omstart.</li> <li>– Få sjekket wallbox for en riktig forbindelse mellom strømkortet og kommunikasjonskortet.</li> </ul>
	<p>Wallbox er ute av drift på grunn av uventet/internt feil</p>	<p><b>Det er ikke mulig å lade</b></p> <ul style="list-style-type: none"> <li>– Hvis kjøretøyet er koblet til wallbox, koble den fra. Vent til wallbox er inaktiv før du kobler til kjøretøyet på nytt.</li> <li>– Hvis kjøretøyet ikke er koblet til wallbox, slå wallbox av ved strømforsyningskabinettet. Slå wallbox på igjen for en omstart.</li> <li>– Hvis feilen ikke kan korrigeres, kontakt kundestøtte.</li> </ul>
	<p>Foreløpig ikke koblet til IT-systemene til Eill*</p>	<p><b>Lading kan utføres</b> Lading er fortsatt mulig enten med nylig aksepterte kort eller uten tilgangskontroll.</p> <ul style="list-style-type: none"> <li>– Bruk Configuration Manager for å forsikre deg om at nettverksinnstillingene er riktige.</li> </ul>



Lokal autorisasjon  
(f.eks. ladekort) avvist\*

### Lading er ikke tillatt

- Bruk et ladekort som har lov til å lade for å få tilgang.
- Kontroller innstillingene for tilgangskontroll i We Connect ID.-appen.
- Hvis feilen vedvarer, kontakter du kundestøtten for å få innstillingene og ladekortet sjekket.

\* Kun for ID. Charger Connect og ID. Charger Pro.

NO

Feilsøking

## 10.2. Juster lengden på ladekabel

1. Løsne de to skruene på ladekabelens belastningsavlastning med en Torx 10-skrutrekker.
2. Hold kablen og juster posisjonen til ladekabelholderen ved å dreie den mot klokken.
3. Når ønsket lengde er nådd, justerer du retningen på ladekabelholderen og strammer de to skruene på belastningsavlastningen med en momentverdi på 4 Nm.

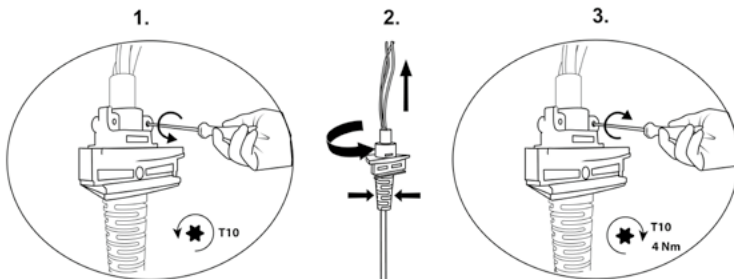

4. Juster lengden på ledningene etter behov.

# 11. Driftsnedleggelse



Se samsvarende illustrasjoner i veiledning B.



**FARE**

Arbeid på elektriske installasjoner uten riktige forholdsregler vil føre til fare for elektrisk støt, og dermed forårsake alvorlig skade eller død.

- Kontroller at tilkobling av den elektriske strømmen ikke kan oppstå under installasjonen.
- Sett opp forsiktig-teip og varselskilt for å markere arbeidsområdene.  
Kontroller at ingen uautoriserte personer kommer inn i arbeidsområdene.

1. **Slå av strømforsyningen til wallbox og pass på at strømmen forblir avslått ved å sette opp varselskilt for å unngå utilsiktet oppstart av strømforsyning.**
2. **Bruk et plastkort eller lignende plastverktøy for å ta av rammen på en god måte, uten å skade det.**
3. **Demonter skruene på frontdekselet. Fjern frontdekselet og hold det nær hovedenheten mens du kobler fra HMI-kabelen og eventuelt, eventuelt, hvis det finnes, RFID-kabelen.**
4. **Hvis du vil fortsette å demontere wallbox, følger du installasjonstrinnene fra kapittel Installere wallbox i omvendt rekkefølge.**

# 12. Avfallshåndtering

Etter at wallbox er satt ut av drift, skal den håndteres i samsvar med gjeldende lokale forskrifter for avfallshåndtering.



I henhold til WEEE-standarder er wallbox merket med overkrysset søppelkasse. Dette indikerer at wallbox ikke skal kastes i husholdningsavfallet. Lever istedet wallbox på et lokalt innsamlingssted for elektrisk/elektroniske enheter for å muliggjøre resirkulering og unngå negative og farlige påvirkninger på miljøet. Spør kommunen eller lokalt avfallsselskap for respektive adresser.



Resirkulering av materialer sparer forbruk av råmaterialer og energi, og bidrar til å verne miljøet.

NO

Driftsnedleggelse & Avfallshåndtering

# 13. Vedlegg

## 13.1. Garanti

Produsenten av denne ID. Charger kan ikke gjøres ansvarlig for defekter eller skader som skyldes manglende overholdelse av drifts- og installeringsinstruksjonene, og heller ikke defekter som oppstår som følge av normal slitasje.

### **Denne ansvarsutelukkelsen gjelder spesielt for:**

- Feil lagring, installasjon eller bruk.
- Installasjon, igangkjøring eller reparasjon av en ikke-kvalifisert elektriker.
- Bruk av ikke-originale reservedeler.
- Bruk av materialer som ikke er spesifisert i denne håndboken for installasjon, drift, vedlikehold og/eller service av wallbox vil ugyldiggjøre garantien og produsenten skal ikke være ansvarlig for defekter eller skader på grunn av bruk av disse. Dette gjelder eksplisitt for materialer som inneholder silikon eller fosfor.
- Modifisering av wallbox eller dets komponenter som kan føre til at wallbox eller dets komponenter blir ikke-kompatibel med den tiltenkte bruken.
- Ikke å kunne gi noen relevant dokumentasjon av installasjonen som utføres (f.eks. igangkjøringsrapport).

## 13.2. EU-samsvarserklæring

**Produsenten erklærer at denne ladestasjonen er produsert og levert i samsvar med følgende reguleringer og direktiver:**

- EN/IEC 61851-1 (2017)
- EN/IEC 61851-21-2 (2018)
- EN/IEC 61000-3-2 (2014)
- EN/IEC 61000-3-3 (2013)
- EN 301 489-1 V2.2.0
- EN 301 489-3 V2.1.1
- EN 301 489-17 V3.2.0
- EN 301 489-52 V1.1.0
- EN 301 908-1 V11.1.1
- EN 301 511 V12.5.1
- EN 300 330 V2.1.1
- EN 300 328 V2.1.1
- EN 301 893 V2.1.1

Den komplette CE-samsvarserklæringen er tilgjengelig på [www.elli.eco/download](http://www.elli.eco/download).



## 13.3. Ordliste

Forkortelser og initialord	Betydning
AC	Vekselstrøm
CP	Kontrollpilot (tilstandsreiebryter)
DC	Likestrøm
DIP-bryter	Dual In-line Package-bryter
ELS	Lekkstrømssensor
EV	Elektrisk kjøretøy
GDPR	Generell databeskyttelsesforordning
HEMS	Styringssystem for hjemmeenergi
HMI	Menneske-/maskin-grensesnitt
LED	Lysdiode
MCB	Miniatyrsikring
MID	Måleinstrumentforskrift
NFC	Nærfeltskommunikasjon
OCPP	Applikasjonsprotokoll for åpne ladepunkter
PE	Vernejording
PCB	Kretskort
RCD	Jordfeildeteksjon
RFID	Radiofrekvens Identifikasjon

## Notes





Distribution of ID. Charger by

**Elli**  A BRAND OF THE VOLKSWAGEN GROUP

Volkswagen Group Charging GmbH  
Mollstraße 1, 10178 Berlin  
Germany

[volkswagen-support@elli.eco](mailto:volkswagen-support@elli.eco)  
[www.elli.eco](http://www.elli.eco)

Article Number of manual  
**2002948**



# Manual

ID. Charger

ID. Charger Connect

ID. Charger Pro

powered by



# B



**Manufacturer of this wallbox:**

EVBox Manufacturing B.V.  
P/A Fred. Roeskestraat 115,  
1076 EE, Amsterdam, NL

# Configuration sticker

Take the configuration sticker found in the packaging and place it on this page.

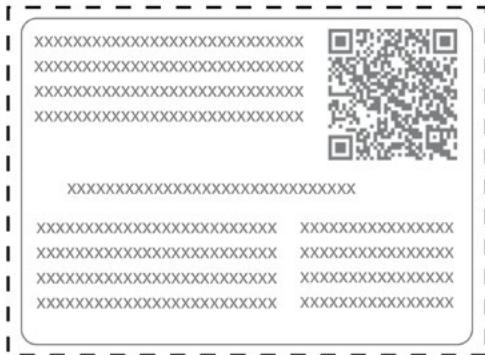
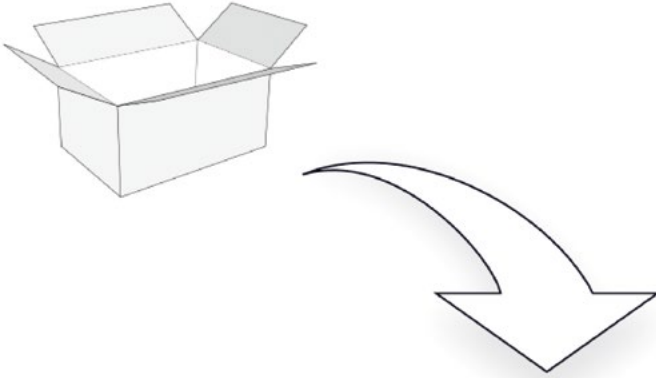

# Install Wall Bracket



1.

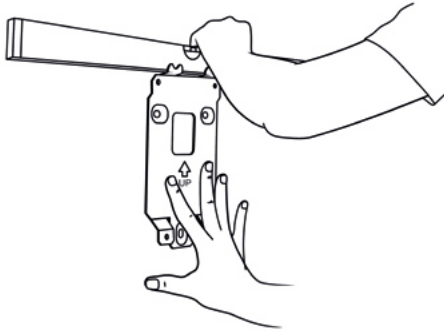

2.

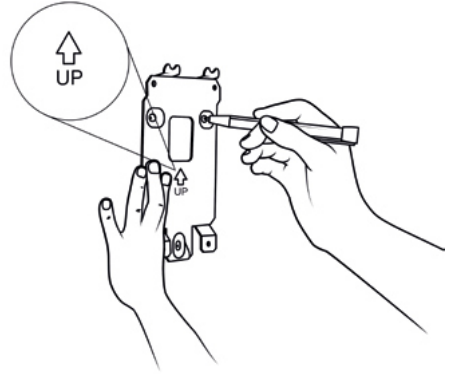

3. a. b.

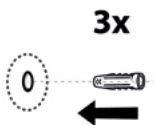

4.

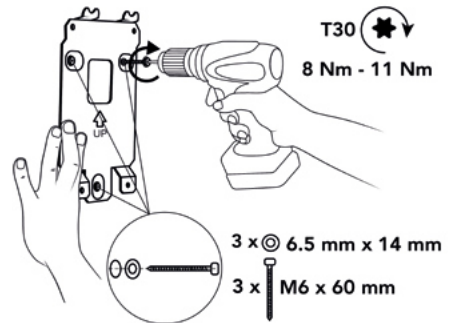



# Prepare main assembly for installation



1. a.

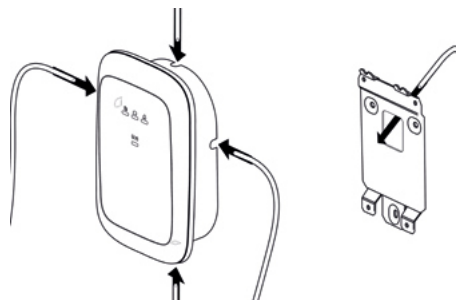

1. b.

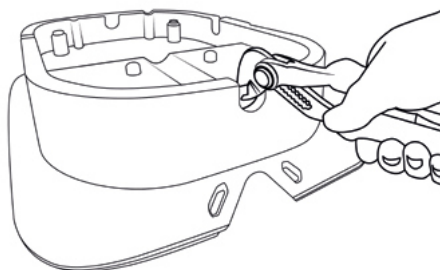

1. c.

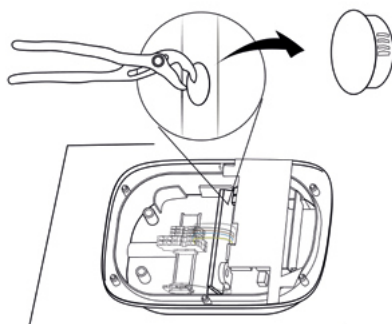
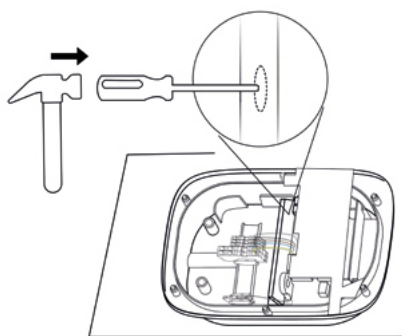

2. a.

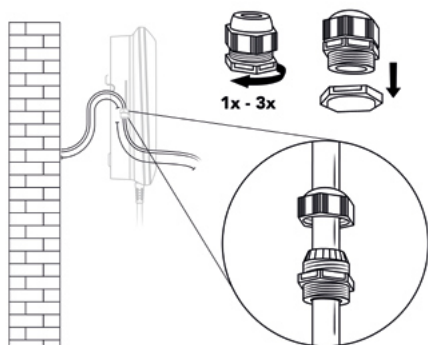

2. b.

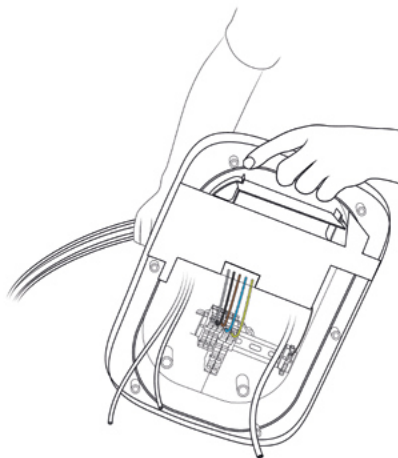

2. c.

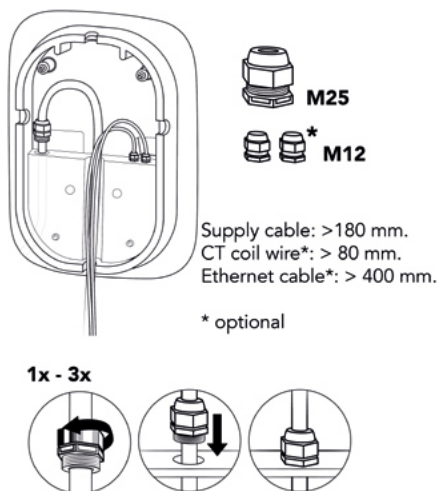

2. d.

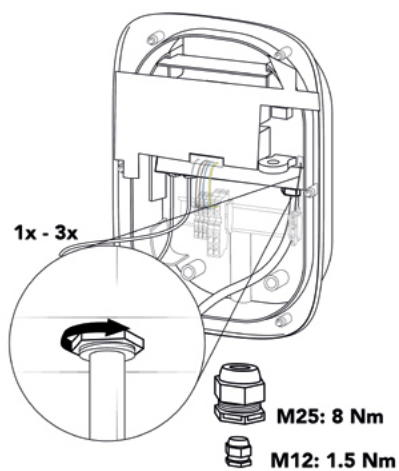

# Mount main assembly onto wall bracket



1.

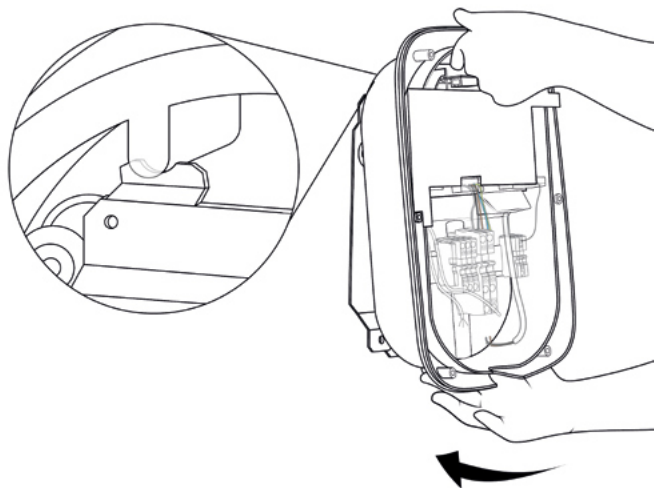



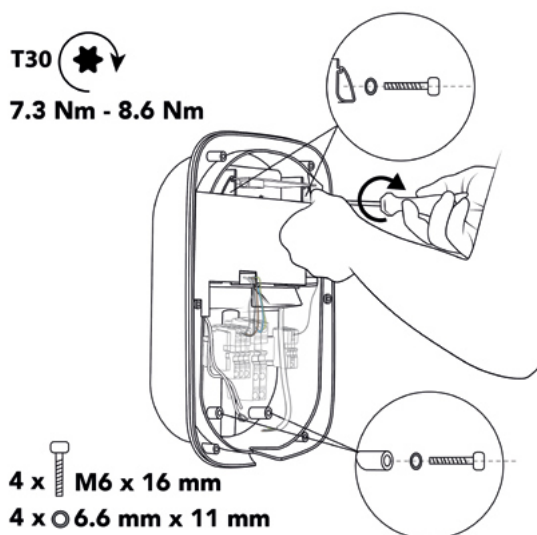













2.



# Assemble the wallbox



1.	 Solid wire	 Stranded wire	 Uninsulated ferrules	 Insulated ferrules
1-phase mains				
3-phase mains				
CT coil				

**1.a.**

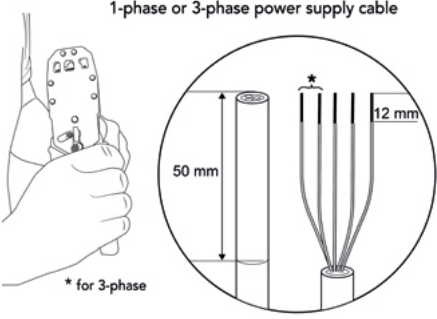

1-phase or 3-phase power supply cable

50 mm

12 mm

\* for 3-phase

**1.b.**

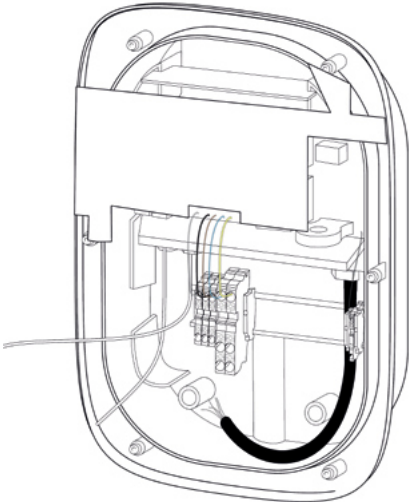

A. ID. Charger Pro with kWh meter

A. a.

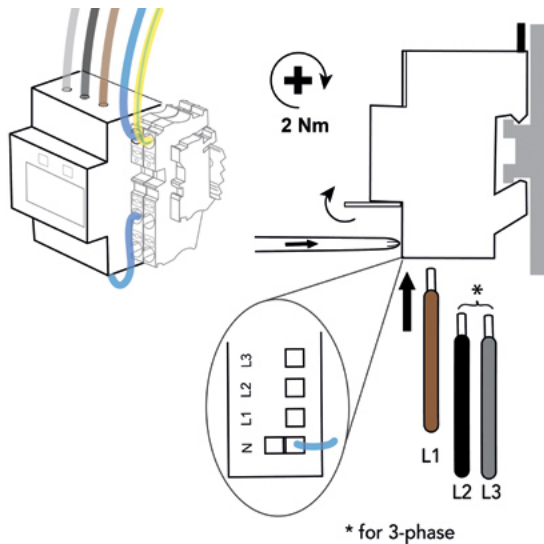

A. b.

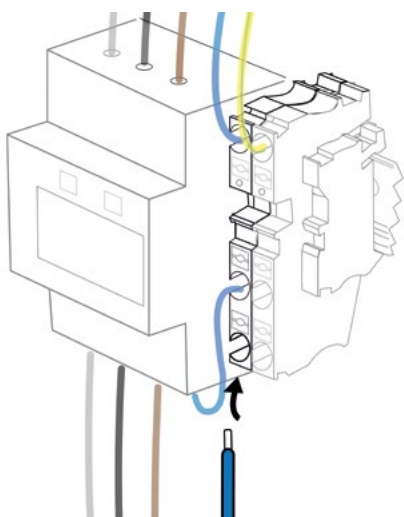

A. c.

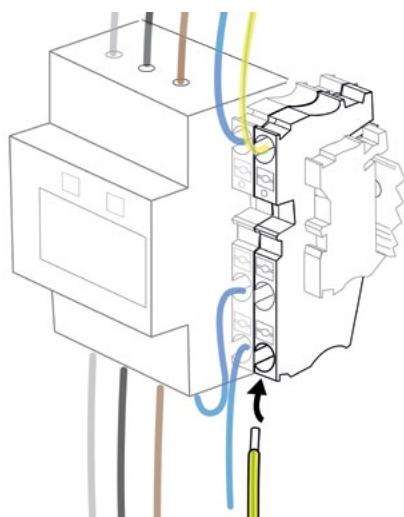

B. ID. Charger and ID. Charger Connect without kWh meter

B. a.

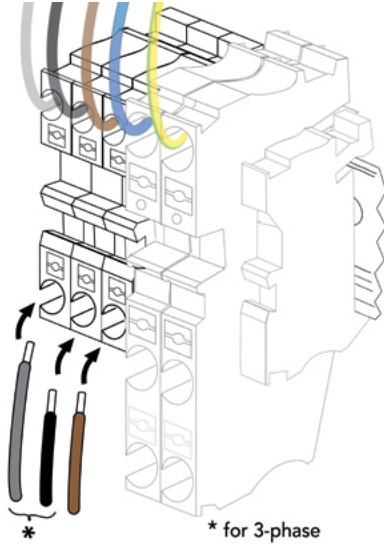

B. b.

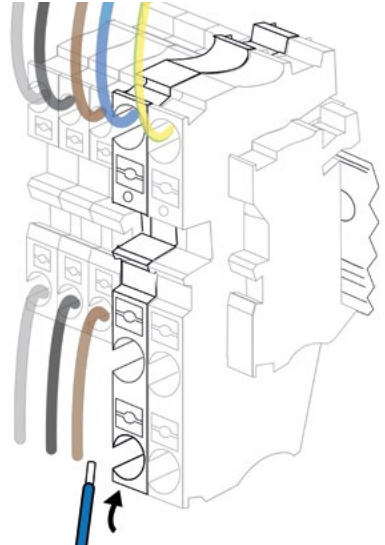

B. c.

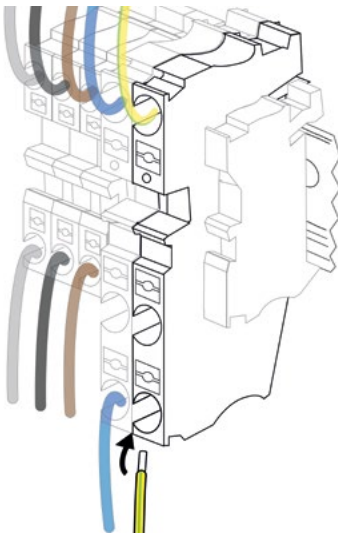

2. a.

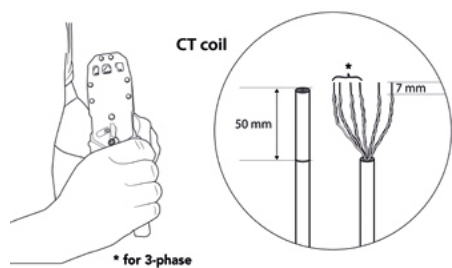

2. b.

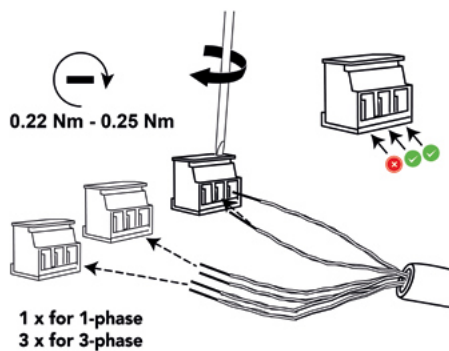

2. c.

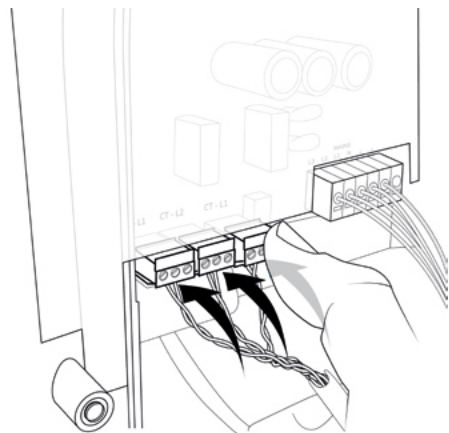

3. a.

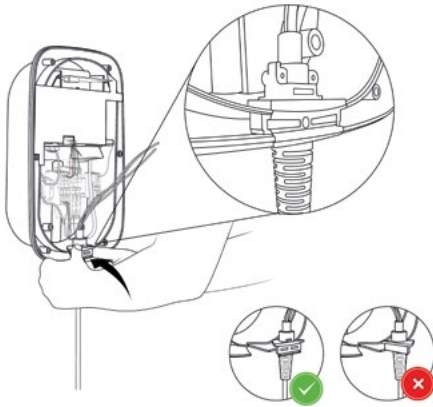

3. b.

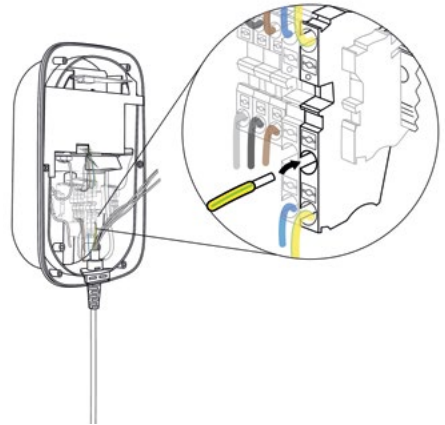

3. c.

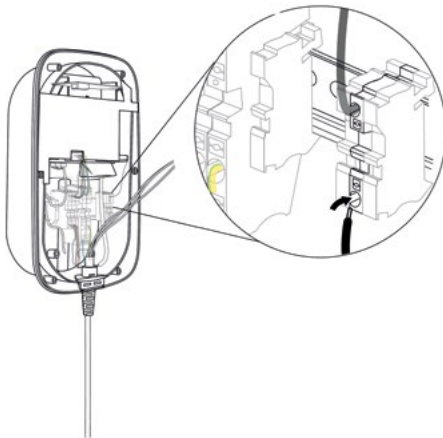

3. d.

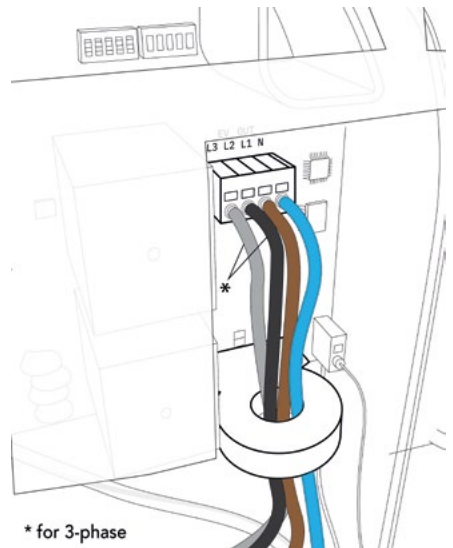

\* for 3-phase



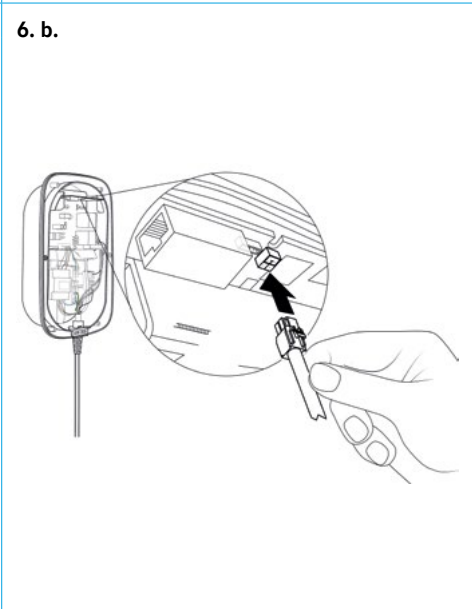
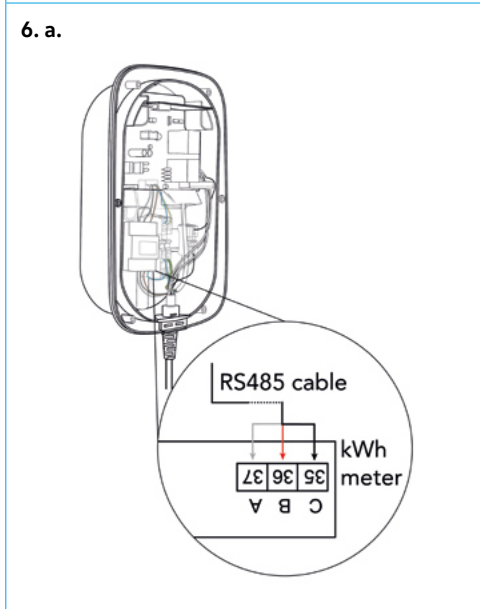
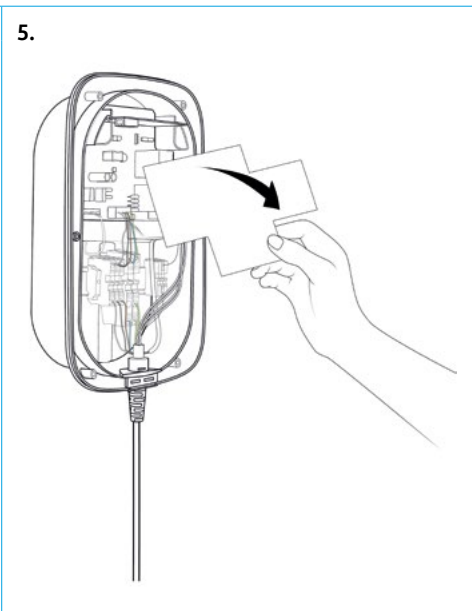
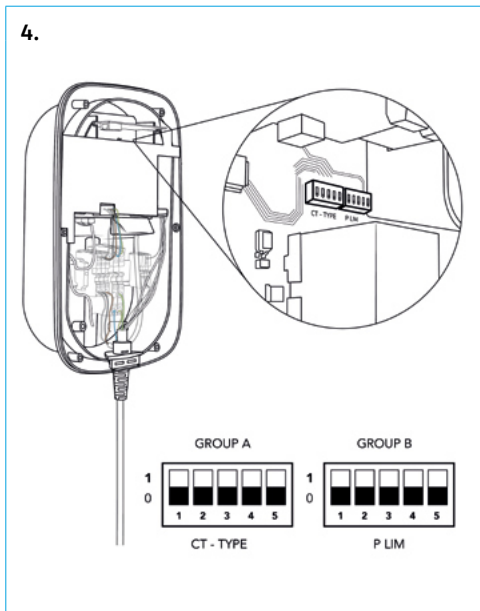

7. a.

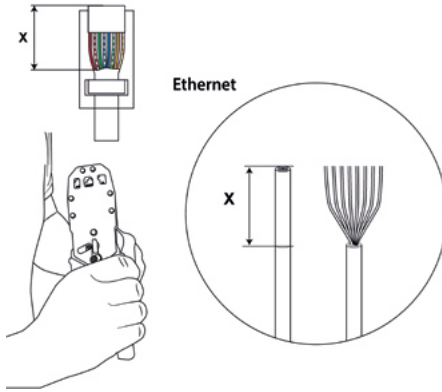

7. b.

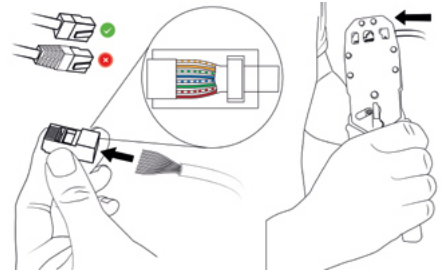

7. c.

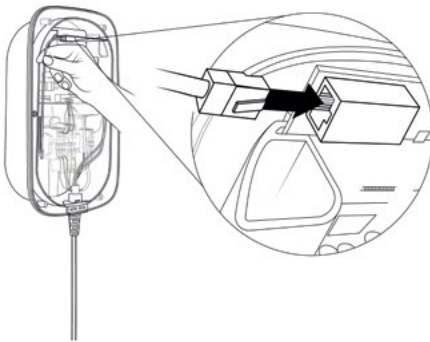

8. a.

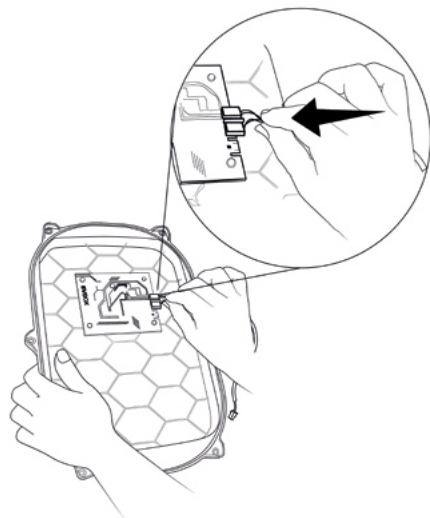

8. b.

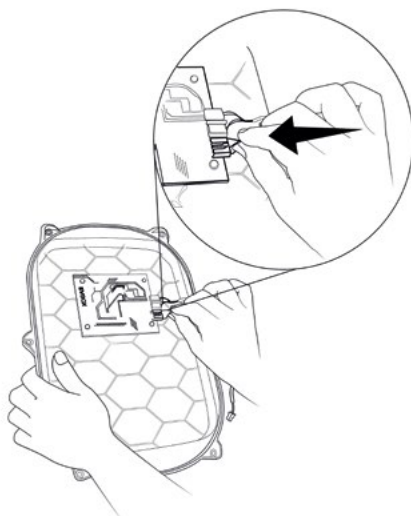

8. c.

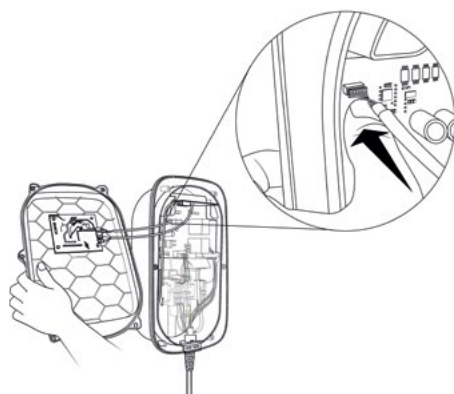

8. d.

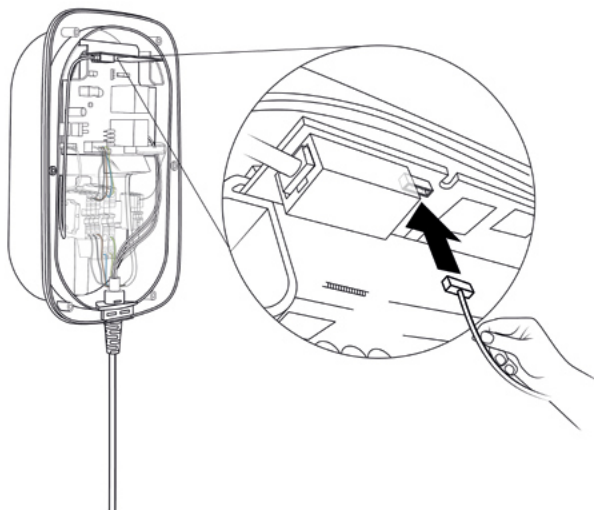

8. e.

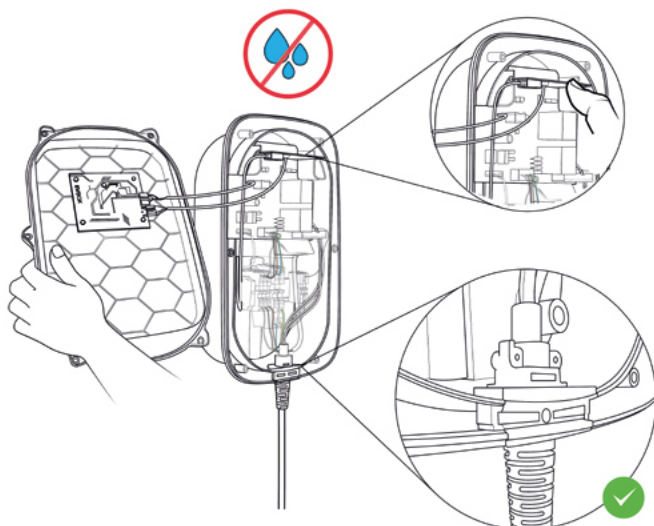

8. f.

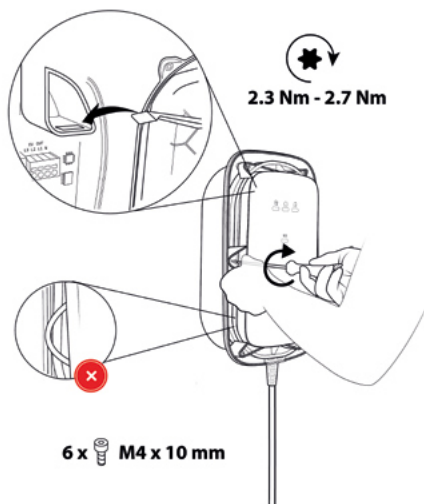

9.

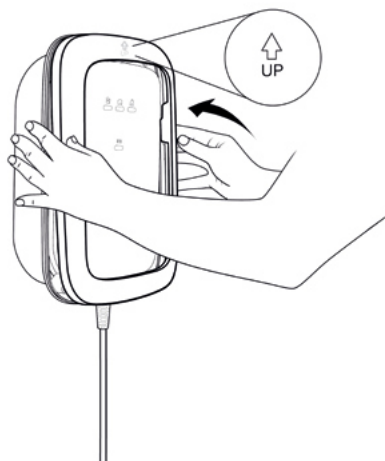

10.

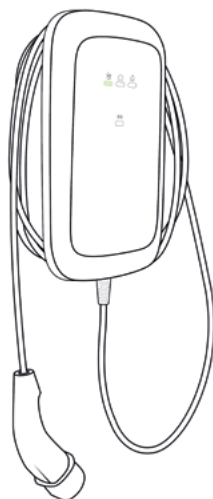

11.

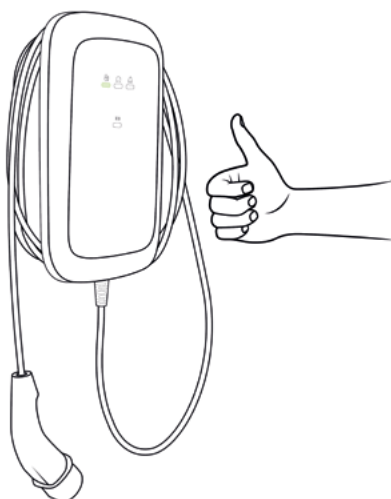

# Decommissioning



1.

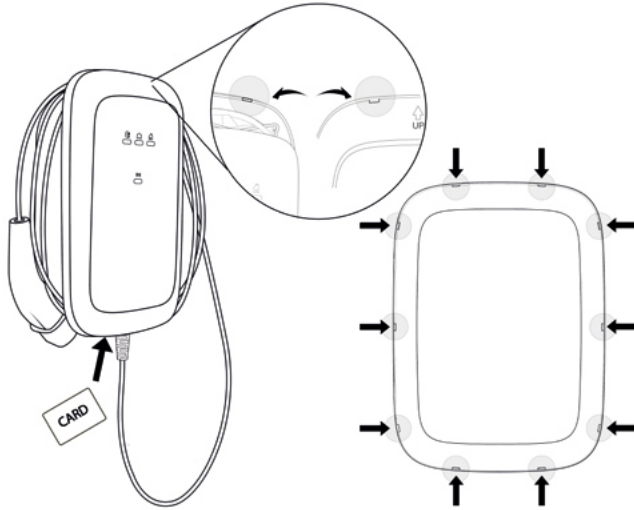

2.

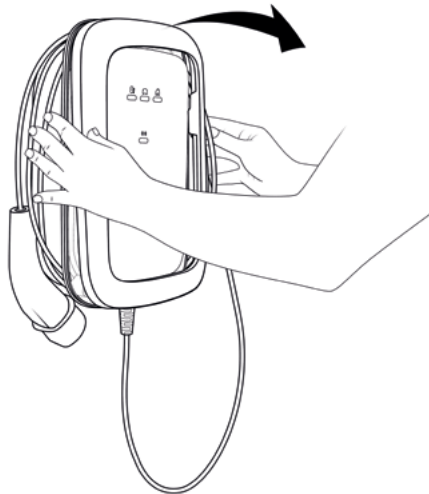





Distribution of ID. Charger by

**Elli**  A BRAND OF THE VOLKSWAGEN GROUP

Volkswagen Group Charging GmbH  
Mollstraße 1, 10178 Berlin  
Germany

[volkswagen-support@elli.eco](mailto:volkswagen-support@elli.eco)  
[www.elli.eco](http://www.elli.eco)

Article Number of manual  
**2023187**